

CATALOGO - LISTINO TERMOIDRAULICA

2026

AUTOCLAVI A MEMBRANA
SERBATOI POLIFUNZIONALI
VASI DI ESPANSIONE
PER RISCALDAMENTO
VASI PER IMPIANTI SOLARI
SERBATOI ZINCATI
PREPARATORI DI ACQUA CALDA
SCAMBIATORI A PIASTRE
SERBATOI ASME
PLASTO

EDIZIONE N. 51
MARZO 2026





TERMOIDRAULICA



Fondata nel 1965 a Vigodarzere (Pd), Elbi si è sempre contraddistinta per la varietà di gamma e la vocazione internazionale.

L'azienda opera infatti da quasi 50 anni nel campo della termoidraulica, costruendo nel tempo una solida reputazione ed immagine di se stessa nei maggiori mercati mondiali.

Nata originariamente come produttore di bollitori e caldaie, dopo una decina d'anni l'azienda ha concentrato le proprie attività produttive nella produzione di serbatoi per l'industria termoidraulica. Verso la metà degli anni '70 Elbi avvia la produzione di autoclavi e vasi di espansione a membrana, diventando uno dei maggiori produttori europei nel settore della Termoidraulica. Ormai stretta nella sede di Vigodarzere, nel 1981 Elbi si trasferisce nell'attuale sede di Limena, espandendo così la propria capacità produttiva.

Nel 1989 l'azienda intraprende una nuova strada con la lavorazione delle materie plastiche, e avvia la produzione di serbatoi in polietilene rotazionale.

Nel 1990 viene fondata Elbi of America, Inc. con sede a Houston, Texas. Inizialmente svolge il ruolo di semplice attività commerciale, imparando a conoscere culture e mentalità di un paese vasto e complesso come il continente americano.

Nel 1994 nasce la divisione commerciale Green System, che si occupa della produzione e commercializzazione di vasi per piante e fiori in polietilene rotazionale. L'azienda entra così in un nuovo mercato, il giardinaggio e l'arredo verde, ampliando il proprio know-how nel campo sia tecnologico che commerciale.

Ormai saldamente affermata nel mercato americano, nel 1996 Elbi

of America diventa ufficialmente la sede produttiva per i serbatoi a membrana fissa, avvicinando la produzione al mercato di sbocco.

Nel 1997 nasce la terza divisione commerciale dell'azienda, Ambiente, che progetta e produce campane e cassonetti per la raccolta dei rifiuti urbani e commercializza una vasta gamma di accessori per l'igiene e l'arredo urbani.

Nel 2001 viene aperto un nuovo stabilimento di produzione a Modugno (BA), dedicato principalmente allo stampaggio di prodotti realizzati in polietilene rotazionale.

L'attività Servizi per l'Ambiente avviata nel 2006 è strutturata essenzialmente come manutenzione preventiva, e avviene mediante strutture appositamente costituite (unità locali) dove vengono impiegati mezzi idonei e personale qualificato. Nel 2006 Elbi inaugura anche la divisione Parchi, e diventa distributore in Italia di strutture ludiche per l'allestimento di parchi giochi e scuole, offrendo una gamma di attrezzature per bambini dai 18 mesi ai 16 anni di età.

Nel 2008 l'azienda si introduce anche nel mercato del "Benessere", e diventa distributore nel territorio nazionale dell'innovativo percorso composto da diversi attrezzi sportivi che promuovono l'esercizio fisico all'aria aperta per adulti ed anziani. Nel 2008 prende forma anche la nuova business unit dedicata ai prodotti di design per il mercato dell'arredo.

L'esigenza di creare un'immagine dedicata al nuovo target porta ad un restyling della tradizionale divisione Green System. Dal progetto nasce la Divisione TWENTYFIRST, differenziata in GARDENART per la collezione tradizionale di vasi garden, e LIVINGART per la collezione di complementi d'arredo per il settore living.

Oggi Elbi concentra la propria attività sulle divisioni commerciali (Termoidraulica - Ambiente - 21st Garden Art - 21st Living Art) i cui prodotti vengono realizzati presso le sedi produttive di Limena e Modugno, confermando ancora una volta la propria connotazione industriale.



TECNOLOGIE

Attivo dal 1981, lo stabilimento di Limena è suddiviso in diverse aree produttive, ognuna specializzata in lavorazioni specifiche.

MECCANICA

La trasformazione dei metalli costituisce attualmente circa il 70% delle attività produttive, e impiega tecnologie di: stampaggio, taglio e piegatura lamiere; saldatura di acciai al carbonio e acciai inossidabili; verniciatura a polveri epossidiche, e assemblaggi. L'intero processo produttivo viene realizzato con largo impiego di automazione industriale e robot per la manipolazione e movimentazione dei manufatti. L'organizzazione della produzione è monitorata da un sistema informativo aziendale integrato, partendo dall'analisi e programmazione della produzione fino alla vendita del prodotto finito. A supporto di tale struttura informativa opera inoltre il nostro Servizio Elaborazione Dati, il quale soddisfa le particolari esigenze informative implementando e sviluppando ad hoc parte del software.

MATERIE PLASTICHE

Nei primi anni '90 Elbi ha voluto intraprendere una nuova strada produttiva con la lavorazione delle materie plastiche, ottenendo notevoli risultati in termini di innovazione tecnologica. Dal 1996 Elbi è diventata membro di ARM (Association of Rotational Molders), un'associazione internazionale di categoria che rappresenta i suoi soci costituiti da aziende rotostampatrici e professionisti dell'industria provenienti da 66 nazioni. Il reparto stampaggio rotazionale è dotato di 14 forni per lo stampaggio del polietilene, 9 in sede centrale e 5 presso lo stabilimento di Modugno (Bari). Il forno maggiore è in grado di stampare prodotti fino ad una capacità di 15.000 litri, ed è tra i più grandi in Europa. Mediante la tecnologia dello stampaggio rotazionale Elbi realizza una vasta gamma di prodotti in polietilene atossico e riciclabile: oltre a serbatoi di prima raccolta (acqua, liquidi alimentari, chimici e altri tipi di fluidi), realizza articoli e sistemi per il recupero, trattamento e riutilizzo di acque meteoriche e reflue (linea Aquapura). Elbi progetta e produce complementi d'arredo di design, vasi per piante e fiori, cucce per cani e gatti, campane per la raccolta differenziata, cassonetti per i rifiuti solidi urbani e contenitori per il compostaggio dei rifiuti organici, contribuendo alla riduzione dell'inquinamento ambientale.



INDICE GENERALE



VASI DI ESPANSIONE E AUTOCLAVI A MEMBRANA

Pag.



Serbatoi polifunzionali

DP Serbatoi polifunzionali a membrana fissa con guaina protettiva (5 - 500 litri)	 	14
DE Serbatoi polifunzionali a membrana intercambiabile in butile (5 - 100 litri)	 	16
DL Serbatoi polifunzionali a membrana intercambiabile (750 - 5.000 litri)	 	18
SANY Serbatoi sanitari a membrana intercambiabile per spazi ridotti (0,5 - 6 litri)	 	19

Autoclavi a membrana per acqua sanitaria

AS/AC Autoclavi a membrana intercambiabile per acqua sanitaria (2 - 25 litri)		22
AF Autoclavi a membrana intercambiabile per acqua sanitaria (35 - 500 litri)		24
HI-NOX Autoclavi in acciaio inox a membrana intercambiabile per acqua sanitaria (0,16 - 750 litri)		26









































Vasi di espansione per riscaldamento

AC-2 / ER Vasi di espansione per riscaldamento / condizionamento a membrana fissa (2 - 24 litri)		30
ERCE Vasi di espansione per riscaldamento / condizionamento a membrana fissa (35 - 500 litri)		31
ERP Vasi di espansione piatti a membrana fissa, per caldaie (6 - 12 litri)		32

Vasi per impianti solari

















DS Vasi per impianti solari (8 - 300 litri)		36
STP Vasi stemperatori per impianti solari (12 - 50 litri)		38

	SERBATOI ZINCATI		Pag.
AIR	Serbatoi zincati per aria compressa, omologati CE (750 - 10.000 litri)	 	44
ACZ	Serbatoi zincati per acqua fredda, omologati CE (200 - 10.000 litri)	 	46
SC/E	Serbatoi zincati per acqua fredda (100 - 5.000 litri)	 	50











	BOLLITORI/PREPARATORI DI ACQUA CALDA/ACCUMULI INERZIALI		Pag.
BOLLITORI CON ACCUMULO INTEGRATO			
I-BOLL	Bollitori vetrificati con accumulo tecnico integrato (370 - 621 litri)	   	58
BOLLITORI E ACCUMULI SANITARI VETRIFICATI			
BSH	Bollitori vetrificati pensili con scambiatore fisso (92 - 273 litri)	  	64
BSV	Bollitori vetrificati con scambiatore fisso (148 - 1.906 litri)	   	68
BSP	Bollitori vetrificati con scambiatore fisso (146 - 823 litri)	  	74
BST	Bollitori vetrificati per solare termico (184 - 1880 litri)	   	80
BSPT	Bollitori vetrificati con due scambiatori fissi (261 - 799 litri)	   	88
Hybrid BSPT	Bollitori vetrificati con due scambiatori fissi (261-453 litri)	   	96
BF1	Bollitori vetrificati flangiati (1.627 - 5.091 litri)	   	104
BF2	Bollitori vetrificati flangiati (1.611 - 5.053 litri)	   	110
BF3	Bollitori vetrificati flangiati (1.604 - 5.032 litri)	   	116
SAC	Bollitori vetrificati (282 - 5.129 litri)	 	122

INDICE GENERALE









BOLLITORI SANITARI IN ACCIAIO INOX 316 L

BXV Bollitori in acciaio inox 316L con scambiatore fisso (173 - 923 litri)	   	126
BXP Bollitori in acciaio inox 316L per pompa di calore (313 - 906 litri)	  	132
BXT Bollitori in acciaio inox 316L per solare termico (220 - 913 litri)	   	138
BXPT Bollitori in acciaio inox 316L con due scambiatori fissi (310 - 900 litri)	   	146
SXC Accumulatori inerziali in acciaio inox 316L (100 - 990 litri)	 	154

TERMOACCUMULATORI COMBINATI E PUFFER

COMBI QUICK PDC Termoaccumulatori combinati con tubo corrugato in acciaio inox 316L (243 - 533 litri)	    	158
COMBI QUICK STANDARD Termoaccumulatori combinati con tubo corrugato in acciaio inox 316L (243 - 1.845 litri)	 	164
COMBI QUICK PLUS Termoaccumulatori combinati con tubo corrugato in acciaio inox 316L (283 - 1.796 litri)	   	168
COMBI QUICK TWIN Termoaccumulatori combinati con tubo corrugato in acciaio inox 316L (283 - 1.760 litri)	   	172
COMBI Termoaccumulatori combinati (491 - 864 litri)	 	176
PUFFER PLUS Termoaccumulatori (96 - 4985 litri)	 	180
PPS1 Termoaccumulatori (271 - 1.846 litri)	   	184
PPS2 Termoaccumulatori (265 - 1810 litri)	   	188
H2-FAST Moduli esterni per la produzione istantanea di acqua calda sanitaria		192

ACCUMULATORI INERZIALI SOLO FREDDO E CALDO/FREDDO

ACP Accumulatori inerziali vetrificati per impianti di condizionamento/riscaldamento (35 - 50 litri)		196
AR Accumulatori inerziali vetrificati per impianti di condizionamento/riscaldamento (99 - 5.129 litri)	  	200
ARZ Accumulatori zincati con coibentazione in lamierino (96 - 5.129 litri)	 	204
ACF PENSILI Accumulatori inerziali per impianti di condizionamento / riscaldamento (24 - 96 litri)		208
ACF VERTICALI Accumulatori inerziali per impianti di condizionamento / riscaldamento (50 - 5.129 litri)		212
ACFE Accumulatori inerziali da esterno per impianti di condizionamento / riscaldamento con finitura in lamierino gofrato (99 - 868 litri)		216



SCAMBIATORI A PIASTRE

Pag.

SSB

Scambiatori di calore a piastre saldobrasati



220

SPI

Scambiatori di calore a piastre ispezionabili



222



SERBATOI ASME

Pag.

AS - ASME AIR SEPARATORS

Separatori d'aria centrifughi (con e senza filtro) (45 - 8.530 litri)



230

DT - THERMAL EXPANSION TANKS

Vasi di espansione per impianti sanitari (8 - 5.000 litri)



234

HT - HYDRONIC HEATING EXPANSION TANKS

Vasi di espansione per impianti di riscaldamento (150 psi) (8 - 5.000 litri)



238

WTL - 2 HYDRONIC HEATING EXPANSION TANKS

Autoclavi a membrana sanitaria per acqua fredda (200 psi) (450 - 800 litri)



242



PLASTO: SERBATOI IN POLIETILENE

Pag.

INSTALLAZIONE FUORI TERRA

CHL

Serbatoi di prima raccolta



248

CHO

Serbatoi di prima raccolta



248

CP

Serbatoi di prima raccolta



249

CPZ

Serbatoi di prima raccolta



249

CV

Serbatoi di prima raccolta



250

PA

Serbatoi di prima raccolta



250

CB

Serbatoi di prima raccolta



251

BC

Serbatoi di prima raccolta



251

SSC

Serbatoi di prima raccolta



252

JAR ORCIO









Serbatoi di prima raccolta



252

INDICE GENERALE

INSTALLAZIONE INTERRATA

CHU Serbatoi di prima raccolta	 	253
CU Serbatoi di prima raccolta	 	253
CUV Serbatoi verticali di prima raccolta	  	254
MODULARI Serbatoi di prima raccolta	 	255

RAIN SYSTEM

RAIN SYSTEM Sistemi di recupero acqua piovana	 	260
---	---	-----



ACCESSORI

Pag.

Ricambi e accessori per PRODOTTI TERMOIDRAULICA	276
Ricambi e accessori per PLASTO E RAIN SYSTEM	283
CONDIZIONI GENERALI DI VENDITA	288
RETE COMMERCIALE ITALIA	289

PITTOGRAMMI

	Temperatura max di esercizio		Per impianti solari		Anodo di magnesio
	Temperatura max scambiatore		Per generatore alta temperatura		Anodo con tester
P_{MAX} V_S	Pressione max del bollitore (bar)		Impianti caldo/freddo		Trattamento interno anticorrosivo di vetrificazione
P_{MAX} V_R	Pressione max di esercizio del termoaccumulatore (bar)		Per aria compressa		Coibentazione in poliuretano
P_{SCA}	Pressione max scambiatore(bar)		Adatto per pompa calore		Movimentazione con muletto
PPRE	Pressione di precarica		Serbatoio per accumulo acqua calda		Termoaccumulatore per acqua calda sanitaria istantanea
	Per acqua potabile		Per acqua refrigerata		Approvazione ASME U
	Per acqua non potabile		Anticolpo d'ariete		Approvazione ASME UM
	Per impianti di pressurizzazione		Corpo in acciaio inox		Adatto a contenere acqua e altre sostanze (vedi tabella di resistenza chimica)
	Per acqua calda sanitaria		Scambiatore inox		Per uso fuori terra
	Per impianti di riscaldamento		Zincato a caldo		Modello da interro
	Per impianti di condizionamento		Bollitore		Prodotto omologato CE

APPLICAZIONI

	Trattamento interno / applicazione		Fonti di calore		Fonti di calore alternative		Fonti di calore aggiuntive
---	------------------------------------	---	-----------------	---	-----------------------------	---	----------------------------



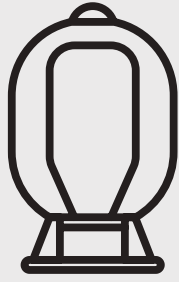

SERBATOI POLIFUNZIONALI PER RISCALDAMENTO / CONDIZIONAMENTO / ACQUA SANITARIA

I vasi di espansione polifunzionali a membrana trovano molteplici impieghi:

- come vasi di espansione per impianti sanitari, idonei quindi ad assorbire le variazioni di volume causate dall'aumento di temperatura
- idonei come vasi di espansione per impianti di riscaldamento
- come autoclavi negli impianti sanitari per acqua fredda
- come anti-colpo d'ariete per proteggere le apparecchiature installate nell'impianto.

La loro costruzione, con doppio rivestimento interno oppure con membrana intercambiabile, assicura che l'acqua non entri in contatto con le pareti del serbatoio, proteggendo dalla corrosione e garantendo l'idoneità al contatto con acqua sanitaria.

I vasi polifunzionali sono omologati CE come richiesto dalla Direttiva Europea 2014/68/UE.



INDICE

Serbatoi polifunzionali per riscaldamento / condizionamento / acqua sanitaria

LEGENDA DEI SIMBOLI



Acqua calda sanitaria



Impianti caldo/freddo

DP	 	14
-----------	---	-------	----

Serbatoi polifunzionali a membrana fissa con guaina protettiva (5 - 500 litri)

DE	 	16
-----------	---	-------	----

Serbatoi polifunzionali a membrana intercambiabile in butile (5 - 100 litri)

DL	 	18
-----------	---	-------	----

Serbatoi polifunzionali a membrana intercambiabile (750 - 5.000 litri)

SANY	 	19
-------------	--	-------	----

Serbatoi sanitari a membrana intercambiabile per spazi ridotti (0,5 - 6 litri)



sofalmi



DP



Serbatoi polifunzionali a membrana fissa con guaina protettiva

(5 - 500 litri)

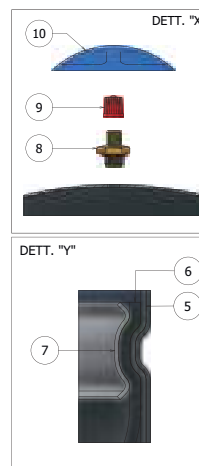

DP 5 - 35

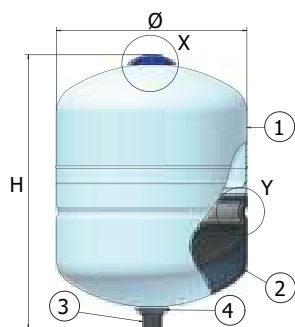

DPV 50 - 500

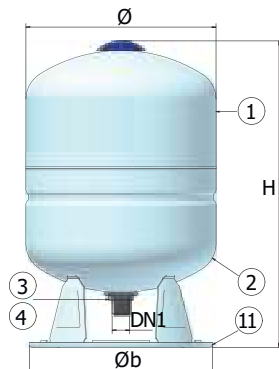

DPH - CE 18 - 60

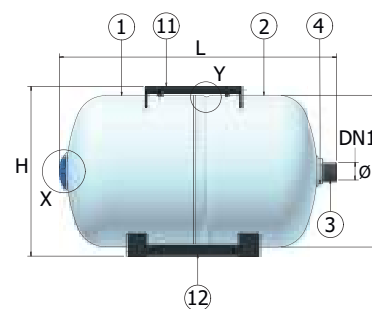

LEGENDA

DN1: Attacco acqua | **1:** Calotta superiore; | **2:** Calotta inferiore; | **3:** Connessione idrica; | **4:** Dado ottagonale autobloccante; | **5:** Guaina protettiva in gomma BUTILE; | **6:** Membrana in gomma BUTILE; | **7:** Anello di aggraffaggio in acciaio al carbonio; | **8:** Valvola di precarica; | **9:** Tappo valvola con guarnizione; | **10:** Cappuccio per protezione della valvola di precarica; | **11:** Basamento; | **12:** Sella di supporto.



GARANZIA: 5 ANNI



PRODOTTO OMOLOGATO CE



PER ACQUA POTABILE



PER ACQUA CALDA SANITARIA



PER IMPIANTI DI RISCALDAMENTO



PER IMPIANTI DI CONDIZIONAMENTO



PER IMPIANTI DI PRESSURIZZAZIONE



ANTICOLPO D'ARIETE



-10°C / +99°C

PMAX

10 BAR (DP 24/16: 16 BAR)

PPRE

2.5 BAR

CARATTERISTICHE

- Membrana fissa e guaina protettiva in gomma butile alimentare
- Dado ottagonale autobloccante
- Anello di aggraffaggio in acciaio al carbonio
- Verniciatura a polveri epossidiche, colore bianco;
- Completa separazione tra acqua e aria.
- Completa separazione dell'acqua dalle parti metalliche del serbatoio.

NORMATIVE DI RIFERIMENTO

- Dichiarazione di conformità ai requisiti essenziali di sicurezza previsti dalla Direttiva 2014/68/UE.
- Omologati CE

NOTE

Nelle installazioni in impianti sanitari, il vaso va collegato all'entrata dell'acqua fredda (e non all'uscita dell'acqua calda).

DATI DIMENSIONALI

MODELLO	CODICE	CAP. litri	P _{PRE} bar	P _{MAX} bar	Ø mm	H mm	L mm	Øb mm	N mm	DN1	Pz x Plt	IMBALLO mm	PREZZO €
DP 5	A2C2L11 V0020	5	2.5	10	205	225	-	-	-	G¾"	200	215 x 215 x 245	45,80
DP 8	A2C2L16 V0020	8	2.5	10	205	290	-	-	-	G¾"	150	215 x 215 x 305	48,40
DP 11	A2C2L19 V0020	11	2.5	10	270	305	-	-	-	G¾"	96	280 x 280 x 325	60,70
DP 18	A2C2L24 V0020	18	2.5	10	270	400	-	-	-	G¾"	64	280 x 280 x 420	64,80
DP 24	A2C2L27 00270	24	2.5	10	270	500	-	-	-	G1"	36	280 x 280 x 520	79,30
DP 24 /16	A2C2R27 V0020	24	2.5	16	270	500	-	-	-	G1"	36	280 x 280 x 520	117,00
DP 35	A2C2L31 V0020	35	2.5	10	400	400	-	-	-	G1"	30	415 x 415 x 430	129,00
DPH 20	A2E2L25 V0020	20	2.5	10	270	285	440	-	-	G1"	36	315 x 315 x 460	103,00
DPH 20 att. 3/4"	A2F2L25 V0020	20	2.5	10	270	305	440	-	-	G¾"	-	315 x 315 x 460	99,00
DPH 24	A2E2L27 V0020	24	2.5	10	270	305	500	-	-	G1"	36	315 x 315 x 520	111,00
DPH 24 att. 3/4"	A2F2L27 V0020	24	2.5	10	270	305	500	-	-	G¾"	-	315 x 315 x 520	107,00
DPH 60	A2E2L35 V0020	60	2.5	10	400	440	630	-	-	G1"	12	660 x 465 x 470	214,00
DPV 50	A2C2L34 V0020	50	2.5	10	400	565	-	330	68	G1"	18	415 x 415 x 590	170,00
DPV 80	A2C2L37 V0020	80	2.5	10	400	820	-	330	68	G1"	15	415 x 415 x 835	264,00
DPV 100	A2C2L38 V0020	100	2.5	10	500	740	-	330	67	G1"¼	8	515 x 515 x 755	374,00
DPV 150	A2C2L43 V0020	150	2.5	10	500	950	-	330	67	G1"¼	8	515 x 515 x 965	472,00
DPV 200	A2C2L47 V0020	200	2.5	10	600	1025	-	485	107	G1"¼	4	615 x 615 x 1045	615,00
DPV 300	A2C2L51 V0020	300	2.5	10	650	1190	-	485	98	G1"¼	2	665 x 665 x 1205	842,00
DPV 500	A2C2L55 V0020	500	2.5	10	775	1335	-	485	108	G1"¼	2	790 x 790 x 1350	1.122,00

INFORMAZIONI INTEGRATIVE SU DP



VANTAGGI:

- Doppia protezione (Membrana + Guaina protettiva in butile);
- Raccordo INOX per la massima salubrità dell'acqua;
- Dado ottagonale autobloccante per una installazione facilitata;
- Doppia tenuta sull'aggraffaggio;
- 5 anni di garanzia;
- ZERO MANUTENZIONE.

SERBATOI MULTI-FUNZIONE A MEMBRANA FISSA CON GUAINA PROTETTIVA

I serbatoi sanitari polifunzionali a membrana fissa hanno il pregio di poter essere impiegati sia come vasi di espansione per impianti di acqua calda sanitaria o per impianti di riscaldamento, idonei quindi ad assorbire le variazioni di volume causate dall'aumento di temperatura, sia come autoclavi negli impianti sanitari per acqua fredda.

Questo duplice impiego è reso possibile grazie alla guaina protettiva con sistema di fissaggio brevettato che assicura la protezione contro la corrosione della parete interna del serbatoio e l'idoneità al contatto con l'acqua sanitaria



DE



Serbatoi polifunzionali a membrana intercambiabile in butile

(5 - 100 litri)

DE 5-24

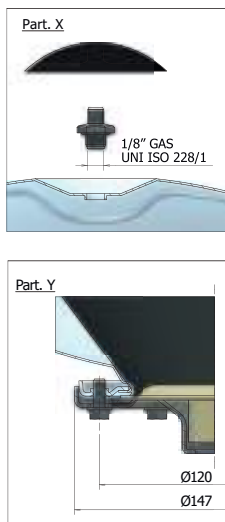
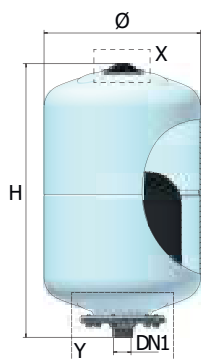

DE 35

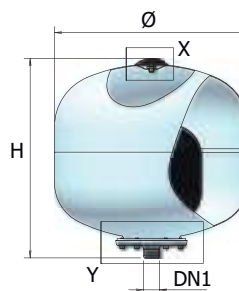

DEV 50-100

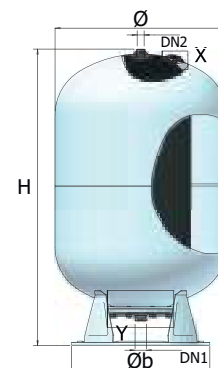

LEGENDA

DN1: Attacco acqua | **DN2:** Connessione ausiliaria per valvola o manometro



GARANZIA: 2 ANNI



PRODOTTO OMOLOGATO CE



PER ACQUA POTABILE



PER ACQUA CALDA SANITARIA



PER IMPIANTI DI RISCALDAMENTO



PER IMPIANTI DI CONDIZIONAMENTO



PER IMPIANTI DI PRESSURIZZAZIONE



ANTICOLPO D'ARIETE



-10°C / +99°C

PPRE 2.5 BAR

P_{MAX} 8 BAR
10 BAR MODELLI DAI 35L

CARATTERISTICHE

- Verniciatura a polveri epossidiche colore bianco.
- Membrana intercambiabile in gomma BUTILE.
- Completa separazione tra acqua e aria.
- Completa separazione dell'acqua dalle parti metalliche del serbatoio.
- Membrana atossica alimentare intercambiabile con caratteristiche di elasticità tali da permettere una totale espansione all'interno del serbatoio per assicurare migliori prestazioni e una maggiore durata.

NORMATIVE DI RIFERIMENTO

Dichiarazione di conformità ai requisiti essenziali di sicurezza previsti dalla Direttiva 2014/68/UE. (Il modello da 5 litri è esente dalla marcatura CE).

NOTA

Nelle installazioni in impianti sanitari, il vaso va collegato all'entrata dell'acqua fredda (e non all'uscita dell'acqua calda).

DESCRIZIONE

I serbatoi sanitari polifunzionali a membrana intercambiabile hanno il pregio di poter essere impiegati sia come vasi di espansione per impianti di acqua calda sanitaria, idonei quindi ad assorbire le variazioni di volume causate dall'aumento di temperatura, sia come autoclavi per le piccole installazioni domestiche, gli impianti di irrigazione da giardino e tutte le

altre applicazioni ove siano richieste piccole portate, sia come vasi di espansione per impianti di riscaldamento. L'installazione di un vaso di espansione polifunzionale modello DE riduce i costi operativi dell'impianto e previene la necessità di scarico da parte della valvola di sicurezza.

DATI DIMENSIONALI

MODELLO	CODICE	CAP. litri	P _{PRE} bar	P _{MAX} bar	Ø mm	H mm	Øb mm	DN1	DN2	Pz x Plt	IMBALLO mm	PREZZO €
DE-5 *	A2B2J11	5	2.5	8	205	225	-	G¾"	-	200	215 x 215 x 250	38,10
DE-8	A2B2J16	8	2.5	8	205	290	-	G¾"	-	150	215 x 215 x 335	43,20
DE-12	A2B2J20	12	2.5	8	270	305	-	G¾"	-	64	280 x 280 x 315	48,40
DE-18	A2B2J24	18	2.5	8	270	400	-	G1"	-	48	280 x 280 x 435	57,60
DE-24	A2B2J27	24	2.5	8	270	440	-	G1"	-	48	280 x 280 x 470	58,70
DE-35	A2B2L31	35	2.5	10	400	405	-	G1"	-	30	410 x 410 x 410	118,00
DEV-50	A2B2L34	50	2.5	10	400	565	330	G1"	-	18	410 x 410 x 610	183,00
DEV-80	A2B2L37	80	2.5	10	400	820	330	G1"	G½"F G¾"M	15	410 x 410 x 855	276,00
DEV-100	A2B2L38	100	2.5	10	500	740	330	G1"	G½"F G¾"M	8	510 x 510 x 825	350,00

* Esente da marcatura CE

ATTACCHI CONNESSIONI

MODELLO	DN1	DN2
DE-5*	G¾"	-
DE-8	G¾"	-
DE-12	G¾"	-
DE-18	G1"	-
DE-24	G1"	-
DE-35	G1"	-
DEV-50	G1"	-
DEV-80	G1"	G½"F G¾"M
DEV-100	G1"	G½"F G¾"M





DL



Serbatoi polifunzionali a membrana intercambiabile (750 - 5.000 litri)



DL 750 - 2000



DL 3000 - 5000

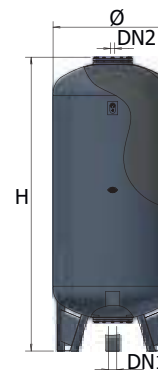

LEGENDA

DN1: Attacco acqua | **DN2:** Connessione ausiliaria



GARANZIA: 2 ANNI



PRODOTTO OMOLOGATO CE



PER ACQUA POTABILE



PER ACQUA CALDA SANITARIA



PER IMPIANTI DI RISCALDAMENTO



PER IMPIANTI DI CONDIZIONAMENTO



PER IMPIANTI DI PRESSURIZZAZIONE



-10°C / +99°C

P_{MAX} 10 BAR

P_{MAX} 16 BAR MODELLI /16

P_{PRE} 2.5 BAR

CARATTERISTICHE

- Verniciatura a solvente, colore grigio.
- Completa separazione tra acqua e aria.
- Completa separazione dell'acqua dalle parti metalliche del serbatoio.
- Controflangia con trattamento Top-Pro (750 - 1000 litri)
- Controflangia vetrificata (2000 - 5000 litri)
- Le membrane della serie DL hanno dimensioni che ricalcano il volume interno del serbatoio, permettendo così alla membrana di lavorare senza alcuno stiramento e assicurandole una durata pressochè illimitata.

NORMATIVE DI RIFERIMENTO

Dichiarazione di conformità ai requisiti essenziali previsti dalla Direttiva 2014/68/UE

DESCRIZIONE

Modelli dai 750 ai 2000 litri versione con tirante superiore. Modelli 3000 e 5000 litri versione con flangia superiore.

I serbatoi a membrana intercambiabile della serie DL costituiscono la risposta ai problemi di installazione negli impianti di grossa capacità che fino ad oggi obbligavano all'utilizzo di serbatoi tradizionali senza membrana o all'installazione di batterie di serbatoi di minori dimensioni.

L'installazione dei serbatoi della serie DL permette quindi di ridurre in maniera considerevole costi di installazione e di manutenzione. La serie DL è dotata di una membrana di esclusiva concezione. Le membrane della serie DL hanno durata pressochè illimitata in quanto sono realizzate in modo da operare senza alcuno stiramento anche in condizioni di alta pressione o nel caso di perdita del cuscinio d'aria.

DATI DIMENSIONALI

MODELLO	CODICE	CAP. litri	P _{PRE} bar	P _{MAX} bar	Ø mm	H mm	DN1	DN2	PREZZO €
DL 750/10 CE	A282L59	750	2.5	10	800	1960	G2"	G½"F G¾"M	2.647,00
DL 1000/10 CE	A282L62	1000	2.5	10	800	2410	G2"	G½"F G¾"M	3.038,00
DL 2000/10 CE	A282L70	2000	2.5	10	1100	2710	G3"	G½"F G¾"M	7.050,00
DL 3000/10 CE	A282L74	3000	2.5	10	1250	3065	G3"	G½"F G¾"M	10.600,00
DL 5000/10 CE	A282L80	5000	2.5	10	1550	3320	G3"	G½"F G¾"M	15.700,00
DL 750/16 CE	A282R59	750	2.5	16	800	1960	G2"	G½"F G¾"M	3.330,00
DL 1000/16 CE	A282R62	1000	2.5	16	800	2410	G2"	G½"F G¾"M	3.870,00
DL 2000/16 CE	A282R70	2000	2.5	16	1100	2690	G3"	G½"F G¾"M	9.850,00
DL 3000/16 CE	A282R74	3000	2.5	16	1250	3095	G3"	G½"F G¾"M	13.800,00

Per i modelli da 3.000 L in su, considerata l'altezza, potrebbe essere necessario un imballo speciale.



SANY



VASI POLIFUNZIONALI
DP - DE - DL - SANY



Serbatoi sanitari a membrana intercambiabile per spazi ridotti (0,5 - 6 litri)

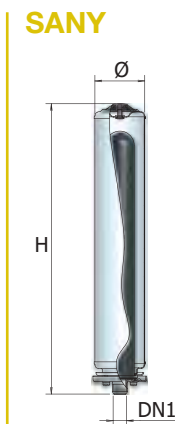

LEGENDA

DN1: Attacco acqua



GARANZIA: 2 ANNI



PER IMPIANTI DI
PRESSURIZZAZIONE



-10°C / +99°C



PER ACQUA POTABILE



ANTICOLPO D'ARIETE

P_{MAX} 10 BAR



PER ACQUA CALDA SANITARIA

P_{PRE} 2.5 BAR

CARATTERISTICHE

- Verniciatura a polveri epossidiche di lunga durata, colore bianco.
- Membrana intercambiabile in gomma butile.
- Esente da marcatura CE.

DESCRIZIONE

I serbatoi a membrana intercambiabile sono concepiti per essere installati nei sistemi sanitari come anti colpo d'ariete e come vaso di espansione nei sistemi per acqua calda sanitaria. Il progetto particolare, unito al fattore estetico, apporta al vaso "SANY" la caratteristica di essere ben indicato nelle installazioni in luoghi stretti e difficili.

DATI DIMENSIONALI

MODELLO	CODICE	CAP. litri	P _{PRE} bar	P _{MAX} bar	Ø mm	H mm	DN1	PREZZO €
SANY-S 0,5	A250L03	0.5	2.5	10	90	145	G¾"	40,10
SANY-S 1	A250L05	1	2.5	10	90	220	G¾"	45,30
SANY-S 2	A250L07	2	2.5	10	90	360	G¾"	49,40
SANY-S 3	A250L09	3	2.5	10	90	510	G¾"	70,00
SANY-S 4	A250L10	4	2.5	10	90	650	G¾"	84,40
SANY-L 3	A260L09	3	2.5	10	120	300	G½"	57,60
SANY-L 6	A260L12	6	2.5	10	120	500	G½"	120,00

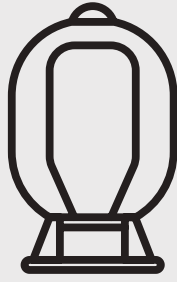

AUTOCLAVI A MEMBRANA PER ACQUA SANITARIA

☞ COS'È E COME FUNZIONA UN'AUTOCLAVE A MEMBRANA

L'autoclave a membrana è un dispositivo atto a fornire acqua ad una pressione prescelta, indipendentemente dalla pressione di alimentazione, limitando il numero di inserzioni della pompa.

Il suo utilizzo più comune è quello di fornire le utenze per le quali la pressione di alimentazione dell'acquedotto non è sufficiente.

L'agente motore che rende possibile questa trasformazione d'energia è costituito da una riserva d'aria (o azoto) sotto pressione immagazzinata tra la membrana e la parete metallica del vaso.

Tale cuscino si comprime all'aumentare della pressione, lasciando entrare nel serbatoio l'acqua e quindi immagazzinando acqua in pressione.

Le autoclavi a membrana intercambiabile Elbi sono il frutto di 50 anni d'esperienza nella progettazione, costruzione e installazione di serbatoi per impianti idrici.

La gamma, la più completa disponibile sul mercato per varietà di modelli, è suddivisa in diverse serie, ognuna studiata per le diverse applicazioni richieste dalla moderna impiantistica.

Tutti i prodotti sono progettati con riferimento alle più severe norme internazionali e costruiti facendo largo uso di moderne tecnologie e automazione industriale. Gli stabilimenti Elbi sono all'avanguardia per soluzioni tecnologiche avanzate nei procedimenti di saldatura automatizzati e di impianti robotizzati.

Tutte le fasi di lavorazione sono realizzate all'interno degli stabilimenti dall'azienda.

I serbatoi a membrana intercambiabile Elbi sono prodotti utilizzando solamente lamiere di prima qualità a norma UNI e saldati con procedimenti e materiali di apporto omologati.

Tutti i modelli sono studiati per contenere acqua potabile e in ogni modello sono previste particolari soluzioni costruttive tendenti ad eliminare il contatto del liquido con le parti metalliche del serbatoio.

Elbi è da anni all'avanguardia nel conseguimento degli standard qualitativi più restrittivi in tema di alimentarietà.

L'ormai pluridecennale attività Elbi nei mercati esteri ha inoltre portato alla costruzione di prodotti conformi a diverse normative internazionali.

Accanto alle versioni standard sono infatti disponibili allestimenti speciali per prodotti a norme ASME, BS,

CE, TÜV e molte altre.

Le autoclavi a membrana Elbi sono inoltre disponibili nelle versioni speciali, frutto delle più recenti evoluzioni del mercato.

L'attenzione per le nuove esigenze del mercato ha portato alla realizzazione della serie HI-NOX, interamente realizzata in acciaio inossidabile e particolarmente adatta per impieghi in ambienti aggressivi (marini, corrosivi, etc.).

Le soluzioni tecniche adottate in fase di progettazione rendono la serie HI-NOX il punto di riferimento qualitativo in tema di serbatoi a membrana.

☞ VANTAGGI ECONOMICI

Le autoclavi a membrana, a differenza delle autoclavi tradizionali senza membrana a cuscino d'aria offrono:

- **risparmio energetico** diminuzione del numero di avviamenti della pompa;
- **riduzione dei costi d'installazione** l'aria non essendo a contatto con l'acqua non si può disperdere quindi non è necessaria l'installazione di un compressore, per ripristinare tale cuscino;
- **riduzione dei costi di manutenzione** il vaso necessita solo di una verifica della pressione di precarica; inoltre la membrana può essere cambiata, smontata e rimontata, senza alcun problema tecnico e in poco tempo;
- **riduzione del volume d'acqua da accumulare** minor ingombro;
- **riduzione dei rischi di inquinamento dell'acqua** la membrana funge anche da barriera per qualsiasi sostanza in sospensione nell'aria, quali: olio, fumo, batteri, odori, polvere, ecc.; causa di una possibile alterazione della qualità dell'acqua. Le membrane sono certificate per l'uso alimentare;
- **lunga durata del serbatoio** la membrana impedendo il diretto contatto dell'acqua con le pareti del serbatoio, fa sì che vi sia una netta riduzione della corrosione;
- **duplice utilità** questo tipo di serbatoio funge anche da smorzatore dei colpi d'ariete.

INDICE

Autoclavi a membrana per acqua sanitaria

LEGENDA DEI SIMBOLI



Acqua potabile

AS/AC 22

Autoclavi a membrana intercambiabile per acqua sanitaria (2 - 25 litri)

AF 24

Autoclavi a membrana intercambiabile per acqua sanitaria (35 - 500 litri)

HI-NOX 26

Autoclavi in acciaio inox a membrana intercambiabile per acqua sanitaria (0,16 - 750 litri)

AUTOCLAVI
AS/AC - AF - HI-NOX

es-ibi



AS/AC



Autoclavi a membrana intercambiabile per acqua sanitaria (2 - 25 litri)



AC-2

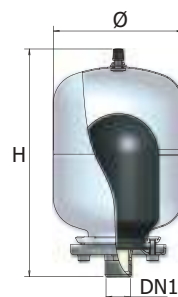

AC 5 - 25; AFV 24

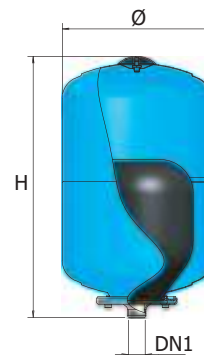

AC 25 GPM

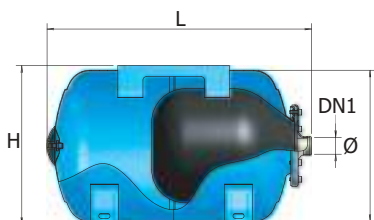

AC 12 - AS 25

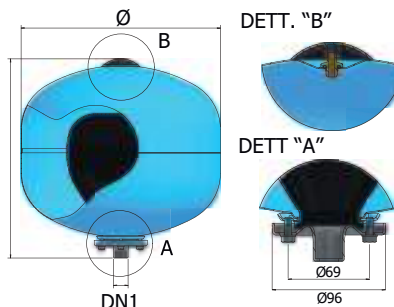

AC 20 PN25

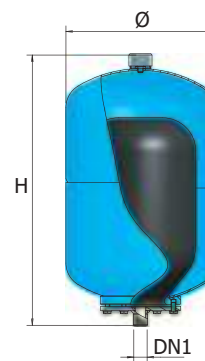

LEGENDA

DN1: Attacco acqua



GARANZIA: 2 ANNI



PER IMPIANTI DI PRESSURIZZAZIONE



PRODOTTO OMOLOGATO CE



ANTICOLPO D'ARIETE



PER ACQUA POTABILE



-10°C / +99°C
-10°C / +50°C (AC 20 PN25 CE)

PMAX

8 BAR
25 BAR (AC 20 PN25 CE)
16 BAR (AFV 24/16)

PPRE

2.5 BAR
5 BAR (AC 20 PN25 CE)

CARATTERISTICHE

- Verniciatura a polveri epossidiche colore blu. (Modello AC-2: colore bianco)
- Membrana intercambiabile in gomma EPDM (Modello AC-2: membrana intercambiabile in butile)
- Completa separazione tra acqua e aria.
- Completa separazione dell'acqua dalle

- parti metalliche del serbatoio.
- Membrana atossica alimentare intercambiabile con caratteristiche di elasticità tali da permettere una totale espansione all'interno del serbatoio per assicurare migliori prestazioni e una maggiore durata.

NORMATIVE DI RIFERIMENTO

Dichiarazione di conformità ai requisiti essenziali di sicurezza previsti dalla Direttiva 2014/68/UE. (I modelli da 2 e 5 litri sono esenti dalla marcatura CE).

DESCRIZIONE

I serbatoi a membrana intercambiabile serie AS-AC costituiscono una valida soluzione per le piccole installazioni domestiche, gli impianti di irrigazione da giardino e tutte le altre applicazioni ove siano richieste piccole portate.

Tutti i modelli sono forniti di serie con membrana in EPDM; ciò li rende utilizzabili anche come vaso di espansione sanitario fino ad una

temperatura massima di progetto pari a +99°C.

Il modello AS-25 combina caratteristiche di praticità e di economicità, ed è adatto ad installazioni dirette sulla pompa; il modello AC GPM-25 è progettato per la realizzazione di piccoli gruppi di sollevamento di tipo compatto. Omologati CE.

DATI DIMENSIONALI

MODELLO	CODICE	CAP. litri	P _{PRE} bar	P _{MAX} bar	Ø mm	H mm	L mm	DN1	Pz x Plt	IMBALLO mm	PREZZO €
AC-2 *	A012J07	2	2.5	8	130	230	-	G¾"	125	155 x 155 x 245	35,50
AC 5 *	A012J11	5	2.5	8	205	225	-	G¾"	200	215 x 215 x 250	38,10
AC 8 CE	A012J16	8	2.5	8	205	290	-	G¾"	150	215 x 215 x 335	43,20
AC 12 CE	A012J20	12	2.5	8	270	305	-	G¾"	64	280 x 280 x 315	48,40
AC 18 CE	A012J24	18	2.5	8	270	400	-	G1"	64	280 x 280 x 435	55,60
AC 25 CE	A012J27	24	2.5	8	270	440	-	G1"	64	280 x 280 x 470	58,70
AC 25 GPM CE	A022J27	24	2.5	8	270	285	440	G1"	48	300 x 300 x 470	69,00
AS 25 FP	A002J27 F0001	24	2.5	8	360	355	-	G1"	45	370 x 370 x 365	46,30
AC 20 PN25 CE	A012T25	20	5	25	270	505	-	G¾"	24	280 x 280 x 525	473,00
AFV 24/16	A032R27	24	2.5	16	270	450	-	1"NPT	48	280 x 280 x 470	161,00

* Esente da marcatura CE

AUTOCLAVI
AS/AC - AF - HI-NOX

AUTOCLAVI A MEMBRANA INTERCAMBIABILE PER ACQUA SANITARIA

• Protezione del sistema idraulico

L'autoclave a membrana riduce il numero di cicli di accensione/spegnimento pompa, questo prolunga la vita utile della pompa e migliora l'efficienza energetica del sistema

• Facilità di installazione

Le autoclavi a membrana sono generalmente compatte e facili da installare. Possono essere agevolmente integrate nei sistemi esistenti, offrendo un miglioramento nelle prestazioni



AF



Autoclavi a membrana intercambiabile per acqua sanitaria (35 - 500 litri)



AF 35 - AF 50

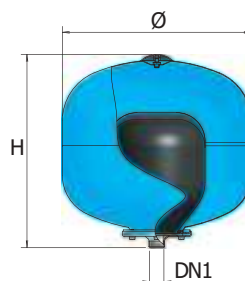

AFV 50 - 500

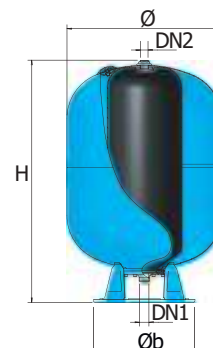

AFH 50 - 300

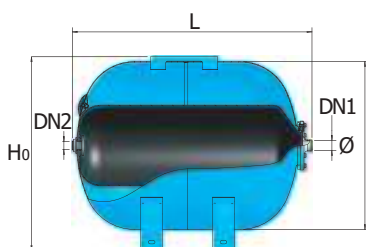

AFV 500 16 BAR



LEGENDA

DN1: Attacco acqua | **DN2:** Connessione ausiliaria per valvola o manometro



GARANZIA: 2 ANNI



PER ACQUA POTABILE



-10°C / +99°C



PRODOTTO OMOLOGATO CE



PER IMPIANTI DI PRESSURIZZAZIONE



PMAX 10 BAR
16 BAR MODELLI /16

PPRE 2.5 BAR

CARATTERISTICHE

- Membrana in gomma EPDM alimentare testata, con caratteristiche di elasticità tali da permettere una totale espansione all'interno del serbatoio per assicurare migliori prestazioni e una maggiore durata.
- Modelli AFV 50 e AFH 50 senza tirante
- Verniciatura a polveri epossidiche a lunga

durata per maggiore protezione contro gli agenti atmosferici. Colore blu. Modello AFV 500 16 Bar verniciatura a solvente, colore grigio.

- Completa separazione tra acqua e aria.
- Completa separazione dell'acqua dalle parti metalliche del serbatoio.

NORMATIVE DI RIFERIMENTO

Dichiarazione di conformità ai requisiti essenziali previsti dalla Direttiva 2014/68/UE

DESCRIZIONE

I serbatoi a membrana intercambiabile della serie AF sono adatti nella maggior parte delle installazioni residenziali e industriali ove siano richieste portate d'acqua considerevoli. Fornite di serie nella versione a 10 bar. Omologate CE, le autoclavi della serie AF sono inoltre

disponibili in versioni speciali costruite secondo le maggiori normative internazionali. La versione orizzontale è dotata di staffa portamotore universale per consentire l'installazione della pompa direttamente sopra il serbatoio.

DATI DIMENSIONALI

MODELLO	CODICE	CAP. litri	P _{PRE} bar	P _{MAX} bar	Ø mm	H mm	L mm	Øb mm	Pz x Plt	IMBALLO mm	PREZZO €
AF 35 CE	A032L31	35	2.5	10	400	405	-	-	30	410 x 410 x 410	118,00
AF 50 CE	A052L34	50	2.5	10	400	505	-	-	24	410 x 410 x 530	155,00
AFV 50 CE	A032L34	50	2.5	10	400	565	-	330	18	410 x 410 x 610	183,00
AFV 60 CE	A032L35	60	2.5	10	400	710	-	330	15	410 x 410 x 755	247,00
AFV 80 CE	A032L37	80	2.5	10	400	820	-	330	15	410 x 410 x 855	276,00
AFV 100 CE	A032L38	100	2.5	10	500	740	-	330	8	510 x 510 x 825	350,00
AFV 150 CE	A032L43	150	2.5	10	500	950	-	330	8	510 x 510 x 1035	472,00
AFV 200 CE	A032L47	200	2.5	10	600	1025	-	485	4	610 x 610 x 1105	611,00
AFV 300 CE	A032L51	300	2.5	10	650	1190	-	485	2	660 x 660 x 1285	842,00
AFV 500 CE	A032L55	500	2.5	10	775	1335	-	485	2	785 x 785 x 1435	1.122,00
AFH 50 CE	A042L34	50	2.5	10	400	420	505	-	18	435 x 520 x 435	188,00
AFH 60 CE	A042L35	60	2.5	10	400	485	650	-	16	410 x 685 x 490	252,00
AFH 80 CE	A042L37	80	2.5	10	400	485	765	-	12	410 x 775 x 490	281,00
AFH 100 CE	A042L38	100	2.5	10	500	580	685	-	9	510 x 720 x 600	355,00
AFH 200 CE	A042L47	200	2.5	10	600	675	945	-	4	610 x 1000 x 680	616,00
AFH 300 CE	A042L51	300	2.5	10	650	725	1110	-	2	660 x 1190 x 730	847,00
AFV 100/16 CE	A032R38	100	2.5	16	500	740	-	330	8	510 x 510 x 825	513,00
AFV 200/16 CE	A032R47	200	2.5	16	600	1025	-	485	4	610 x 610 x 1105	842,00
AFV 300/16 CE	A032R51	300	2.5	16	650	1190	-	485	2	660 x 660 x 1285	1.122,00
AFV 500/16 CE	A032R55	500	2.5	16	650	1900	-	-	1	-	2.708,00

Per modelli di capacità maggiore consultare la serie DL

ATTACCHI CONNESSIONI

MODELLO	DN1	DN2
AF 35 CE	G1"	-
AF 50 CE	G1"	-
AFV 50 CE	G1"	-
AFV 60 CE	G1"	G½"F G¾"M
AFV 80 CE	G1"	G½"F G¾"M
AFV 100 CE	G1"	G½"F G¾"M
AFV 150 CE	G1"	G½"F G¾"M
AFV 200 CE	G1"¼	G½"F G¾"M
AFV 300 CE	G1"¼	G½"F G¾"M
AFV 500 CE	G1"¼	G½"F G¾"M
AFH 50 CE	G1"	-
AFH 60 CE	G1"	G½"F G¾"M
AFH 80 CE	G1"	G½"F G¾"M
AFH 100 CE	G1"	G½"F G¾"M
AFH 200 CE	G1"¼	G½"F G¾"M
AFH 300 CE	G1"¼	G½"F G¾"M
AFV 100/16 CE	1"NPT	G½"F G¾"M
AFV 200/16 CE	1"¼ NPT	G½"F G¾"M
AFV 300/16 CE	1"¼ NPT	G½"F G¾"M
AFV 500/16 CE	G2"	G½"F G¾"M



HI-NOX



Autoclavi in acciaio inox a membrana intercambiabile per acqua sanitaria (0,16 - 750 litri)



HX-016



HX-05



HX-1; HX-2



HM 8÷24



HXV 50÷100



HXV 200÷750

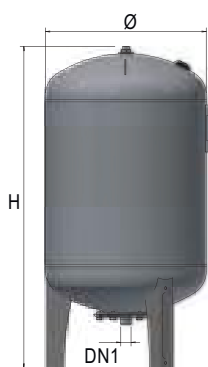

HM 24 GPM; HXH-50÷100

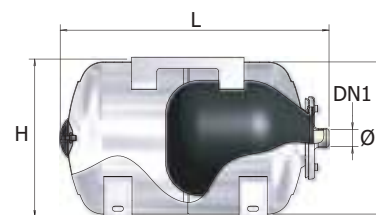

LEGENDA

DN1: Attacco acqua



GARANZIA: 2 ANNI



CORPO IN ACCIAIO INOX



-10°C / +99°C



PRODOTTO OMOLOGATO CE



PER IMPIANTI DI PRESSURIZZAZIONE

PMAX 10 BAR (HX-016: 15 BAR; HXV-750: 8 BAR)



PER ACQUA POTABILE



ANTICOLPO D'ARIETE

PPRE 2,5 BAR (DA HX-016 A HX-1: 3,5 BAR)

CARATTERISTICHE

- I modelli fino a 2 litri sono con membrana fissa in butile ed esenti da marcatura CE. Sono particolarmente indicati per l'utilizzo come anticolpo d'ariete.
- I modelli dagli 8 ai 100 L con membrana intercambiabile sono indicati per l'utilizzo nei piccoli gruppi di sollevamento acqua

dove è particolarmente importante l'aspetto qualitativo ed igienico dell'acqua.

- Tutti i serbatoi a membrana della serie HI-NOX sono forniti di serie con membrane in EPDM. (Modelli da 0,16 litri a 2 litri con membrana in butile).

NORMATIVE DI RIFERIMENTO

Dichiarazione di conformità ai requisiti essenziali previsti dalla Direttiva 2014/68/UE

DESCRIZIONE

I serbatoi in acciaio inossidabile rappresentano il top qualitativo della gamma Elbi. Concepiti come prodotto a sé, non quindi come semplice variante di analoghi prodotti in acciaio al carbonio, i serbatoi HI-NOX sono costruiti osservando le giuste tecniche di lavorazione dell'acciaio inox il

che comporta produzioni realizzate con attrezzature specificatamente dedicate alla lavorazione dell'acciaio inossidabile. Particolare attenzione è stata dedicata anche all'aspetto estetico generale e alla lucidatura dei prodotti.

DATI DIMENSIONALI

MODELLO	CODICE	CAP. litri	P _{PRE} bar	P _{MAX} bar	Ø mm	H mm	L mm	DN1	Pz x Plt	IMBALLO mm	PREZZO €
HX - 016 *	A0D0Q01	0.16	3.5	15	80	110	-	G½"	-	85 x 85 x 115	32,90
HX - 05 *	A0D0L03	0.5	3.5	10	95	160	-	G½"	-	120 x 100 x 200	50,40
HX - 1 *	A0D0L05	1	3.5	10	115	190	-	G½"	-	120 x 120 x 200	50,20
HX - 2 *	A0D0L07	2	2.5	10	135	230	-	G½"	-	140 x 140 x 240	80,30
HM - 8	A0D2L16	8	2.5	10	205	345	-	G¾"	-	225 x 225 x 350	121,00
HM - 18	A0D2L24	18	2.5	10	270	415	-	G1"	-	280 x 280 x 420	218,00
HM - 24	A0D2L27	24	2.5	10	270	515	-	G1"	30	280 x 280 x 520	238,00
HM - 24 GPM	A0E2L27	24	2.5	10	270	285	515	G1"	-	280 x 520 x 290	309,00
HXV - 50	A0D2L34	50	2.5	10	365	735	-	G1"	-	380 x 400 x 740	674,00
HXH - 50	A0E2L34	50	2.5	10	365	375	590	G1"	-	375 x 570 x 400	684,00
HXV - 100	A0D2L38	100	2.5	10	500	820	-	G1"	-	510 x 530 x 840	1.060,00
HXH - 100	A0E2L38	100	2.5	10	500	515	710	G1"	-	506 x 680 x 535	1.110,00
BXF - 200	A0D2L47	200	2.5	10	550	1200	-	G1"¼	2	600 x 800 x 1350	2.667,00
BXF - 300	A0D2L51	300	2.5	10	650	1300	-	G1"¼	-	700 x 800 x 1450	3.883,00
DXF - 500	A0D2L55	500	2.5	10	750	1550	-	G1"¼	-	800 x 900 x 1700	5.850,00
DXF - 750	A0D2J59	750	2.5	8	750	2100	-	G1"¼	-	800 x 900 x 2200	6.643,00

* Esente da marcatura CE

AUTOCLAVI
 AS/AC - AF - HI-NOX

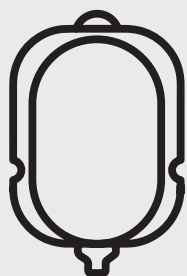

VASI DI ESPANSIONE PER RISCALDAMENTO / CONDIZIONAMENTO

I vasi di espansione sono dispositivi atti ad assorbire la variazione di volume dell'acqua, o di altri liquidi, permettendo il corretto funzionamento di un impianto di riscaldamento in tutte le sue fasi operative.

Elbi produce vasi di espansione di tipo chiuso composti da un serbatoio in lamiera d'acciaio e una membrana in materiale sintetico che separa il circuito di riscaldamento da una camera precaricata con aria. I vasi di espansione a membrana sono costruiti con lamiere di qualità a norme UNI-EN e saldati secondo severi standard qualitativi; vengono prodotti su linee automatizzate, saldati con procedimenti e materiali di apporto omologati, equipaggiati con membrane in gomma.

A costruzione ultimata tutti i modelli sono sottoposti ad una prova idraulica con una pressione pari a 1,5 volte quella di progetto.

Sono disponibili versioni costruite secondo le più importanti norme europee in vigore, e vengono forniti di dichiarazione di conformità ai requisiti essenziali di sicurezza previsti dalla Direttiva 2014/68/UE.

Progettate dall'ufficio tecnico Elbi, tutte le membrane sono testate dal servizio controllo qualità aziendale.



INDICE

Vasi di espansione per riscaldamento / condizionamento

LEGENDA DEI SIMBOLI



Impianti caldo/freddo

AC-2 / ER 30

Vasi di espansione per riscaldamento / condizionamento a membrana fissa (2 - 24 litri)

ERCE 31

Vasi di espansione per riscaldamento / condizionamento a membrana fissa (35 - 500 litri)

ERP 32

Vasi di espansione piatti a membrana fissa, per caldaie (6 - 12 litri)

VASI DI ESPANSIONE
ER - ERCE - ERP - DS - STP

sofalmi



AC-2 / ER



Vasi di espansione per riscaldamento / condizionamento a membrana fissa (2 - 24 litri)



AC-2

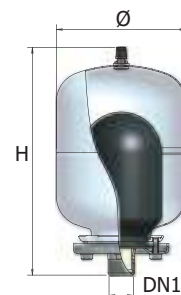

ER 5 - 24



LEGENDA

DN1: Attacco acqua



GARANZIA: 2 ANNI



PER IMPIANTI DI RISCALDAMENTO



-10°C / +99°C



PRODOTTO OMOLOGATO CE



PER IMPIANTI DI CONDIZIONAMENTO

P_{MAX}

10 BAR (AC-2: 8 BAR)



PER ACQUA NON POTABILE

P_{PRE}

1.5 BAR (AC-2: 2,5 BAR)

CARATTERISTICHE

- Verniciatura a polveri epossidiche di lunga durata, colore rosso. (Modello AC-2: colore bianco)
- Membrana fissa in gomma SBR (Modello AC-2: membrana intercambiabile in butile)

NORMATIVE DI RIFERIMENTO

- Dichiarazione di conformità ai requisiti essenziali di sicurezza previsti dalla Direttiva 2014/68/UE.
- I modelli AC-2/ER5 sono esenti dalla marcatura CE.

NOTE

Kit per fissaggio murale solo per 18 - 24 L su richiesta (vedere sezione Accessori).

DATI DIMENSIONALI

MODELLO	CODICE	CAP. litri	P _{PRE} bar	P _{MAX} bar	Ø mm	H mm	DN1	Pz x Plt	IMBALLO mm	PREZZO €
AC-2 *	A012J07	2	2.5	8	130	230	G¾"	125	155 x 155 x 245	35,50
ER 5 *	A102L11	5	1.5	10	205	215	G¾"	200	215 x 215 x 250	35,00
ER 8 CE	A102L16	8	1.5	10	205	280	G¾"	150	215 x 215 x 305	37,00
ER 12 CE	A102L20	12	1.5	10	270	300	G¾"	96	280 x 280 x 315	45,30
ER 18 CE	A102L24	18	1.5	10	270	395	G¾"	64	280 x 280 x 420	48,40
ER 24 CE	A102L27 00270	24	1.5	10	270	490	G¾"	36	280 x 280 x 520	55,60

* Esente da marcatura CE



ERCE



Vasi di espansione per riscaldamento / condizionamento a membrana fissa (35 - 500 litri)



ERCE 35 - 50

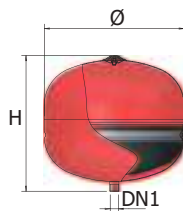

ERCE 35/P - 50/P

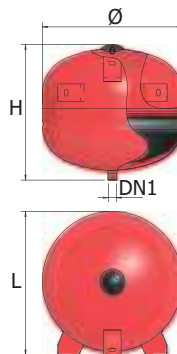

ERCE 80 - 500

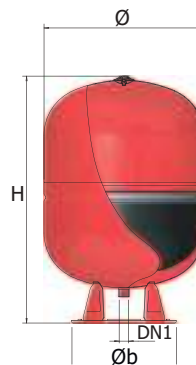

LEGENDA

DN1: Attacco acqua



GARANZIA: 2 ANNI



PER IMPIANTI DI RISCALDAMENTO



-10°C / +99°C



PRODOTTO OMOLOGATO CE



PER IMPIANTI DI CONDIZIONAMENTO

P_{MAX} 10 BAR



PER ACQUA NON POTABILE

P_{PRE} 1.5 BAR

CARATTERISTICHE

- Verniciatura a polveri epossidiche di lunga durata, colore rosso.
- Membrana fissa in gomma SBR.

NORMATIVE DI RIFERIMENTO

Dichiarazione di conformità ai requisiti essenziali di sicurezza previsti dalla Direttiva 2014/68/UE.

DATI DIMENSIONALI

MODELLO	CODICE	CAP. litri	P _{PRE} bar	P _{MAX} bar	Ø mm	H mm	L mm	Øb mm	DN1	Pz x Plt	IMBALLO mm	PREZZO €
ERCE 35	A102L31	35	1.5	10	400	390	-	-	G¾"	30	415 x 415 x 430	107,00
ERCE 35/p *	A122L31	35	1.5	10	400	390	415	-	G¾"	30	415 x 415 x 430	113,00
ERCE 50	A102L34	50	1.5	10	400	490	-	-	G¾"	24	415 x 415 x 530	131,00
ERCE 50/v	A112L34	50	1.5	10	400	490	-	330	G¾"	24	415 x 415 x 530	159,00
ERCE 50/p *	A122L34	50	1.5	10	400	490	415	-	G¾"	24	415 x 415 x 530	138,00
ERCE 80	A112L37	80	1.5	10	400	820	-	330	G¾"	15	415 x 415 x 825	222,00
ERCE 100	A112L38	100	1.5	10	500	740	-	330	G¾"	8	515 x 515 x 755	267,00
ERCE 150	A112L43	150	1.5	10	500	950	-	330	G¾"	8	515 x 515 x 965	360,00
ERCE 200	A112L47	200	1.5	10	600	1025	-	330	G1"	4	615 x 615 x 1045	430,00
ERCE 250	A112L49	250	1.5	10	650	1045	-	485	G1"	2	665 x 665 x 1195	592,00
ERCE 300	A112L51	300	1.5	10	650	1190	-	485	G1"	2	665 x 665 x 1205	599,00
ERCE 500	A112L55	500	1.5	10	775	1335	-	485	G1"	2	785 x 785 x 1435	971,00

1MPa = 10 bar

* Versione con piedini per fissaggio murale

VASI DI ESPANSIONE
ER - ERCE - ERP - DS - STP



ERP



Vasi di espansione piatti a membrana fissa, per caldaie (6 - 12 litri)



ERP 320 - 385



ERP RET



LEGENDA

DN1: Attacco acqua



GARANZIA: 2 ANNI



PER IMPIANTI DI RISCALDAMENTO



-10°C / +90°C



PER ACQUA NON POTABILE

P_{MAX} 3 BAR

P_{PRE} 1 BAR

CARATTERISTICHE

- Verniciatura a polveri epossidiche di lunga durata, colore rosso.
- Membrane in gomma SBR con caratteristiche tali da garantire migliori prestazioni e una maggiore durata.

ERP RET

Prodotti distribuiti in confezioni da 2 pezzi.

ERP 320 E ERP 385

Prodotti distribuiti in confezioni da 4 pezzi.

DATI DIMENSIONALI

MODELLO	CODICE	CAP. litri	P _{PRE} bar	P _{MAX} bar	Ø mm	H mm	L mm	W mm	DN1	Pz x Plt	PREZZO €
ERP 320/6	1120106	6	1	3	320	98	335	-	G $\frac{3}{4}$ "	107	53,50
ERP 320/8	1120203	8	1	3	320	125	335	-	G $\frac{3}{4}$ "	96	61,80
ERP 320/10	1120301	10	1	3	320	135	335	-	G $\frac{3}{4}$ "	96	62,80
ERP 320/12	1120408	12	1	3	320	168	335	-	G $\frac{3}{4}$ "	72	60,70
ERP 385/7	1121101	7	1	3	385	83	400	-	G $\frac{3}{4}$ "	107	62,80
ERP 385/8	1121209	8	1	3	385	98	400	-	G $\frac{3}{4}$ "	107	65,90
ERP 385/10	1121306	10	1	3	385	108	400	-	G $\frac{3}{4}$ "	72	71,00
ERP 385/12	1121403	12	1	3	385	139	400	-	G $\frac{3}{4}$ "	72	75,10
ERP 385/14	1121501	14	1	3	385	146	400	-	G $\frac{3}{4}$ "	72	77,20
ERP RET/6	1140601	6	1	3	-	95	516	196	G $\frac{3}{4}$ "	56	70,00
ERP RET/8	1140701	8	1	3	-	110	516	196	G $\frac{3}{4}$ "	56	71,00
ERP RET/10	1140901	10	1	3	-	124	516	196	G $\frac{3}{4}$ "	56	73,10
ERP RET/12	1141001	12	1	3	-	152	516	196	G $\frac{3}{4}$ "	42	75,10



iqra-ss

VASI DI ESPANSIONE
ER - ERCE - ERP - DS - STP

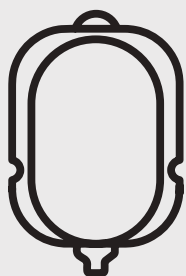

VASI PER IMPIANTI SOLARI

I vasi per impianti solari sono dei dispositivi progettati per proteggere gli impianti a pannelli solari dal surriscaldamento del circuito.

☉ PROTEZIONE DAL SURRISCALDAMENTO NEGLI IMPIANTI A PANNELLI SOLARI

Negli impianti con pannelli solari-termici collegati allo scambiatore dei bollitori, quando si raggiunge la temperatura di stoccaggio desiderata di acqua calda, il circolatore del fluido del circuito solare si ferma.

In questa situazione la temperatura all'interno del circuito solare aumenta fino a raggiungere la condizione di STAGNAZIONE; in questa condizione l'energia termica che il pannello riceve dal sole è la stessa che il pannello disperde nell'ambiente: non ci può essere più crescita di temperatura all'interno dell'impianto.

Questa situazione porta il circuito a temperature molto alte, che possono arrivare anche a 150 °C causando ebollizione e vaporizzazione del fluido antigelo.

Con queste alte temperature il fluido antigelo contenuto nell'impianto subisce delle alterazioni che lo rendono molto aggressivo/corrosivo e che possono compromettere le caratteristiche antigelo.

Per contenere la dilatazione del fluido ed il vapore che si possono formare all'interno del circuito solare, devono essere installati vasi di espansione idonei per gli impianti solari.



INDICE

Vasi per impianti solari

LEGENDA DEI SIMBOLI



Solare

DS  36

Vasi per impianti solari (8 - 300 litri)

STP  38

Vasi stemperatori per impianti solari (12 - 50 litri)

VASI DI ESPANSIONE
ER - ERCE - ERP - DS - STP



solari



DS



Vasi per impianti solari (8 - 300 litri)

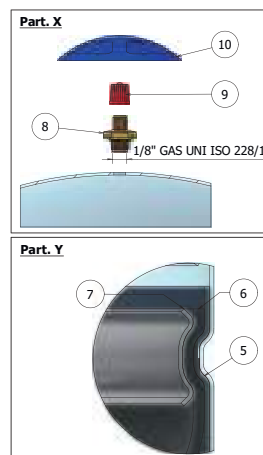

DS 18/P-50/P

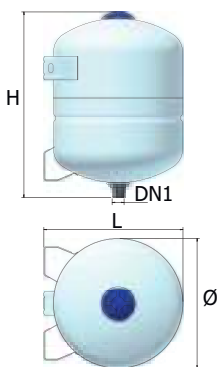

DS 8-35

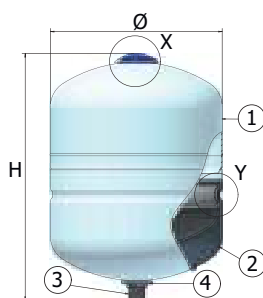

DSV 50-300

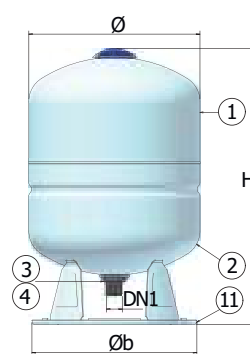

LEGENDA

DN1: Attacco acqua



GARANZIA: 2 ANNI



PER IMPIANTI DI RISCALDAMENTO



-10°C / +110°C



PRODOTTO OMOLOGATO CE



PER IMPIANTI DI CONDIZIONAMENTO

P_{MAX} 10 BAR



PER ACQUA NON POTABILE



PER IMPIANTI SOLARI

P_{PRE} 2.5 BAR

CARATTERISTICHE

- Attacco ingresso acqua rivolto verso il basso.
- Verniciatura a polveri epossidiche di lunga durata, colore bianco.

- Membrana in gomma butile.
- Temperatura min./max. di esercizio: -10°/+110°C, con una temperatura di picco: +130°C (max. 2 ore).

NORMATIVE DI RIFERIMENTO

Dotati di dichiarazione di conformità ai requisiti essenziali di sicurezza previsti della Direttiva 2014/68/UE.

DATI DIMENSIONALI

MODELLO	CODICE	CAP. litri	P _{PRE} bar	P _{MAX} bar	Ø mm	H mm	L mm	Øb mm	DN1	Pz x Plt	IMBALLO mm	PREZZO €
DS-8 CE	A222L16	8	2.5	10	205	290	-	-	G¾"	150	215 x 215 x 335	48,40
DS-18 CE	A222L24	18	2.5	10	270	400	-	-	G¾"	64	280 x 280 x 435	64,80
DS 18/p CE *	A232L24	18	2.5	10	270	400	295	-	G¾"	64	280 x 280 x 435	69,00
DS-24 CE	A222L27 00270	24	2.5	10	270	500	-	-	G1"	36	280 x 280 x 520	79,30
DS 24/p CE *	A232L27 00270	24	2.5	10	270	500	340	-	G1"	36	280 x 280 x 520	83,40
DS-35 CE	A222L31	35	2.5	10	400	400	-	-	G1"	30	410 x 410 x 410	129,00
DS 35/p CE *	A232L31	35	2.5	10	400	400	415	-	G1"	30	410 x 410 x 410	133,00
DS 50/p CE *	A232L34	50	2.5	10	400	505	415	-	G1"	30	410 x 410 x 530	159,00
DSV-50 CE	A242L34	50	2.5	10	400	565	-	330	G1"	18	410 x 410 x 610	170,00
DSV-80 CE	A242L37	80	2.5	10	400	820	-	330	G1"	15	410 x 410 x 855	264,00
DSV-100 CE	A242L38	100	2.5	10	500	740	-	330	G1¼"	8	510 x 510 x 825	374,00
DSV-150 CE	A242L43	150	2.5	10	500	950	-	330	G1¼"	8	505 x 505 x 1030	472,00
DSV-200 CE	A242L47	200	2.5	10	600	1025	-	485	G1¼"	4	610 x 610 x 1105	615,00
DSV-300 CE	A242L51	300	2.5	10	650	1190	-	485	G1¼"	2	660 x 660 x 1285	842,00

* Versione con piedini per fissaggio murale

VASI DI ESPANSIONE
ER - ERCE - ERP - DS - STP

PROTEZIONE DELL' IMPIANTO SOLARE DA SOVRATEMPERATURE

- **Efficienza energetica**

Il vaso di espansione aiuta a garantire che il trasferimento di calore avvenga in modo ottimale, migliorando l'efficienza dell'impianto

- **Sistema solare termico sicuro e performante**

Il fluido termovettore riscaldandosi si espande. Il vaso d'espansione fornisce uno spazio aggiuntivo evitando che si creino pressioni dannose nel sistema



STP



Vasi stemperatori per impianti solari (12 - 50 litri)



STP 12-24

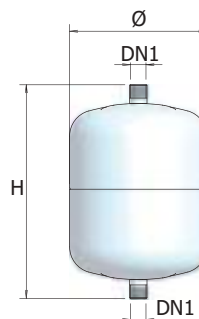

STP 35/P-50/P

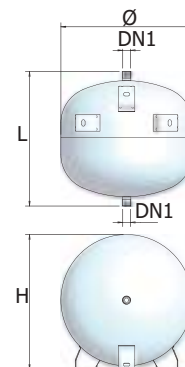

LEGENDA

DN1: Uscita a impianto



GARANZIA: 2 ANNI



-10°C / +110°C



PER IMPIANTI SOLARI

P_{MAX} 10 BAR

CARATTERISTICHE

- Verniciatura a polveri epossidiche di lunga durata, colore bianco.
- Temperatura min./max. di esercizio: -10° / +110°C con una temperatura di picco di +130°C (max. 2 ore).

NORMATIVE DI RIFERIMENTO

Conformi all' Art. 4.3 della Direttiva Europea 2014/68/UE con esenzione dalla marcatura CE.

DESCRIZIONE

I vasi stemperatori della serie STP vengono installati negli impianti solari prima del vaso di espansione. Hanno la funzione di disperdere calore e quindi ridurre la temperatura di esercizio. Questa loro applicazione garantisce una maggior durata del vaso di espansione solare.

DATI DIMENSIONALI

MODELLO	CODICE	CAP. litri	P _{MAX} bar	Ø mm	H mm	L mm	DN1	Pz x Plt	IMBALLO mm	PREZZO €
STP-12	A270J20	12	10	270	320	-	G $\frac{3}{4}$ "	96	280 x 280 x 325	46,30
STP-18	A270J24	18	10	270	410	-	G $\frac{3}{4}$ "	64	280 x 280 x 420	51,50
STP-24	A270J27 00270	24	10	270	500	-	G $\frac{3}{4}$ "	36	280 x 280 x 520	56,60
STP-35/P	A270L31	35	10	400	430	410	G $\frac{3}{4}$ "	30	415 x 415 x 430	98,80
STP-50/P	A270L34	50	10	400	510	415	G $\frac{3}{4}$ "	24	415 x 415 x 590	117,00





SERBATOI ZINCATI

⊗ AIR

I serbatoi in pressione per aria compressa vengono utilizzati per razionalizzare l'utilizzo dei compressori nei grandi impianti di aria compressa e per mantenere la pressione costante dell'impianto. I serbatoi della serie AIR sono omologati CE come richiesto dalla Direttiva Europea 2014/68/UE.

⊗ ACZ

I serbatoi in pressione a cuscino d'aria per accumulo e pressurizzazione di acqua fredda per uso civile/industriale. Si usano in tutti quegli impianti dove la rete idrica non riesce a soddisfare le richieste di portata e di pressione richieste. Le autoclavi della serie ACZ sono omologate CE come richiesto dalla Direttiva Europea 2014/68/UE.

⊗ SC/E

I serbatoi per stoccaggio di acqua fredda a pressione atmosferica, possono essere utilizzati come serbatoi di prima raccolta non in pressione, oppure come serbatoi per accumulo in pressione di acqua fredda (accumulo senza cuscino d'aria). I serbatoi della serie SC/E rientrano nell' art. 4.3 della Direttiva Europea 2014/68/UE e non sono soggetti a marcatura CE.



INDICE

Serbatoi zincati

LEGENDA DEI SIMBOLI

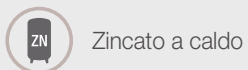

Zincato a caldo

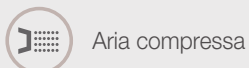

Aria compressa

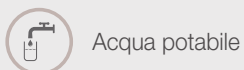

Acqua potabile

AIR  	44
--	-------	----

Serbatoi zincati per aria compressa, omologati CE
(750 - 10.000 litri)

ACZ  	46
--	-------	----

Serbatoi zincati per acqua fredda, omologati CE
(200 - 10.000 litri)

SC/E  	50
--	-------	----

Serbatoi zincati per acqua fredda (100 - 5.000 litri)



AIR



Serbatoi zincati per aria compressa, omologati CE (750 - 10.000 litri)



AIR

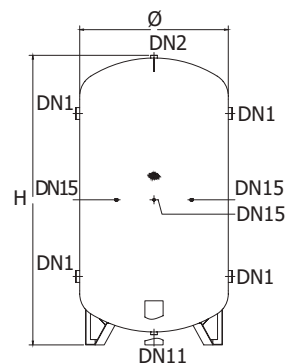

LEGENDA

DN1: Connessione aria compressa | **DN2:** Sfiato | **DN11:** Scarico | **DN15:** Connessione strumenti



GARANZIA: 2 ANNI



PER ARIA COMPRESSA



-10°C / +50°C



PRODOTTO OMOLOGATO CE



ZINCATO A CALDO

P_{MAX}

8 BAR MODELLI AIR/8

12 BAR MODELLI AIR/12

16 BAR MODELLI AIR/16

NORMATIVE DI RIFERIMENTO

Dichiarazione di conformità ai requisiti essenziali di sicurezza previsti dalla Direttiva 2014/68/UE.

DESCRIZIONE

I serbatoi in pressione per aria compressa vengono utilizzati per razionalizzare l'utilizzo dei compressori nei grandi impianti di aria compressa e per mantenere la pressione

costante dell'impianto. I serbatoi della serie AIR sono omologati CE come richiesto dalla Direttiva Europea 2014/68/UE.

DATI DIMENSIONALI							
MODELLO	CODICE	CAP. litri	P _{MAX} bar	Ø mm	H mm	PREZZO €	
AIR 1500/8	A4K2J67	1500	8	950	2425	3.928,00	
AIR 2000/8	A4K2J70	2000	8	1100	2445	5.459,00	
AIR 2500/8	A4K2J72	2500	8	1250	2545	6.592,00	
AIR 3000/8	A4K2J74	3000	8	1250	2845	7.004,00	
AIR 4000/8	A4K2J77	4000	8	1400	2975	12.360,00	
AIR 5000/8	A4K2J80	5000	8	1550	3050	13.390,00	
AIR 7500/8	A4K2J87	7500	8	1650	4190	18.746,00	
AIR 10000/8	A4K2J92	10000	8	1650	5190	21.630,00	
AIR 1000/12	A4K2N62	1000	12	800	2370	3.502,00	
AIR 1500/12	A4K2N67	1500	12	950	2435	5.253,00	
AIR 2000/12	A4K2N70	2000	12	1100	2450	6.643,00	
AIR 2500/12	A4K2N72	2500	12	1250	2560	10.550,00	
AIR 3000/12	A4K2N74	3000	12	1250	2860	10.950,00	
AIR 4000/12	A4K2N77	4000	12	1400	2990	14.935,00	
AIR 5000/12	A4K2N80	5000	12	1550	3070	15.656,00	
AIR 7500/12	A4K2N87	7500	12	1650	4200	23.278,00	
AIR 10000/12	A4K2N92	10000	12	1650	5200	27.300,00	
AIR 750/16	A4K2R59	750	16	750	2050	3.914,00	
AIR 1000/16	A4K2R62	1000	16	800	2370	4.171,00	
AIR 1500/16	A4K2R67	1500	16	950	2420	7.055,00	
AIR 2000/16	A4K2R70	2000	16	1100	2480	11.330,00	

Per i modelli da 3.000 L in su, considerata l'altezza, potrebbe essere necessario un imballo speciale.

QUOTE CONNESSIONI (mm)

MODELLO	DN1		DN11	DN15
AIR 1500/8	575	1975	125	1025
AIR 2000/8	575	1975	105	1075
AIR 2500/8	610	2010	85	1140
AIR 3000/8	610	2310	85	1410
AIR 4000/8	695	2395	125	1495
AIR 5000/8	715	2415	110	1515
AIR 7500/8	900	3500	215	2100
AIR 10000/8	900	4500	215	2100
AIR 1000/12	560	1960	155	1110
AIR 1500/12	580	1980	110	1030
AIR 2000/12	580	1980	105	1080
AIR 2500/12	615	2015	85	1145
AIR 3000/12	615	2315	85	1415
AIR 4000/12	705	2405	135	1505
AIR 5000/12	735	2435	115	1535
AIR 7500/12	905	3505	225	2105
AIR 10000/12	905	4505	225	2105
AIR 750/16	560	1660	165	1005
AIR 1000/16	560	1960	155	1110
AIR 1500/16	575	1975	125	1025
AIR 2000/16	590	1990	105	1090

ATTACCHI CONNESSIONI

MODELLO	DN1	DN2	DN11	DN15
AIR 1500/8	G2"	G2"	G2"	G½"
AIR 2000/8	G2"	G2"	G2"	G½"
AIR 2500/8	G3"	G2"	G2"	G½"
AIR 3000/8	G3"	G2"	G2"	G½"
AIR 4000/8	G3"	G2"	G2"	G½"
AIR 5000/8	G4"	G2"	G2"	G½"
AIR 7500/8	G4"	G2"	G2"	G½"
AIR 10000/8	G4"	G2"	G2"	G½"
AIR 1000/12	G1½"	G1½"	G1½"	G½"
AIR 1500/12	G2"	G2"	G2"	G½"
AIR 2000/12	G2"	G2"	G2"	G½"
AIR 2500/12	G3"	G2"	G2"	G½"
AIR 3000/12	G3"	G2"	G2"	G½"
AIR 4000/12	G3"	G2"	G2"	G½"
AIR 5000/12	G4"	G2"	G2"	G½"
AIR 7500/12	G4"	G2"	G2"	G½"
AIR 10000/12	G4"	G2"	G2"	G½"
AIR 750/16	G1½"	G1½"	G1½"	G½"
AIR 1000/16	G1½"	G1½"	G1½"	G½"
AIR 1500/16	G2"	G2"	G2"	G½"
AIR 2000/16	G2"	G2"	G2"	G½"



ACZ



Serbatoi zincati per acqua fredda, omologati CE (200 - 10.000 litri)



ACZ 200 - 500

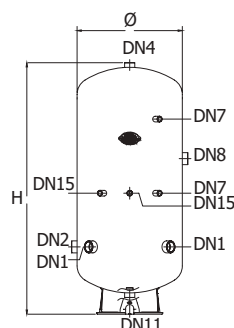

ACZ 750 - 2.000

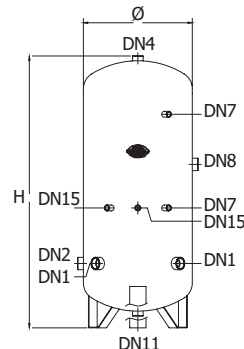

ACZ 2.500 - 5.000

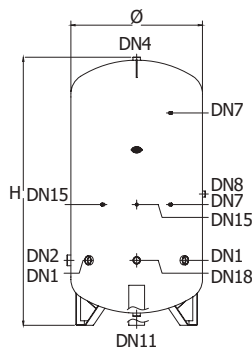

ACZ 7.500 - 10.000

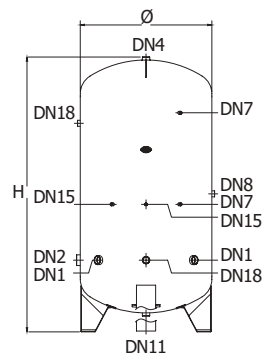

LEGENDA

DN1: Connessione acqua | **DN2:** Connessione acqua | **DN4:** Ripristino precarica | **DN7:** Attacco per indicatore di livello | **DN8:** Attacco per livellostato | **DN11:** Scarico | **DN15:** Connessione strumenti | **DN18:** Connessione ausiliaria



GARANZIA: 2 ANNI



ZINCATO A CALDO



-10°C / +50°C



PRODOTTO OMOLOGATO CE



PER IMPIANTI DI PRESSURIZZAZIONE



8 BAR MOD. ACZ/8
12 BAR MOD. ACZ/12
16 BAR MOD. ACZ/16



PER ACQUA POTABILE

NORMATIVE DI RIFERIMENTO

Dichiarazione di conformità ai requisiti essenziali di sicurezza previsti dalla Direttiva 2014/68/UE.

INSTALLAZIONE

Serbatoi montaliquidi per impianti di pressurizzazione

DESCRIZIONE

I serbatoi in pressione a cuscino d'aria per accumulo e pressurizzazione di acqua fredda per uso civile/industriale. Si usano in tutti quegli impianti dove la rete idrica non riesce a soddisfare le richieste di portata e di pressione richieste. Le autoclavi zincate della serie ACZ devono essere alimentate con:

- ACQUA tramite elettropompe con caratteristiche tali da soddisfare

le richieste dell'impianto.

- ARIA tramite compressore o rete di aria compressa, per mantenere costante il cuscino d'aria. Il cuscino d'aria manterrà costante la pressione nell'impianto e salverà le pompe dai continui avvii dovuti a prelievi dalla rete idrica.

DATI DIMENSIONALI

MODELLO	CODICE	CAP. litri	P _{MAX} bar	Ø mm	H mm	PREZZO €
ACZ 200/8	A432J47	200	8	500	1345	719,00
ACZ 300/8	A432J51	300	8	550	1490	863,00
ACZ 500/8	A432J55	500	8	650	1800	1.261,00
ACZ 750/8	A432J59	750	8	750	2055	1.982,00
ACZ 1000/8	A432J62	1000	8	800	2370	2.480,00
ACZ 1500/8	A432J67	1500	8	950	2425	3.731,00
ACZ 2000/8	A432J70	2000	8	1100	2445	5.438,00
ACZ 2500/8	A432J72	2500	8	1250	2545	6.678,00
ACZ 3000/8	A432J74	3000	8	1250	2845	7.350,00
ACZ 4000/8	A432J77	4000	8	1400	2975	11.990,00
ACZ 5000/8	A432J80	5000	8	1550	3050	14.000,00
ACZ 7500/8	A432J87	7500	8	1650	4190	19.000,00
ACZ 10000/8	A432J92	10000	8	1650	5190	21.500,00
ACZ 200/12	A432N47	200	12	500	1350	1.071,00
ACZ 300/12	A432N51	300	12	550	1495	1.194,00
ACZ 500/12	A432N55	500	12	650	1805	2.111,00
ACZ 750/12	A432N59	750	12	750	2055	2.756,00
ACZ 1000/12	A432N62	1000	12	800	2370	3.601,00
ACZ 1500/12	A432N67	1500	12	950	2435	5.170,00
ACZ 2000/12	A432N70	2000	12	1100	2450	6.530,00
ACZ 2500/12	A432N72	2500	12	1250	2560	10.100,00
ACZ 3000/12	A432N74	3000	12	1250	2860	10.400,00
ACZ 4000/12	A432N77	4000	12	1400	2990	14.935,00
ACZ 5000/12	A432N80	5000	12	1550	3070	15.244,00
ACZ 7500/12	A432N87	7500	12	1650	4200	21.939,00
ACZ 10000/12	A432N92	10000	12	1650	5200	25.235,00
ACZ 200/16	A432R47	200	16	500	1350	1.205,00
ACZ 300/16	A432R51	300	16	550	1500	1.637,00
ACZ 500/16	A432R55	500	16	650	1805	2.235,00
ACZ 750/16	A432R59	750	16	750	2050	3.708,00
ACZ 1000/16	A432R62	1000	16	800	2370	4.136,00
ACZ 1500/16	A432R67	1500	16	950	2420	6.880,00
ACZ 2000/16	A432R70	2000	16	1100	2480	11.216,00

Per i modelli da 3.000 L in su, considerata l'altezza, potrebbe essere necessario un imballo speciale.

**ACZ****QUOTE CONNESSIONI (mm)**

MODELLO	DN1	DN2	DN7		DN8	DN11	DN15	DN18	
ACZ 200/8	-	385	1070	640	840	110	-	-	-
ACZ 300/8	415	415	1195	705	805	115	-	-	-
ACZ 500/8	485	485	1435	835	935	125	-	-	-
ACZ 750/8	560	560	1710	1010	1210	160	-	-	-
ACZ 1000/8	560	560	1960	1110	1310	155	-	-	-
ACZ 1500/8	575	575	1975	1025	1125	125	-	-	-
ACZ 2000/8	575	575	1975	1025	1125	105	-	-	-
ACZ 2500/8	605	605	2005	1135	1235	85	1135	-	605
ACZ 3000/8	605	605	2305	1405	1505	85	1405	-	605
ACZ 4000/8	695	695	2395	1495	1595	125	1495	-	695
ACZ 5000/8	725	725	2425	1525	1625	115	1525	-	725
ACZ 7500/8	905	905	3555	2105	2205	225	2105	3455	905
ACZ 10000/8	905	905	4555	2105	2205	225	2105	4455	905
ACZ 200/12	390	390	1075	645	845	110	-	-	-
ACZ 300/12	415	415	1195	705	805	115	-	-	-
ACZ 500/12	490	490	1440	840	940	125	-	-	-
ACZ 750/12	560	560	1710	1010	1210	160	-	-	-
ACZ 1000/12	560	560	1960	1110	1310	155	-	-	-
ACZ 1500/12	580	580	1980	1030	1130	125	-	-	-
ACZ 2000/12	575	575	1975	1025	1125	105	-	-	-
ACZ 2500/12	615	615	2015	1145	1245	85	1145	-	615
ACZ 3000/12	615	615	2315	1415	1515	85	1415	-	615
ACZ 4000/12	705	705	2405	1505	1605	135	1505	-	705
ACZ 5000/12	735	735	2435	1535	1635	115	1535	-	735
ACZ 7500/12	905	905	3555	2105	2205	225	2105	3455	905
ACZ 10000/12	905	905	4555	2105	2205	225	2105	4455	905
ACZ 200/16	390	390	1075	645	845	110	-	-	-
ACZ 300/16	415	415	1195	705	805	115	-	-	-
ACZ 500/16	490	490	1440	840	940	125	-	-	-
ACZ 750/16	555	555	1705	1005	1205	160	-	-	-
ACZ 1000/16	560	560	1960	1110	1310	155	-	-	-
ACZ 1500/16	570	570	1970	1020	1120	125	-	-	-
ACZ 2000/16	590	590	1990	1040	1140	105	-	-	-

ATTACCHI CONNESSIONI

MODELLO	DN1	DN2	DN4	DN7	DN8	DN11	DN15	DN18
ACZ 200/8	-	G1½"	G1¼"	G½"	G1½"	-	G½"	-
ACZ 300/8	G2"	G2"	G1¼"	G½"	G1½"	-	G½"	-
ACZ 500/8	G2"	G2"	G1¼"	G½"	G1½"	-	G½"	-
ACZ 750/8	G2"	G2"	G1½"	G½"	G1½"	-	G½"	-
ACZ 1000/8	G2"	G2"	G1½"	G½"	G1½"	-	G½"	-
ACZ 1500/8	G2"	G2"	G2"	G½"	G1½"	-	G½"	-
ACZ 2000/8	G2"	G2"	G2"	G½"	G1½"	-	G½"	-
ACZ 2500/8	G2½"	G3"	G2"	G½"	G1½"	G2"	G½"	G2"
ACZ 3000/8	G2½"	G3"	G2"	G½"	G1½"	G2"	G½"	G2"
ACZ 4000/8	G2½"	G3"	G2"	G½"	G1½"	G2"	G½"	G2"
ACZ 5000/8	G2½"	G3"	G2"	G½"	G1½"	G2"	G½"	G2"
ACZ 7500/8	G2½"	G3"	G2"	G½"	G1½"	G2"	G½"	G2"
ACZ 10000/8	G2½"	G3"	G2"	G½"	G1½"	G2"	G½"	G2"
ACZ 200/12	G1½"	G1½"	G1¼"	G½"	G1½"	-	G½"	-
ACZ 300/12	G2"	G2"	G1¼"	G½"	G1½"	-	G½"	-
ACZ 500/12	G2"	G2"	G1¼"	G½"	G1½"	-	G½"	-
ACZ 750/12	G2"	G2"	G1½"	G½"	G1½"	-	G½"	-
ACZ 1000/12	G2"	G2"	G1½"	G½"	G1½"	-	G½"	-
ACZ 1500/12	G2"	G2"	G2"	G½"	G1½"	-	G½"	-
ACZ 2000/12	G2"	G2"	G2"	G½"	G1½"	-	G½"	-
ACZ 2500/12	G2½"	G3"	G2"	G½"	G1½"	G2"	G½"	G2"
ACZ 3000/12	G2½"	G3"	G2"	G½"	G1½"	G2"	G½"	G2"
ACZ 4000/12	G2½"	G3"	G2"	G½"	G1½"	G2"	G½"	G2"
ACZ 5000/12	G2½"	G3"	G2"	G½"	G1½"	G2"	G½"	G2"
ACZ 7500/12	G2½"	G3"	G2"	G½"	G1½"	G2"	G½"	G2"
ACZ 10000/12	G2½"	G3"	G2"	G½"	G1½"	G2"	G½"	G2"
ACZ 200/16	G1½"	G1½"	G1¼"	G½"	G1½"	-	G½"	-
ACZ 300/16	G2"	G2"	G1¼"	G½"	G1½"	-	G½"	-
ACZ 500/16	G2"	G2"	G1¼"	G½"	G1½"	-	G½"	-
ACZ 750/16	G2"	G2"	G1½"	G½"	G1½"	-	G½"	-
ACZ 1000/16	G2"	G2"	G1½"	G½"	G1½"	-	G½"	-
ACZ 1500/16	G2"	G2"	G2"	G½"	G1½"	-	G½"	-
ACZ 2000/16	G2"	G2"	G2"	G½"	G1½"	-	G½"	-

ACZ 200 - 500

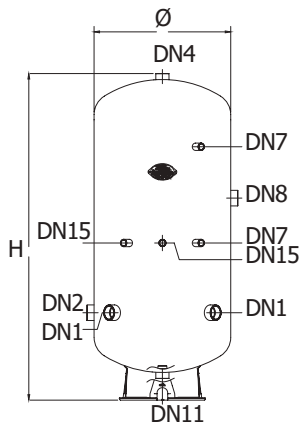

ACZ 750 - 2.000

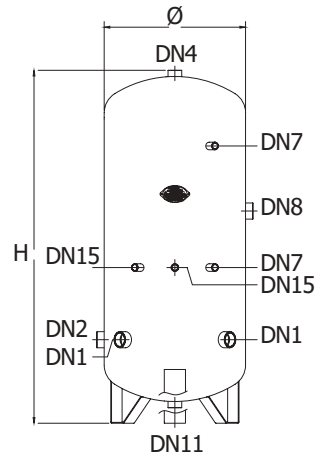

ACZ 2.500 - 5.000

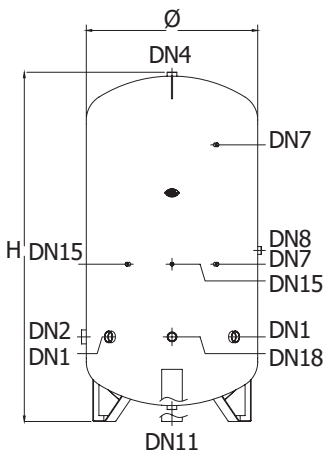

ACZ 7.500 - 10.000

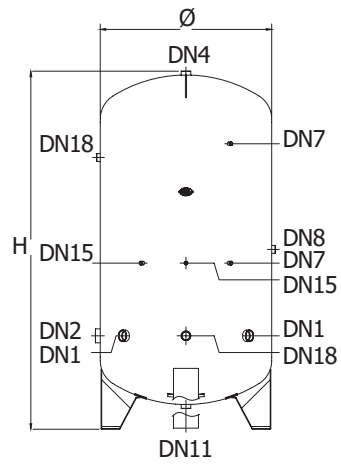

MONTALIQUIDI ZINCATI
ACZ



SC/E



Serbatoi zincati per acqua fredda (100 - 5.000 litri)



SC/E 100 - 500

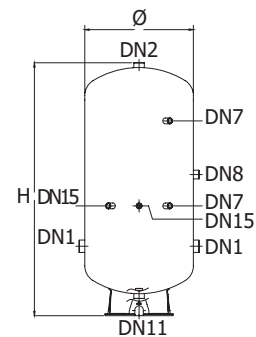

SC/E 750 - 2000

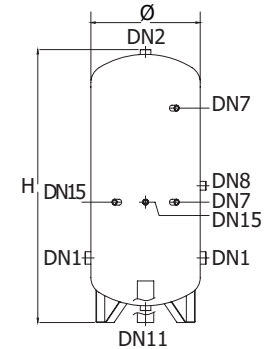

SC/E 3000 - 5000

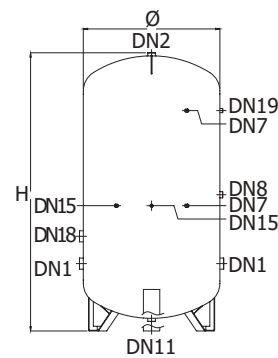

SC/E2 100 - 500

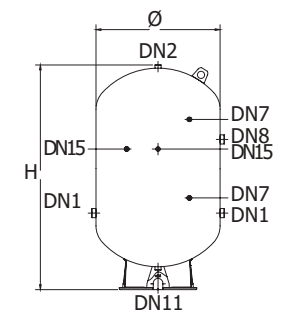

LEGENDA

DN1: Connessione acqua | **DN2:** Sfiato | **DN7:** Attacco per indicatore di livello | **DN8:** Attacco per livellostato | **DN11:** Scarico | **DN15:** Connessione strumenti | **DN18:** Connessione ausiliaria | **DN19:** Connessione ausiliaria



GARANZIA: 2 ANNI



ZINCATO A CALDO



-10°C / +50°C



PER ACQUA POTABILE



PER IMPIANTI DI PRESSURIZZAZIONE



PMAX 10 BAR (100 - 1000)

PMAX 6 BAR (1500 - 5000)

DESCRIZIONE

I serbatoi per stoccaggio di acqua fredda a pressione atmosferica possono essere utilizzati come serbatoi di prima raccolta non in

pressione oppure come serbatoi per accumulo in pressione di acqua fredda (accumulo senza cuscino d'aria).

NORMATIVE DI RIFERIMENTO

Conformi all' Art. 4.3 della Direttiva Europea 2014/68/UE con esenzione dalla marcatura CE.

DATI DIMENSIONALI

MODELLO	CODICE	CAP. litri	P _{MAX} bar	Ø mm	H mm	QR mm	PREZZO €
SC/E2 100	1550101	100	10	500	780	930	269,00
SC/E2 200	1550209	200	10	600	1020	1190	437,00
SC/E2 300	1550306	300	10	650	1205	1370	576,00
SC/E2 500	1550403	500	10	775	1405	1610	829,00
SC/E 750	A4A0L60	747	10	790	1900	2060	1.627,00
SC/E 1000	A4A0L62	868	10	790	2150	2300	1.761,00
SC/E 1500	1550705	1643	6	1000	2475	2670	2.626,00
SC/E 2000	1550802	1952	6	1100	2445	2690	2.884,00
SC/E 3000	1551001	2986	6	1250	2825	3090	4.068,00
SC/E 5000	1551205	5129	6	1600	3020	3420	7.570,00

Per i modelli da 3.000 L in su, considerata l'altezza, potrebbe essere necessario un imballo speciale.

QUOTE CONNESSIONI (mm)

MODELLO	DN1	DN7	DN8	DN11	DN15	DN19
SC/E2 100	310	365	535	490	80	-
SC/E2 200	355	510	750	670	105	-
SC/E2 300	385	555	915	795	105	-
SC/E2 500	480	575	1065	940	115	-
SC/E 750	470	870	1570	970	155	-
SC/E 1000	470	925	1725	1025	155	-
SC/E 1500	545	1045	1845	1145	120	-
SC/E 2000	525	1075	2025	1175	105	-
SC/E 3000	565	1255	2255	1355	85	2255
SC/E 5000	670	1360	2360	1460	100	2360
SC/E 100	265	415	765	515	90	-
SC/E 200	345	635	985	735	110	-
SC/E 300	345	835	1435	985	110	835
SC/E 500	410	810	1510	910	125	810

ATTACCHI CONNESSIONI

MODELLO	DN1	DN2	DN7	DN8	DN11	DN15	DN18	DN19
SC/E2 100	G1"	G1"	G½"	G1"¼	-	-	-	-
SC/E2 200	G1"¼	G1"	G½"	G1"¼	-	-	-	-
SC/E2 300	G1"¼	G1"	G½"	G1"¼	-	-	-	-
SC/E2 500	G1"½	G1"	G½"	G1"½	-	-	-	-
SC/E 750	G2"	G1"½	G½"	G1"½	-	-	-	-
SC/E 1000	G2"	G1"½	G½"	G1"½	-	-	-	-
SC/E 1500	G2"	G2"	G½"	G1"½	-	-	-	-
SC/E 2000	G2"	G2"	G½"	G1"½	-	-	-	-
SC/E 3000	G2"½	G2"	G½"	G1"½	-	-	G2"½	G1"½
SC/E 5000	G2"½	G2"	G½"	G1"½	-	-	G2"½	G1"½
SC/E 100	G1"	G1"¼	G½"	G1"¼	-	-	-	-
SC/E 200	G2"	G1"¼	G½"	G1"½	-	-	-	-
SC/E 300	G2"	G1"¼	G½"	G1"½	G1"¼	G½"	-	-
SC/E 500	G2"	G1"¼	G½"	G1"½	G1"¼	G½"	-	-





Bollitori preparatori di acqua calda accumuli inerziali

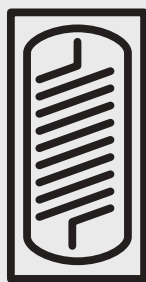

PREPARATORI DI ACQUA CALDA E ACCUMULI INERZIALI

I preparatori - accumulatori di acqua calda Elbi sono ideati ad essere installati in impianti civili ed industriali per la produzione e l'accumulo dell'acqua calda per usi igienico-sanitari grazie alle loro caratteristiche di funzionalità ed affidabilità.

Le diverse linee di prodotto offrono la possibilità di trovare una risposta appropriata alle numerose problematiche che i progettisti e/o gli installatori sono chiamati ad affrontare per realizzare impianti con un elevato grado di efficienza termica.

LEGENDA DEI SIMBOLI



Acqua calda sanitaria



Solare



Acqua calda tecnica



Impianti caldo/freddo



Generatore di calore



Pompa di calore



Acqua refrigerata

APPLICAZIONI



Trattamento interno e applicazione



Fonti di calore



Fonti di calore alternative



Fonti di calore aggiuntive

PERCHÉ UTILIZZARE UN PREPARATORE - ACCUMULATORE DI ACQUA CALDA ELBI:

Ⓢ TRATTAMENTO ANTICORROSIVO

Trattamento di **vetrificazione** secondo la norma **DIN 4753**.

Un moderno impianto attivo in ELBI dal 2007 permette di realizzare all'interno dei bollitori con capacità fino a 5.000 litri uno speciale trattamento di vetrificazione. Questo trattamento anticorrosivo garantisce un'eccezionale resistenza alle corrosioni di diversa natura. Esso è costituito da una prima fase di sabbiatura dei bollitori di lavaggio interno, seguito dalla fase di applicazione dello smalto liquido e dalla successiva vetrificazione in forno a 900°C. Tutto il ciclo è automatizzato e controllato in ogni fase dall'elettronica; gli operatori svolgono il ruolo di supervisione e di carico/scarico.

L'impianto permette di raggiungere una capacità produttiva di vetrificazione fino a 100 bollitori per turno lavorativo, ogni singolo pezzo vetrificato viene controllato e verificato a fine ciclo secondo i rigidi criteri della normativa DIN 4753.

Ⓢ COIBENTAZIONE

I preparatori - accumulatori di acqua calda vengono forniti completi di coibentazione in poliuretano rigido esente da CFC e HCFC con rivestimento esterno in polistirolo colorato, oppure in poliuretano espanso flessibile a celle aperte rivestito esternamente in skay colorato. Gli spessori delle coibentazioni variano a seconda della tipologia di prodotto in modo da ottenere il minor valore di dispersione termica.

Ⓢ ACCIAIO INOSSIDABILE

È disponibile un'ampia gamma di bollitori - preparatori di acqua calda ed accumulatori in acciaio inossidabile, che garantiscono un eccellente livello di resistenza alla corrosione senza la necessità di anodi sacrificali o altri dispositivi e trattamenti protettivi.

Ⓢ PROTEZIONE CON ANODO SACRIFICALE

La protezione con anodo sacrificale è una tecnica elettrochimica di salvaguardia dalla corrosione di strutture metalliche esposte a un ambiente elettrolitico (terreni, acqua marina, acqua dolce, sostanze chimiche, calcestruzzo, ecc.) che può essere aggressivo nei confronti del metallo. Il metodo più semplice per applicare la protezione con anodo sacrificale è collegare il metallo da proteggere con un altro metallo che si corrode più facilmente, detto "metallo sacrificale". Il metallo sacrificale quindi corrode invece del metallo protetto.

I preparatori - accumulatori di acqua calda vengono dotati di serie dell'anodo di magnesio. Gli anodi di magnesio utilizzati possono essere di due tipi:

- Anodo di magnesio SIMPLETEST. Il controllo del consumo effettivo dell'anodo avviene agendo solamente sulla valvola collocata sul tappo. La fuoriuscita d'acqua dalla valvola segnala inequivocabilmente che l'anodo deve essere sostituito. L'anodo viene collegato al corpo bollitore mediante cavo elettrico.
- Anodo di magnesio con tappo isolato.

Ⓢ PROTEZIONE CATODICA A CORRENTI IMPRESSE

Su richiesta si possono fornire protezioni catodiche con anodo al Titanio. Questo anodo assicura un potenziale all'elettrolita (acqua) mediante una corrente continua impressa. In tal modo si polarizza elettricamente l'acqua e si ottiene una protezione permanente senza la necessità di controlli periodici e manutenzioni.

NOTA IMPORTANTE - FUNZIONAMENTO CON VAPORE

Per informazioni contattare l'ufficio tecnico o scrivere una mail a info@elbi.it

MANUTENZIONE DEI BOLLITORI

È UN DIRITTO DEL CLIENTE
RICHIEDERLA AL PROPRIO
INSTALLATORE DI FIDUCIA.
È UN DOVERE DELL'INSTALLATORE
GARANTIRNE L'ESECUZIONE A
REGOLA D'ARTE.

Quali sono i punti per una manutenzione fatta a regola d'arte?

1. DISPOSITIVI DI SICUREZZA

1.a VASI DI ESPANSIONE SUL CIRCUITO PRIMARIO (LATO RISCALDAMENTO): vanno dimensionati correttamente e va scelto il modello idoneo (es. ELBI serie ERCE). Inoltre, va verificato periodicamente il valore corretto di precarica applicato al vaso.

1.b VASI DI ESPANSIONE SUL CIRCUITO SECONDARIO (LATO SANITARIO): vanno dimensionati correttamente e va scelto il modello idoneo (es. ELBI serie DP-DPV). Inoltre, va verificato periodicamente il valore corretto di precarica applicato al vaso.

1.c VALVOLA DI SICUREZZA: la sua funzionalità va controllata periodicamente.

2. TEMPERATURA DI ACCUMULO (ACS)

Si consiglia di accumulare acqua ad una temperatura compresa tra 55 °C e 60 °C.

Questo perché a 55 °C si eliminano i problemi di legionella e proliferazione batterica, mentre accumulare acqua ad una temperatura oltre i 60 °C aumenta la formazione di depositi di calcare nel bollitore oltre ad aumentare l'aggressività dell'acqua. Inoltre, con temperature troppo elevate l'usura dell'anodo sarà accentuata e sarà richiesta una manutenzione più frequente del bollitore.

3. QUALITA' DELL'ACQUA

L'acqua sanitaria contenuta nei bollitori deve rispettare i seguenti parametri:

pH = 6,5 ÷ 8,0: questo per assicurarsi di non usare un'acqua troppo aggressiva per la superficie interna vetrificata dei bollitori.

Durezza = 15 °f ÷ 30 °f : questo per evitare che si formino eccessivi depositi calcarei che si possono accumulare nel bollitore e sull'anodo di magnesio isolandolo elettricamente e rendendolo quindi inefficace. Si consiglia inoltre di filtrare l'acqua sanitaria in ingresso nei bollitori al fine di evitare che si accumulino sul fondo particelle di sabbia, terriccio, ruggine, calcare etc. che possono essere presenti nella rete di distribuzione dell'acqua.

4. ANODO DI MAGNESIO (vetrificati, ACS)

Prima della messa in servizio del bollitore assicurarsi che gli anodi siano connessi al corpo del bollitore in modo che sia garantita una conduzione elettrica. Una corretta connessione degli anodi garantisce la protezione del bollitore contro corrosioni elettrochimiche ed elettrolitiche. Buona prassi è quindi verificare periodicamente lo stato di usura dell'anodo o la presenza di uno strato di calcare che lo rende inefficace e, se necessario, sostituirlo.

N.B. Per maggiori informazioni riguardo alla manutenzione dei bollitori e dei vari dispositivi di sicurezza (vasi di espansione, anodo, valvola di sicurezza, etc.), fare riferimento ai relativi fogli di installazione, uso e manutenzione.



INDICE

Bollitori/preparatori di acqua calda/accumuli inerziali

BOLLITORI CON ACCUMULO INTEGRATO

I-BOLL 	58
---	----

Bollitori vetrificati con accumulo tecnico integrato per produzione e accumulo di acqua calda sanitaria (370 - 621 litri)

BOLLITORI E ACCUMILI SANITARI VETRIFICATI

BSH 	64
--	----

Bollitori vetrificati pensili con scambiatore fisso per produzione di acqua calda sanitaria (92 - 273 litri)

BSV 	68
--	----

Bollitori vetrificati con scambiatore fisso per produzione di acqua calda sanitaria (148 - 1.906 litri)

BSP 	74
---	----

Bollitori vetrificati con scambiatore fisso per produzione di acqua calda sanitaria per pompa di calore (146 - 823 litri)

BST 	80
--	----

Bollitori vetrificati per solare termico con due scambiatori fissi (184 - 1880 litri)

BSPT 	88
---	----

Bollitori vetrificati con due scambiatori fissi per produzione di ACS per pompa di calore e solare termico (261 - 799 litri)

Hybrid BSPT 	96
--	----

Bollitori vetrificati con due scambiatori fissi per produzione di ACS con sistemi ibridi (pdc e caldaia) (261-453 litri)

BF1 	104
--	-----

Bollitori vetrificati flangiati con scambiatore estraibile in acciaio inox (1.627 - 5.091 litri)

BF2 	110
---	-----

Bollitori vetrificati flangiati con due scambiatori estraibili in acciaio inox (1.611 - 5.053 litri)

BF3 	116
--	-----

Bollitori vetrificati flangiati con tre scambiatori estraibili in acciaio inox (1.604 - 5.032 litri)

SAC 	122
--	-----

Bollitori vetrificati per acqua calda sanitaria (282 - 5.129 litri)

BOLLITORI SANITARI IN ACCIAIO INOX 316 L

BXV 	126
--	-----

Bollitori in acciaio inox 316L con scambiatore fisso per produzione di acqua calda sanitaria (173 - 923 litri)

BXP 	132
--	-----

Bollitori in acciaio inox 316L per pompa di calore per produzione di ACS, con scambiatore fisso (313 - 906 litri)

BXT 	138
--	-----

Bollitori in acciaio inox 316L per solare termico con due scambiatori fissi (220 - 913 litri)

BXPT 	146
---	-----

Bollitori in acciaio inox 316L con due scambiatori fissi per produzione di acqua calda sanitaria per pompa di calore (310 - 900 litri)

SXC 	154
--	-----

Accumulatori inerziali in acciaio inox 316L per acqua tecnica (100 - 990 litri)



TERMOACCUMULATORI COMBINATI E PUFFER

<p>COMBI QUICK PDC  158</p> <p>Termoaccumulatori combinati con tubo corrugato in acciaio inox 316L per produzione di ACS per pompa di calore (243 - 533 litri)</p>	<p>COMBI  176</p> <p>Termoaccumulatori combinati per produzione di acqua calda sanitaria (491 - 864 litri)</p>
<p>COMBI QUICK STANDARD  164</p> <p>Termoaccumulatori combinati con tubo corrugato in acciaio inox 316L per produzione di ACS (243 - 1.845 litri)</p>	<p>PUFFER PLUS  180</p> <p>Termoaccumulatori per impianti di riscaldamento con connessioni supplementari (96 - 4985 litri)</p>
<p>COMBI QUICK PLUS  ... 168</p> <p>Termoaccumulatori combinati con tubo corrugato in acciaio inox 316L per produzione di ACS e scambiatore aggiuntivo di integrazione (283 - 1.796 litri)</p>	<p>PPS1  184</p> <p>Termoaccumulatori con scambiatore di calore per impianti di riscaldamento (271 - 1.846 litri)</p>
<p>COMBI QUICK TWIN  .. 172</p> <p>Termoaccumulatori combinati con tubo corrugato in acciaio inox 316L per produzione di ACS e due scambiatori aggiuntivi (283 - 1.760 litri)</p>	<p>PPS2  188</p> <p>Termoaccumulatori con due scambiatori di calore per impianti di riscaldamento (265 - 1810 litri)</p>
	<p>H2-FAST  192</p> <p>Moduli esterni per la produzione istantanea di acqua calda sanitaria</p>

ACCUMULATORI INERZIALI SOLO FREDDO E CALDO/FREDDO

<p>ACP  196</p> <p>Accumulatori inerziali vetrificati per impianti di condizionamento/ riscaldamento per installazione a parete (35 - 50 litri)</p>	<p>ACF PENSILI  208</p> <p>Accumulatori inerziali per impianti di condizionamento / riscaldamento (24 - 96 litri)</p>
<p>AR  200</p> <p>Accumulatori inerziali vetrificati per impianti di condizionamento/ riscaldamento da 1500 l solo per acqua refrigerata (99 - 5.129 litri)</p>	<p>ACF VERTICALI  212</p> <p>Accumulatori inerziali per impianti di condizionamento / riscaldamento (50 - 5.129 litri)</p>
<p>ARZ  204</p> <p>Accumulatori zincati con coibentazione in lamierino per acqua refrigerata (96 - 5.129 litri)</p>	<p>ACFE  216</p> <p>Accumulatori inerziali da esterno per impianti di condizionamento / riscaldamento con finitura in lamierino gofrato (99 - 868 litri)</p>

SCAMBIATORI A PIASTRE

<p>SSB  220</p> <p>Scambiatori di calore a piastre saldobrasati</p>	<p>SPI  222</p> <p>Scambiatori di calore a piastre ispezionabili</p>
---	--



I-BOLL



Bollitori vetrificati con accumulo tecnico integrato

Per produzione e accumulo di acqua calda sanitaria (370 - 621 litri)



I-BOLL 300 - 500

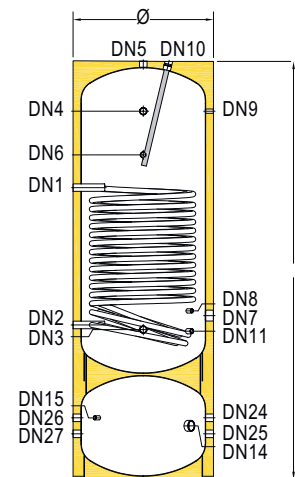

LEGENDA

DN1: Entrata fluido primario scambiatore | **DN2:** Uscita fluido primario da scambiatore | **DN3:** Entrata acqua fredda sanitaria | **DN4:** Uscita acqua calda | **DN5:** Uscita acqua calda | **DN6:** Ricircolo | **DN7:** Predisposizione per resistenza elettrica | **DN8:** Termostato | **DN9:** Termometro | **DN10:** Anodo di magnesio | **DN11:** Scarico | **DN14:** Predisposizione per resistenza elettrica | **DN15:** Sonda | **DN24:** Mandata a impianto di riscaldamento | **DN25:** Ritorno da impianto di riscaldamento | **DN26:** Mandata da pompa di calore | **DN27:** Ritorno a pompa di calore

Bollitore monoserpentino per PDC



GARANZIA: 5 ANNI



BOLLITORE



PER ACQUA CALDA SANITARIA



ADATTO PER POMPA CALORE



ANODO DI MAGNESIO



TRATTAMENTO INTERNO ANTICORROSIVO DI VETRIFICAZIONE

Serbatoio inerziale



GARANZIA: 2 ANNI



PER ACQUA REFRIGERATA



PER ACQUA NON POTABILE



PER IMPIANTI DI CONDIZIONAMENTO



PER IMPIANTI DI RISCALDAMENTO



+ 95°C

P_{MAX} 10 BAR (ACCUMULO)

P_{MAX} 3 BAR (INERZIALE)



+ 110°C

P_{SCA} 12 BAR

NORMATIVE DI RIFERIMENTO

- Direttiva 2014/68/UE – ART. 4.3, con esenzione da marcature CE.
- Normativa EN 12897:2020.
- Progettato e costruito in accordo ai requisiti della 2009/125/EC.

- Etichettatura in accordo ai requisiti del Regolamento Europeo 2017/1369.

VETRIFICAZIONE

Il trattamento di vetrificazione secondo DIN 4753 rende il bollitore idoneo al contenimento di acqua calda per uso igienico sanitario, e resistente ai fenomeni corrosivi.

INSTALLAZIONI

Impianti con pompa di calore.

SCAMBIATORE

Serpentino fisso monotubo maggiorato.

COIBENTAZIONE

Poliuretano espanso esente da CFC e HCFC.

DATI DIMENSIONALI

MODELLO	CODICE	CLASSE ENER.	CAP. litri	CAP. BOLL. litri	CAP. INERZ. litri	SCAMBIATORE		Ø mm	H mm	QR mm	PREZZO €
						m ²	litri				
I-BOLL 300	A3K0L51 PGP40	C	370	269	101	3.4	20	650	1970	2075	2.987,00
I-BOLL 500	A3K0L55 PGP40	C	621	460	161	5.5	33	750	2280	2405	3.399,00

Qr: quota di ribaltamento

QUOTE CONNESSIONI (mm)

MODELLO	DN1	DN2	DN3	DN4	DN6	DN7	DN8	DN9	DN11	DN14	DN15	DN24	DN25	DN26	DN27
I-BOLL 300	1650	825	795	1695	1530	885	915	1695	780	265	345	345	235	345	235
I-BOLL 500	1915	870	840	1990	1770	930	960	1990	825	270	380	380	230	380	230

ATTACCO CONNESSIONI

MODELLO	DN1	DN2	DN3	DN4	DN5	DN6	DN7	DN8	DN9	DN10	DN11	DN14	DN15	DN24	DN25	DN26	DN27
I-BOLL 300	G1¼"	G1¼"	G1"	G1"	G1¼"	G¾"	G2"	G½"	G½"	G1¼"	G½"	G1½"	G½"	G1"	G1"	G1"	G1"
I-BOLL 500	G1¼"	G1¼"	G1"	G1"	G1¼"	G¾"	G2"	G½"	G½"	G1¼"	G½"	G1½"	G½"	G1"	G1"	G1"	G1"

CARATTERISTICHE DELLA COIBENTAZIONE

MODELLO	TIPO DI COIBENTAZIONE	SPESSORE COIBENTAZIONE mm	FINITURA
I-BOLL 300 I-BOLL 500	Poliuretano espanso rigido con il 95% di cellule chiuse, esente CFC e HCFC, classe di resistenza al fuoco B2 secondo DIN 4102-1	50	PVC grigio RAL 9006

DISPOSITIVI DI PROTEZIONE

I bollitori devono essere protetti dagli effetti della sovrappressione installando:

VALVOLA DI SICUREZZA tarata ad una pressione inferiore alla pressione max del bollitore

VASO DI ESPANSIONE SANITARIO mod. ELBI serie **DP - DPV**

MODELLO	NR.	CODICE	ANODO DI MAGNESIO IN DOTAZIONE			L mm	VASO DI ESPANSIONE RACCOMANDATO LATO ACS (*)
			Ø mm	ATTACCO			
I-BOLL 300	nr. 1	8560060 00002	32	G1.¼"	520	DP-18	
I-BOLL 500	nr. 1	8560080 00002	32	G1.¼"	700	DP-24	

(*) Il vaso di espansione deve essere sempre dimensionato da un progettista termotecnico esperto sulla base dei dati effettivi

TABELLA DI APPLICABILITÀ DELLE RESISTENZE ELETTRICHE

I minuti calcolati si riferiscono ad un Δ 10-45 °C di solo lavoro resistenza (senza considerare integrazione di altro generatore).

CODICE	POTENZA kw	ALIMENTAZIONE v	ATTACCO	LUNGHEZZA mm	APPLICABILITÀ	
					300	500
RESISTENZE SENZA TERMOSTATO						
8601000	1	230	G1.1/4"	295	✓	✓
8601650	1.65	230	G1.1/4"	450	✗	✓
8602000	2	230	G1.1/4"	515	✗	✓
8602600	2.6	230	G1.1/4"	675	✗	✗
8602601	2.6	230	G1.1/4"	360	237 min.	✓
8603300	3.3	230	G1.1/4"	825	✗	✗
8603301	3.3	230	G1.1/4"	435	✗	324 min.
8604001	4	230	G1.1/4"	510	✗	267 min.
8705000	5	400	G1.1/2"	445	✗	214 min.
8706000	6	400	G1.1/2"	510	✗	178 min.
8708000	8	400	G1.1/2"	670	✗	✗
8710000	10	400	G1.1/2"	820	✗	✗
8712000	12	400	G1.1/2"	970	✗	✗
RESISTENZE CON TERMOSTATO						
8T01500	1.5	230	G1.1/2"	320	✓	✓
8T02000	2	230	G1.1/2"	320	308 min.	✓
8T02200	2.2	230	G1.1/2"	320	280 min.	✓
8T02500	2.5	230	G1.1/2"	320	247 min.	✓
8T03000	3	230	G1.1/2"	320	205 min.	357 min.
8T04000	4	400	G1.1/2"	400	154 min.	267 min.
8T05000	5	400	G1.1/2"	500	✗	214 min.
8T06000	6	400	G1.1/2"	600	✗	✗
8T09000	9	400	G1.1/2"	700	✗	✗
8T12000	12	400	G1.1/2"	850	✗	✗

Applicabili sia alla parte ACS che alla parte riscaldamento

RESE TERMICHE

Potenza scambiata

$T_{in,coil} = 80\text{ °C}$; $T_{serb,in} = 10\text{ °C}$, $T_{serb,out} = 45\text{ °C}$

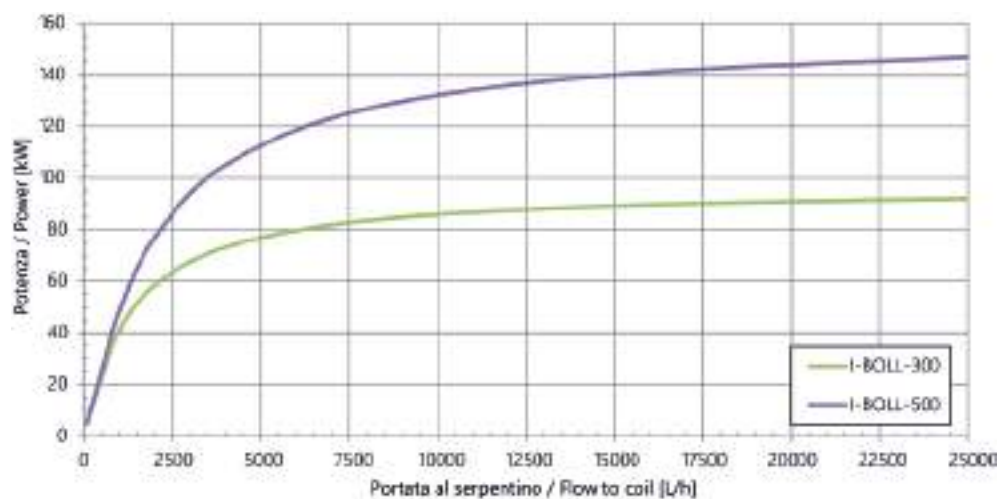

Potenza scambiata

$T_{in,coil} = 70\text{ }^{\circ}\text{C}$; $T_{serb,in} = 10\text{ }^{\circ}\text{C}$, $T_{serb,out} = 45\text{ }^{\circ}\text{C}$

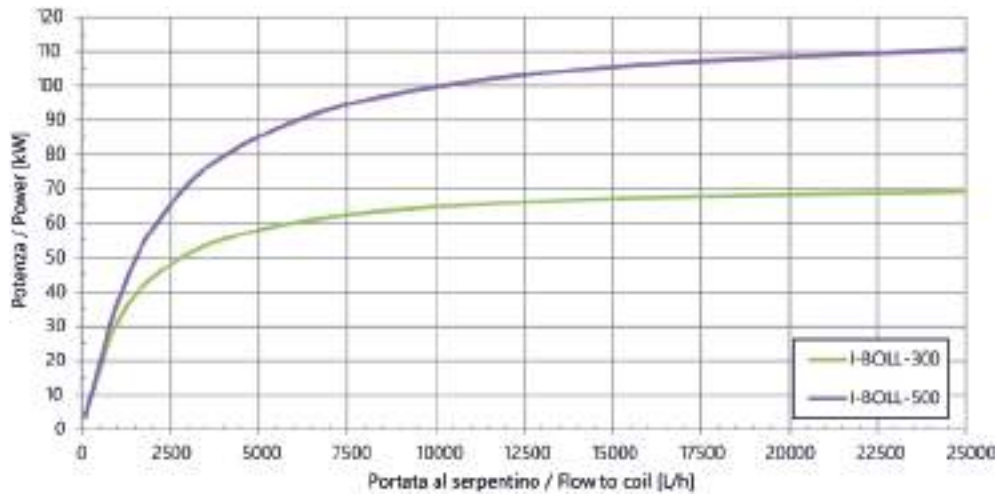

Potenza scambiata

$T_{in,coil} = 60\text{ }^{\circ}\text{C}$; $T_{serb,in} = 10\text{ }^{\circ}\text{C}$, $T_{serb,out} = 45\text{ }^{\circ}\text{C}$

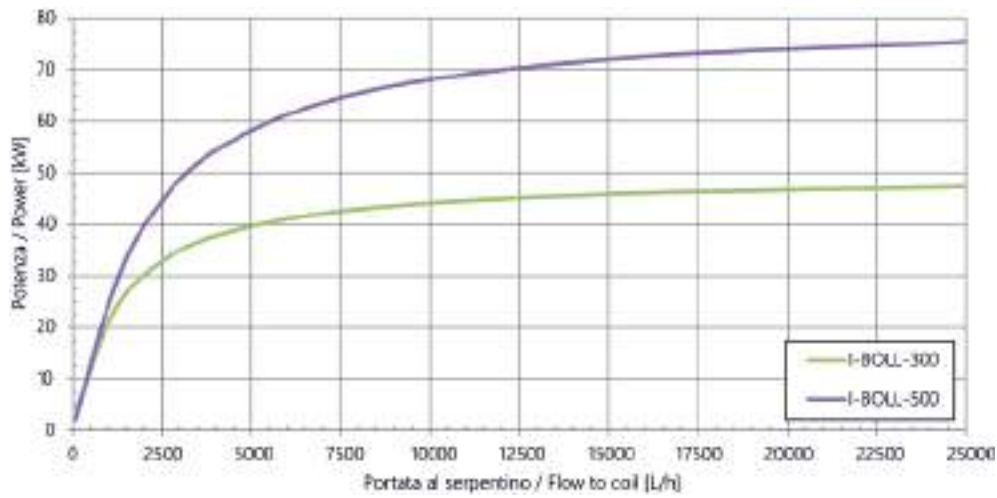

Potenza scambiata

$T_{in,coil} = 50\text{ }^{\circ}\text{C}$; $T_{serb,in} = 10\text{ }^{\circ}\text{C}$, $T_{serb,out} = 45\text{ }^{\circ}\text{C}$

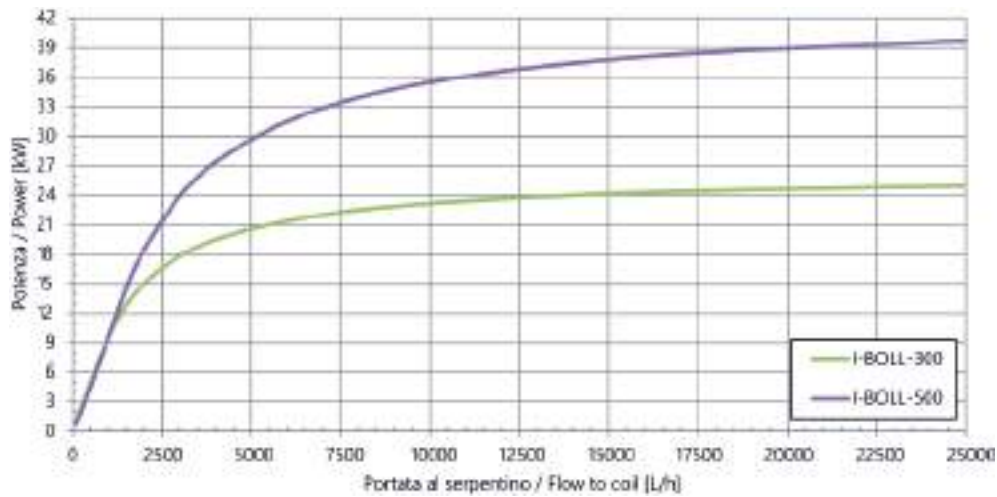

RESE TERMICHE

Perdita di carico al serpentino

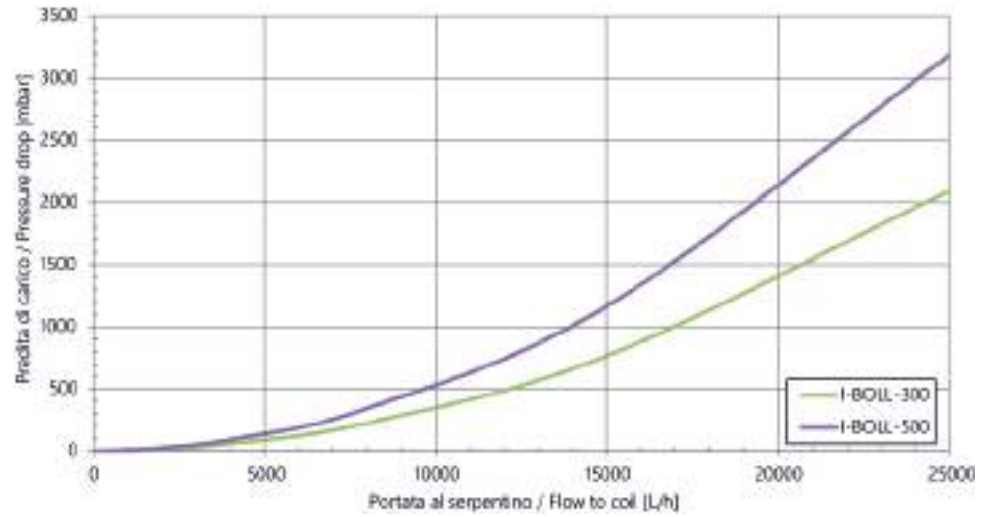

ESEMPIO DI INSTALLAZIONE I-BOLL

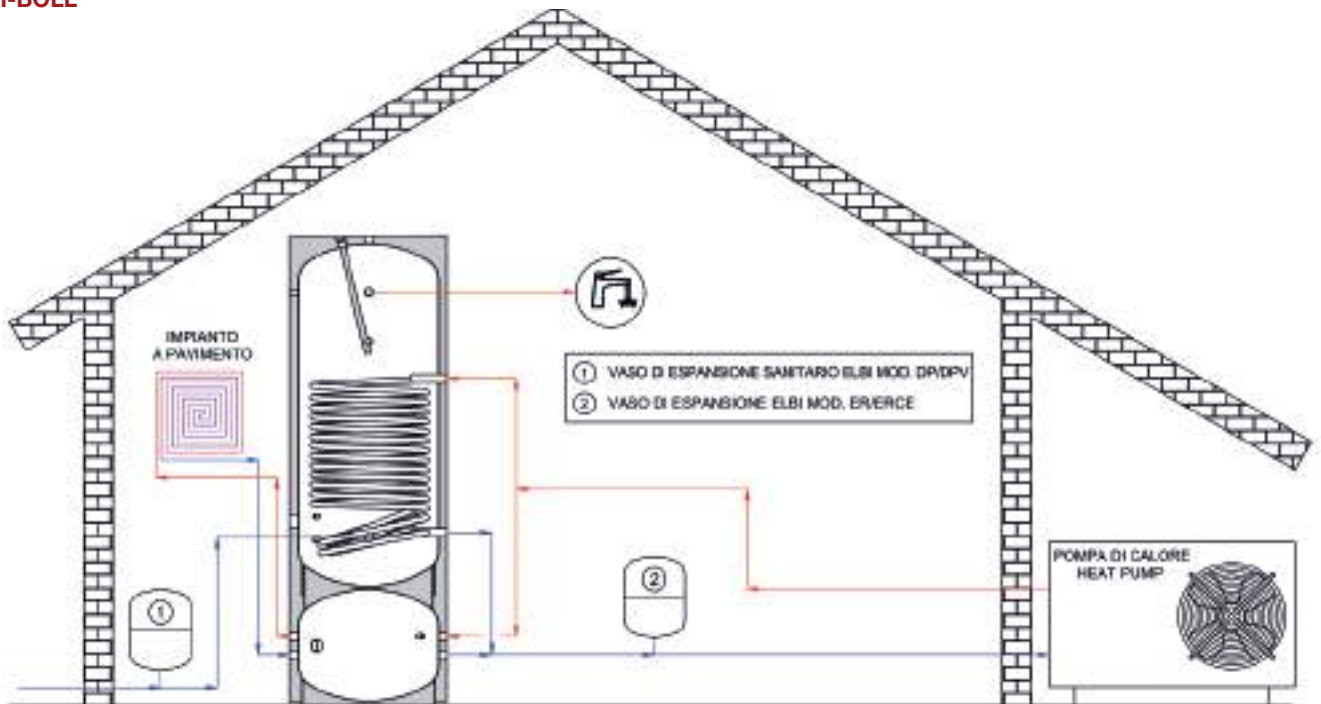

Schema illustrativo; per la realizzazione degli impianti fare sempre riferimento a tecnico abilitato.

zeta-ss





BSH



Bollitori vetrificati pensili con scambiatore fisso

Per produzione di acqua calda sanitaria (92 - 273 litri)



BSH inst. verticale/orizzontale

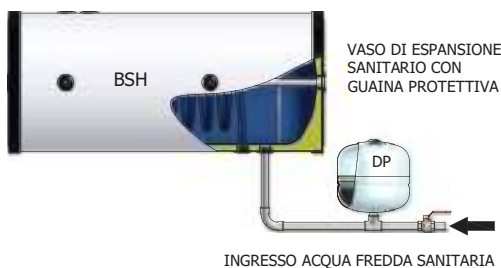
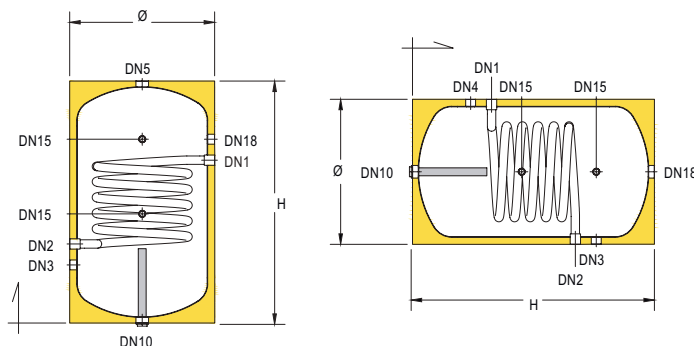

Staffe BSH

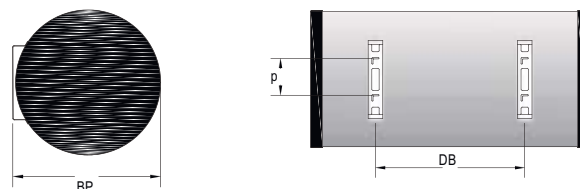

LEGENDA

DN1: Entrata fluido primario scambiatore | **DN2:** Uscita fluido primario da scambiatore | **DN3:** Entrata acqua fredda sanitaria | **DN4:** Uscita acqua calda | **DN5:** Uscita acqua calda | **DN10:** Anodo di magnesio | **DN15:** Sonda | **DN18:** Connessione ausiliaria | **DB:** Interasse staffe | **p:** Interasse fori | **BP:** Sporgenza staffe



GARANZIA: 5 ANNI



BOLLITORE



PER ACQUA CALDA SANITARIA



PER GENERATORE ALTA TEMPERATURA



PER IMPIANTI SOLARI



ANODO DI MAGNESIO



TRATTAMENTO INTERNO ANTICORROSIVO DI VETRIFICAZIONE



COIBENTAZIONE IN POLIURETANO



+ 95°C



+ 110°C



PMAX Vs 10 BAR



PSCA 12 BAR

NORMATIVE DI RIFERIMENTO

- Direttiva 2014/68/UE – ART. 4.3, con esenzione da marcatura CE.
- Normativa EN 12897:2020.
- Progettato e costruito in accordo ai requisiti della 2009/125/EC e del Regolamento 814/2013 (EU).
- Etichettatura in accordo ai requisiti della 2017/1369/EU e del Regolamento delegato 812/2013 (EU).

VETRIFICAZIONE

Il trattamento di vetrificazione secondo DIN 4753 rende il bollitore idoneo al contenimento di acqua calda per uso igienico sanitario, e resistente ai fenomeni corrosivi.

INSTALLAZIONI

- Caldaie tradizionali (murali e/o basamento).
- Caldaie a condensazione.
- Impianti solari termici.

COIBENTAZIONE

Poliuretano espanso esente da CFC e HCFC.

SCAMBIATORE

Serpentino fisso monotubo.

FISSAGGIO A PARETE

- Fissaggio a parete in posizione verticale o orizzontale.
- Staffe per fissaggio murale in dotazione.

DATI DIMENSIONALI

MODELLO	CODICE	CLASSE ENER.	CAP. litri	SCAMBIATORE		Ø mm	H mm	DB mm	P mm	BP mm	PREZZO €
				m ²	litri						
BSH-100	A3B0L38 PGP55	B	92	0.4	3	510	960	400	245	545	782,00
BSH-150	A3B0L43 PGP55	B	147	0.6	4	610	1010	300	144	630	968,00
BSH-200	A3B0L47 PGP55	B	189	0.8	5	610	1230	570	144	630	1.019,00
BSH-300	A3B0L51 PGP75	C	273	1.2	7	610	1620	920	144	655	1.318,00

QUOTE CONNESSIONI (mm)

MODELLO	INSTALLAZIONE VERTICALE						INSTALLAZIONE ORIZZONTALE					
	DN1	DN2	DN3	DN15		DN18	DN1	DN2	DN3	DN4	DN15	
BSH-100	660	300	210	750	370	750	300	660	750	210	370	750
BSH-150	665	345	265	745	460	745	345	665	745	265	460	745
BSH-200	885	345	265	965	415	965	345	885	965	265	415	965
BSH-300	1190	430	245	1385	485	1375	430	1190	1375	245	485	1385

ATTACCHI CONNESSIONI

MODELLO	INSTALLAZIONE VERTICALE							INSTALLAZIONE ORIZZONTALE						
	DN1	DN2	DN3	DN5	DN10	DN15	DN18	DN1	DN2	DN3	DN4	DN10	DN15	DN18
BSH-100	G1"	G1"	G1"	G1¼"	G1¼"	G½"	G1"	G1"	G1"	G1"	G1"	G1¼"	G½"	G1¼"
BSH-150	G1"	G1"	G1"	G1¼"	G1¼"	G½"	G1"	G1"	G1"	G1"	G1"	G1¼"	G½"	G1¼"
BSH-200	G1"	G1"	G1"	G1¼"	G1¼"	G½"	G1"	G1"	G1"	G1"	G1"	G1¼"	G½"	G1¼"
BSH-300	G1"	G1"	G1"	G1¼"	G1¼"	G½"	G1"	G1"	G1"	G1"	G1"	G1¼"	G½"	G1¼"

CARATTERISTICHE DELLA COIBENTAZIONE

MODELLO	TIPO DI COIBENTAZIONE	SPESSORE COIBENTAZIONE mm	FINITURA
BSH-100	Poliuretano espanso rigido con il 95% di cellule chiuse, esente CFC e HCFC, classe di resistenza al fuoco B2 secondo DIN 4102-1	55	Polistirolo grigio RAL 9006
BSH-150			
BSH-200			
BSH-300		75	

DISPOSITIVI DI PROTEZIONE

I bollitori devono essere protetti dagli effetti della sovrappressione installando:

- **VALVOLA DI SICUREZZA** tarata ad una pressione inferiore alla pressione max del bollitore
- **VASO DI ESPANSIONE SANITARIO** mod. ELBI serie **DP - DPV**

MODELLO	NR.	CODICE	ANODO DI MAGNESIO IN DOTAZIONE			L mm	VASO DI ESPANSIONE RACCOMANDATO LATO ACS (*)
			Ø mm	ATTACCO			
BSH-100	nr. 1	8560000 00002	32	G1.¼"	150	DP-5	
BSH-150	nr. 1	8560010 00002	32	G1.¼"	200	DP-8	
BSH-200	nr. 1	8560010 00002	32	G1.¼"	200	DP-11	
BSH-300	nr. 1	8560040 00002	32	G1.¼"	320	DP-18	

(*) Il vaso di espansione deve essere sempre dimensionato da un progettista termotecnico esperto sulla base dei dati effettivi

TABELLA DI APPLICABILITÀ DELLE RESISTENZE ELETTRICHE*

I minuti calcolati si riferiscono ad un Δ 10-45 °C di solo lavoro resistenza (senza considerare integrazione di altro generatore).

CODICE	POTENZA Kw	ALIMENTAZIONE V	ATTACCO	LUNGHEZZA mm	APPLICABILITÀ			
					100	150	200	300
RESISTENZE SENZA TERMOSTATO								
8601000	1	230	G1.1/4"	295	✓	✓	✓	✓
8601650	1.65	230	G1.1/4"	450	✓	✓	✓	✓
8602000	2	230	G1.1/4"	515	✓	✓	✓	✓
8602600	2.6	230	G1.1/4"	675	x	x	✓	✓
8602601	2.6	230	G1.1/4"	360	✓	✓	✓	✓
8603300	3.3	230	G1.1/4"	825	x	x	✓	✓
8603301	3.3	230	G1.1/4"	435	✓	✓	✓	✓
8604001	4	230	G1.1/4"	510	✓	✓	✓	✓

* Nel modello BSH la resistenza elettrica deve essere montata solo con il serbatoio installato in posizione orizzontale, usando la connessione ausiliaria

RESE TERMICHE

Potenza scambiata
 $T_{in,coil} = 80\text{ °C}$; $T_{serb,in} = 10\text{ °C}$, $T_{serb,out} = 45\text{ °C}$

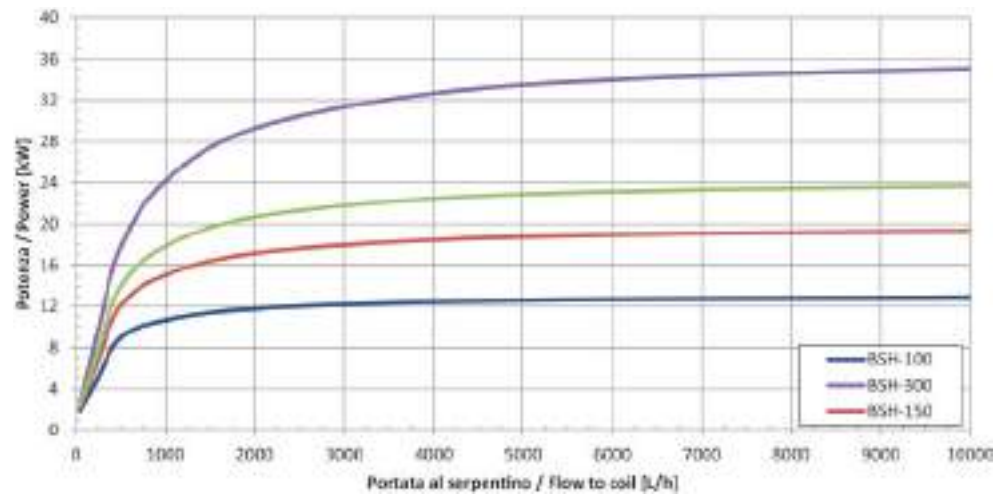

Potenza scambiata
 $T_{in,coil} = 70\text{ °C}$; $T_{serb,in} = 10\text{ °C}$, $T_{serb,out} = 45\text{ °C}$

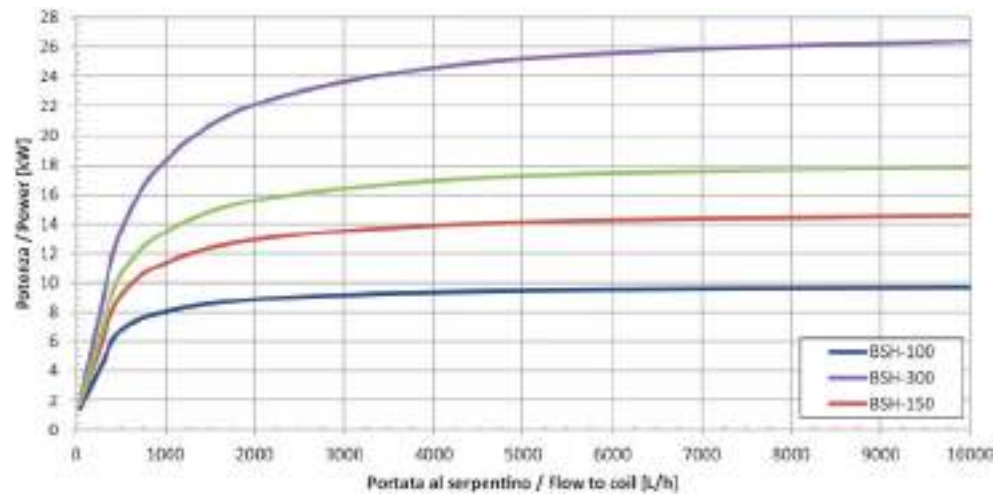

Potenza scambiata
 $T_{in,coil} = 60\text{ °C}$; $T_{serb,in} = 10\text{ °C}$, $T_{serb,out} = 45\text{ °C}$

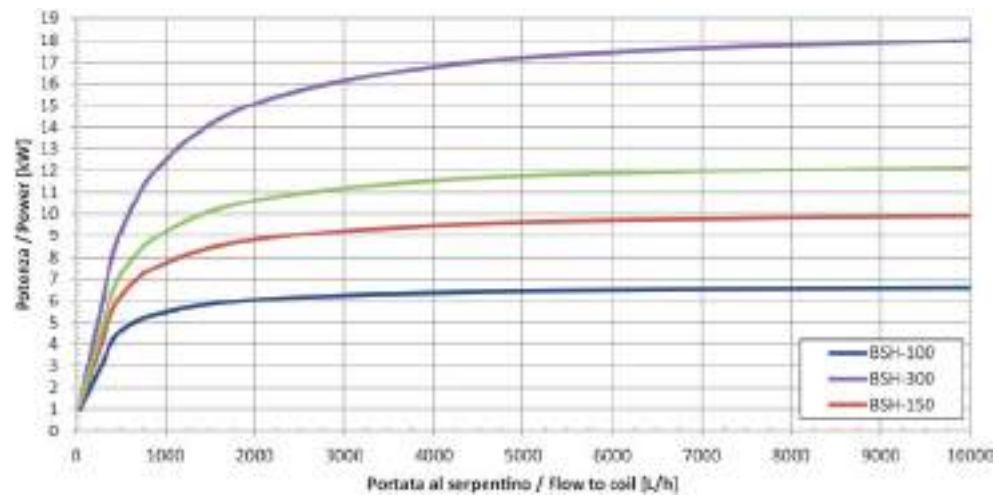

RESE TERMICHE

Potenza scambiata
 $T_{in,coil} = 50\text{ }^{\circ}\text{C}$; $T_{serb,in} = 10\text{ }^{\circ}\text{C}$; $T_{serb,out} = 45\text{ }^{\circ}\text{C}$

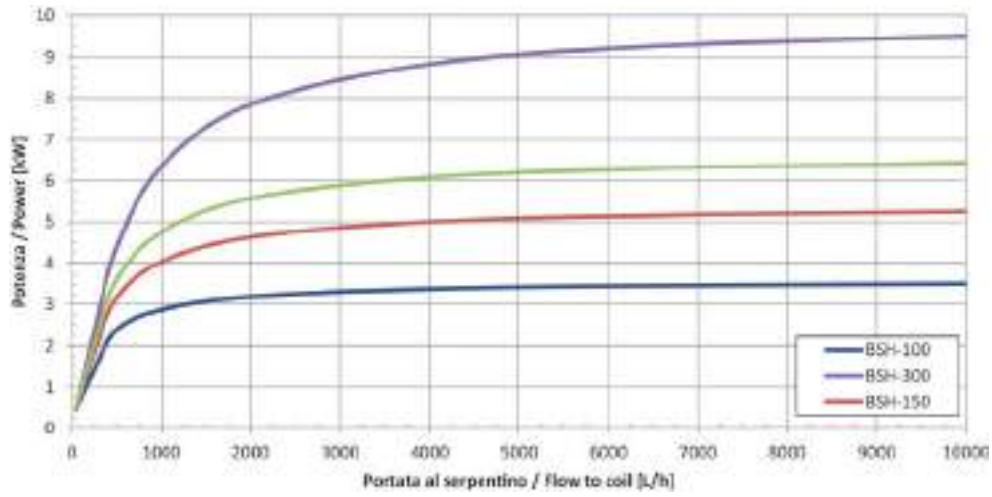

Perdita di carico al serpentino

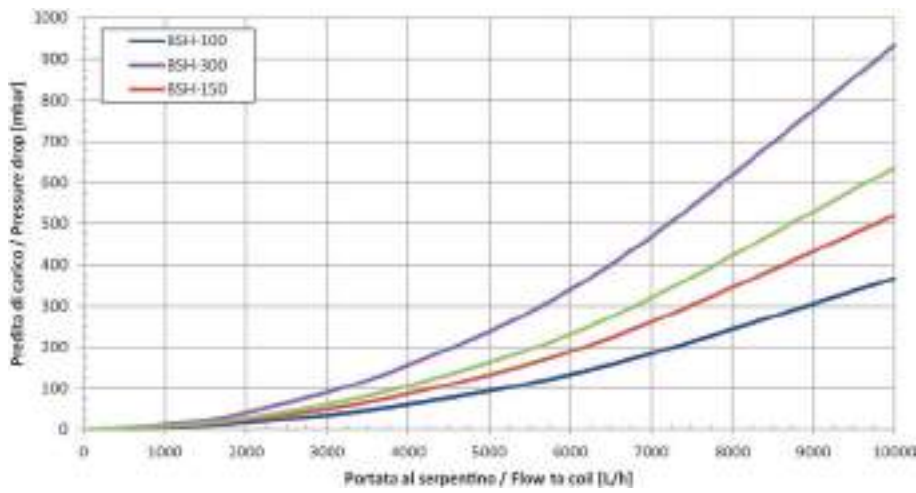

ESEMPIO DI INSTALLAZIONE
BSH

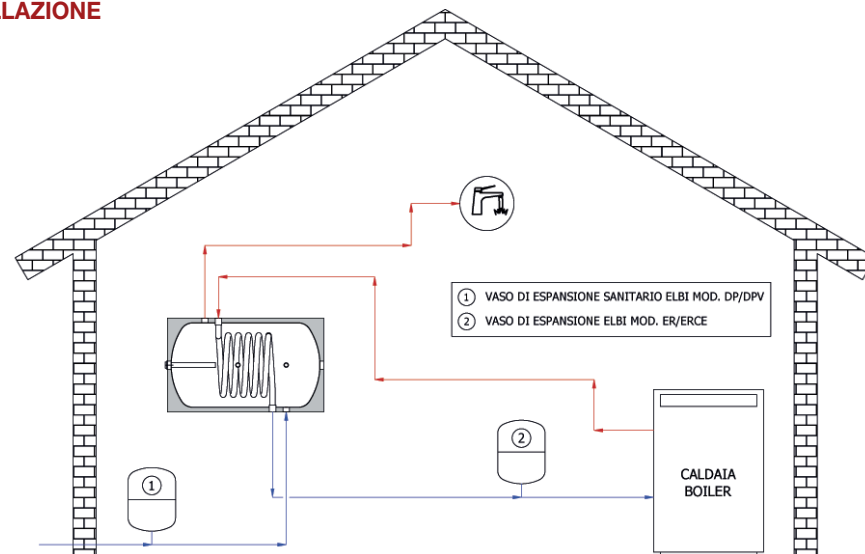

Schema illustrativo; per la realizzazione degli impianti fare sempre riferimento a tecnico abilitato.



BSV



Bollitori vetrificati con scambiatore fisso

Per produzione di acqua calda sanitaria (148 - 1.906 litri)



BSV 150

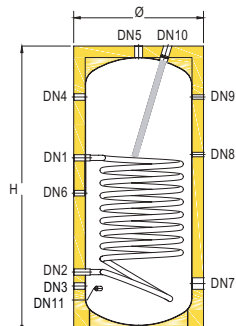

BSV 200 - 500

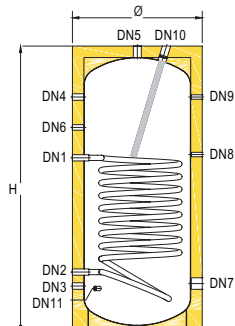

BSV 800 - 1000

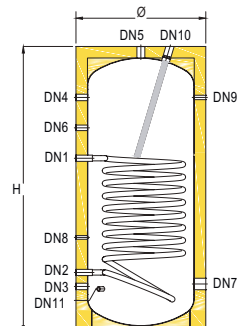

BSV 800 - 1000 + FL

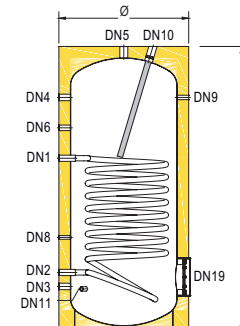

COPPELLE BSV 800 - 1000

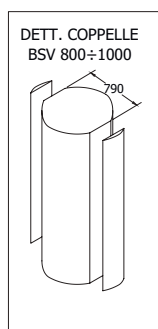

BSV 1500 - 2000

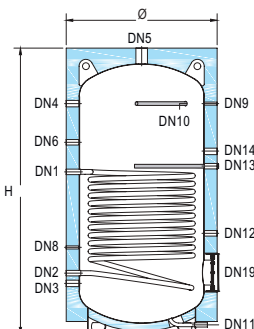

LEGENDA

DN1: Entrata fluido primario scambiatore | **DN2:** Uscita fluido primario da scambiatore | **DN3:** Entrata acqua fredda sanitaria | **DN4:** Uscita acqua calda | **DN5:** Uscita acqua calda | **DN6:** Ricircolo | **DN7:** Predisposizione per resistenza elettrica | **DN8:** Termostato | **DN9:** Termometro | **DN10:** Anodo di magnesio | **DN11:** Scarico | **DN12:** Vaso d'espansione sanitario | **DN13:** Anodo di magnesio | **DN14:** Predisposizione per resistenza elettrica | **DN19:** Boccaporto di ispezione



GARANZIA: 5 ANNI



BOLLITORE



PER ACQUA CALDA SANITARIA



PER GENERATORE ALTA TEMPERATURA



PER IMPIANTI SOLARI



ANODO DI MAGNESIO



TRATTAMENTO INTERNO ANTICORROSIVO DI VETRIFICAZIONE



+ 95°C



+ 110°C



P_{MAX} Vs 10 BAR (MOD. 150 - 1000)

6 BAR (MOD. 1500 - 2000)



P_{SCA} 12 BAR

NORMATIVE DI RIFERIMENTO

- Direttiva 2014/68/UE – ART. 4.3, con esenzione da marcatura CE.
- Normativa EN 12897:2020.
- Progettato e costruito in accordo ai requisiti della 2009/125/EC e del Regolamento 814/2013 (EU).
- Etichettatura in accordo ai requisiti della 2017/1369/EU e del Regolamento delegato 812/2013 (EU).

VETRIFICAZIONE

Il trattamento di vetrificazione secondo DIN 4753 rende il bollitore idoneo al contenimento di acqua calda per uso igienico sanitario, e resistente ai fenomeni corrosivi.

INSTALLAZIONI

- Caldaie tradizionali (murali e/o basamento).
- Caldaie a condensazione.
- Impianti solari termici.

DATI DIMENSIONALI

MODELLO	CODICE	CLASSE ENER.	CAP. litri	SCAMBIATORE		Ø mm	H mm	QR mm	PREZZO €
				m ²	litri				
BSV-150	A3A0L43 PGP55	B	148	0.6	5	610	980	1160	1.009,00
BSV-200	A3A0L47 PGP55	B	189	0.7	6	610	1200	1350	1.102,00
BSV-300	A3A0L51 PGP75	B	273	1.2	9	650	1670	1800	1.328,00
BSV-500	A3A0L55 PGP55	C	483	1.45	11	760	1735	1900	1.720,00
BSV-800	A3A0L60 PGP75	C	728	2	19	940	1815	2050	2.750,00
BSV-1000	A3A0L62 PGP75	C	843	2.4	25	940	2065	2270	2.987,00
BSV-800 + FI	A3A1L60 PGP75	C	730	2	19	940	1815	2050	3.131,00
BSV-1000 + FI	A3A1L62 PGP75	C	845	2.4	25	940	2065	2270	3.368,00
BSV-1500 + FI	A3A1H67 VW4A5	C	1609	3.6	36	1270	2530	2840	5.932,00
BSV-2000 + FI	A3A1H70 VW4A5	C	1906	4.3	48	1370	2510	2860	6.416,00

FI: Versione con flangia

Qr: quota di ribaltamento

QUOTE CONNESSIONI (mm)

MODELLO	DN1	DN2	DN3	DN4	DN6	DN7	DN8	DN9	DN10	DN11	DN12	DN13	DN14	DN19
BSV-150	585	305	225	720	490	255	470	690	-	225	-	-	-	-
BSV-200	675	325	240	940	770	280	790	940	-	225	-	-	-	-
BSV-300	920	320	235	1385	1095	275	940	1385	-	220	-	-	-	-
BSV-500	1060	365	280	1430	1245	295	1080	1430	-	265	-	-	-	-
BSV-800	1110	430	320	1450	1230	345	670	1450	-	300	-	-	-	-
BSV-1000	1270	430	320	1690	1420	345	675	1700	-	300	-	-	-	-
BSV-800 + FI	1110	430	320	1450	1230	-	690	1450	-	300	-	-	-	415
BSV-1000 + FI	1270	430	320	1690	1420	-	675	1700	-	300	-	-	-	415
BSV-1500 + FI	1345	545	455	2035	1695	-	760	2035	2035	80	895	1445	1595	550
BSV-2000 + FI	1425	535	445	2025	1685	-	760	2025	2025	80	885	1475	1605	540

ATTACCHI CONNESSIONI

MODELLO	DN1	DN2	DN3	DN4	DN5	DN6	DN7	DN8	DN9	DN10	DN11	DN12	DN13	DN14	DN19
BSV-150	G1"	G1"	G1"	G1"	G1¼"	G¾"	G2"	G½"	G½"	G1¼"	G½"	-	-	-	-
BSV-200	G1"	G1"	G1"	G1"	G1¼"	G¾"	G2"	G½"	G½"	G1¼"	G½"	-	-	-	-
BSV-300	G1"	G1"	G1"	G1"	G1¼"	G¾"	G2"	G½"	G½"	G1¼"	G½"	-	-	-	-
BSV-500	G1"	G1"	G1"	G1"	G1¼"	G¾"	G2"	G½"	G½"	G1¼"	G½"	-	-	-	-
BSV-800	G1¼"	G1¼"	G1"	G1¼"	G1¼"	G1"	G2"	G½"	G½"	G1¼"	G¾"	-	-	-	-
BSV-1000	G1¼"	G1¼"	G1"	G1¼"	G1¼"	G1"	G2"	G½"	G½"	G1¼"	G¾"	-	-	-	-
BSV-800 + FI	G1¼"	G1¼"	G1"	G1¼"	G1¼"	G1"	-	G½"	G½"	G1¼"	G¾"	-	-	-	Ø, 220
BSV-1000 + FI	G1¼"	G1¼"	G1"	G1¼"	G1¼"	G1"	-	G½"	G½"	G1¼"	G¾"	-	-	-	Ø, 220
BSV-1500 + FI	G1¼"	G1¼"	G1½"	G1½"	G3"	G1¼"	-	G½"	G½"	G1¼"	G1"	G1¼"	G1½"	G1¼"	Ø, 220
BSV-2000 + FI	G1¼"	G1¼"	G1½"	G1½"	G3"	G1¼"	-	G½"	G½"	G1¼"	G1"	G1¼"	G1½"	G1¼"	Ø, 220

SCAMBIATORE

Serpentino fisso monotubo.

COIBENTAZIONE

Poliuretano espanso esente da CFC e HCFC, finitura in polistirolo grigio fino a 500 litri. Poliuretano espanso esente da CFC e HCFC, coppelle removibili, finitura in PVC grigio da 800 a 1000 litri. Fibra di poliestere, finitura in PVC grigio da 1500 litri.

CARATTERISTICHE DELLA COIBENTAZIONE

MODELLO	TIPO DI COIBENTAZIONE	SPESSORE COIBENTAZIONE mm	FINITURA	
BSV-150	Poliuretano espanso rigido con il 95% di cellule chiuse, esente CFC e HCFC, classe di resistenza al fuoco B2 secondo DIN 4102-1	55	Polistirolo grigio RAL 9006	
BSV-200		75		
BSV-300		55		
BSV-500		Fibra di poliestere 100% riciclabile, classe di resistenza al fuoco B1 secondo DIN 4102-1	75	PVC grigio RAL 9006
BSV-800			135	
BSV-1000				
BSV-800 + FI				
BSV-1000 + FI				
BSV-1500 + FI				
BSV-2000 + FI				

DISPOSITIVI DI PROTEZIONE

I bollitori devono essere protetti dagli effetti della sovrappressione installando:

- **VALVOLA DI SICUREZZA** tarata ad una pressione inferiore alla pressione max del bollitore
- **VASO DI ESPANSIONE SANITARIO** mod. ELBI serie **DP - DPV**

MODELLO	NR.	CODICE	ANODO DI MAGNESIO IN DOTAZIONE			L mm	VASO DI ESPANSIONE RACCOMANDATO LATO ACS (*)
			Ø mm	ATTACCO			
BSV-150	nr. 1	8560040 00002	32	G1.1/4"	320	DP-8	
BSV-200	nr. 1	8560040 00002	32	G1.1/4"	320	DP-11	
BSV-300	nr. 1	8560060 00002	32	G1.1/4"	520	DP-18	
BSV-500	nr. 1	8560080 00002	32	G1.1/4"	700	DP-24	
BSV-800	nr. 1	8560080 00002	32	G1.1/4"	700	DP-35	
BSV-1000	nr. 1	8560080 00002	32	G1.1/4"	700	DPV-50	
BSV-800 + FI	nr. 1	8560080 00002	32	G1.1/4"	700	DP-35	
BSV-1000 + FI	nr. 1	8560080 00002	32	G1.1/4"	700	DPV-50	
BSV-1500 + FI	nr. 2	8560080 00002	32	G1.1/4"	700	DPV-80	
BSV-2000 + FI	nr. 2	8560080 00002	32	G1.1/4"	700	DPV-100	

(*) Il vaso di espansione deve essere sempre dimensionato da un progettista termotecnico esperto sulla base dei dati effettivi

TABELLA DI APPLICABILITÀ DELLE RESISTENZE ELETTRICHE

I minuti calcolati si riferiscono ad un Δ 10-45 °C di solo lavoro resistenza (senza considerare integrazione di altro generatore).

CODICE	POTENZA kw	ALIMENTAZIONE v	ATTACCO	LUNGHEZZA mm	APPLICABILITÀ'							
					150	200	300	500	800	1000	1500	2000
RESISTENZE SENZA TERMOSTATO												
8601000	1	230	G1.1/4"	295	349 min.	✓	✓	✓	✓	✓	✓	✓
8601650	1.65	230	G1.1/4"	450	✗	✗	✗	✓	✓	✓	✓	✓
8602000	2	230	G1.1/4"	515	✗	✗	✗	✓	✓	✓	✓	✓
8602600	2.6	230	G1.1/4"	675	✗	✗	✗	✗	✗	✓	✓	✓
8602601	2.6	230	G1.1/4"	360	134 min.	172 min.	248 min.	✓	✓	✓	✓	✓
8603300	3.3	230	G1.1/4"	825	✗	✗	✗	✗	✗	✗	✓	✓
8603301	3.3	230	G1.1/4"	435	✗	✗	✗	346 min.	✓	✓	✓	✓
8604001	4	230	G1.1/4"	510	✗	✗	✗	285 min.	✓	✓	✓	✓
8705000	5	400	G1.1/2"	445	✗	✗	✗	228 min.	344 min.	✓	✓	✓
8706000	6	400	G1.1/2"	510	✗	✗	✗	190 min.	287 min.	332 min.	✓	✓
8708000	8	400	G1.1/2"	670	✗	✗	✗	✗	215 min.	249 min.	✓	✓
8710000	10	400	G1.1/2"	820	✗	✗	✗	✗	✗	✗	✓	✓
8712000	12	400	G1.1/2"	970	✗	✗	✗	✗	✗	✗	317 min.	✓
RESISTENZE CON TERMOSTATO												
8T01500	1.5	230	G1.1/2"	320	233 min.	298 min.	✓	✓	✓	✓	✓	✓
8T02000	2	230	G1.1/2"	320	175 min.	223 min.	322 min.	✓	✓	✓	✓	✓
8T02200	2.2	230	G1.1/2"	320	159 min.	203 min.	293 min.	✓	✓	✓	✓	✓
8T02500	2.5	230	G1.1/2"	320	140 min.	179 min.	258 min.	✓	✓	✓	✓	✓
8T03000	3	230	G1.1/2"	320	116 min.	149 min.	215 min.	✓	✓	✓	✓	✓
8T04000	4	400	G1.1/2"	400	✗	✗	161 min.	285 min.	✓	✓	✓	✓
8T05000	5	400	G1.1/2"	500	✗	✗	✗	228 min.	344 min.	✓	✓	✓
8T06000	6	400	G1.1/2"	600	✗	✗	✗	✗	287 min.	332 min.	✓	✓
8T09000	9	400	G1.1/2"	700	✗	✗	✗	✗	✗	✗	✓	✓
8T12000	12	400	G1.1/2"	850	✗	✗	✗	✗	✗	✗	317 min.	✓

Potenza scambiata

$T_{in,coil} = 80\text{ }^{\circ}\text{C}$; $T_{serb,in} = 10\text{ }^{\circ}\text{C}$, $T_{serb,out} = 45\text{ }^{\circ}\text{C}$

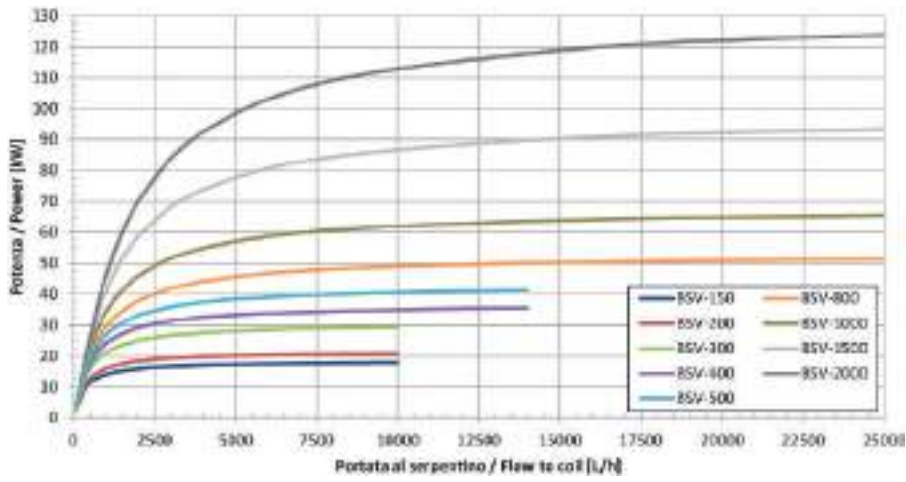

Potenza scambiata

$T_{in,coil} = 70\text{ }^{\circ}\text{C}$; $T_{serb,in} = 10\text{ }^{\circ}\text{C}$, $T_{serb,out} = 45\text{ }^{\circ}\text{C}$

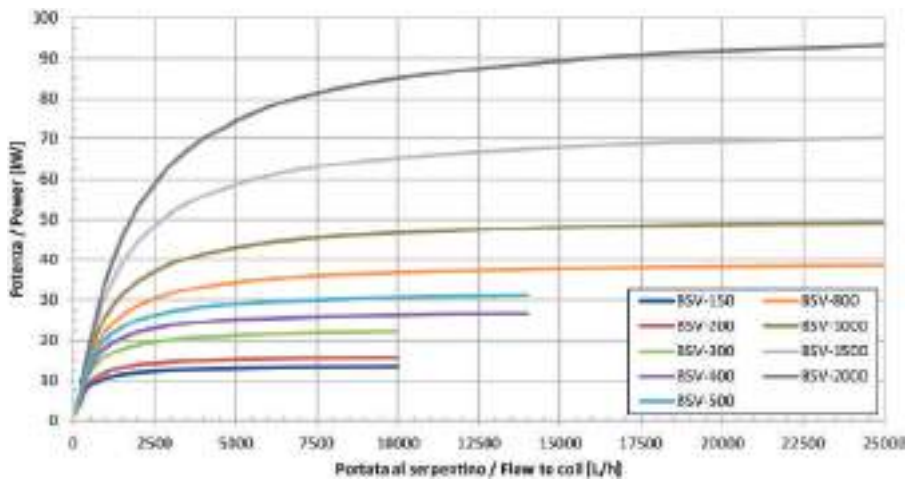

Potenza scambiata

$T_{in,coil} = 60\text{ }^{\circ}\text{C}$; $T_{serb,in} = 10\text{ }^{\circ}\text{C}$, $T_{serb,out} = 45\text{ }^{\circ}\text{C}$

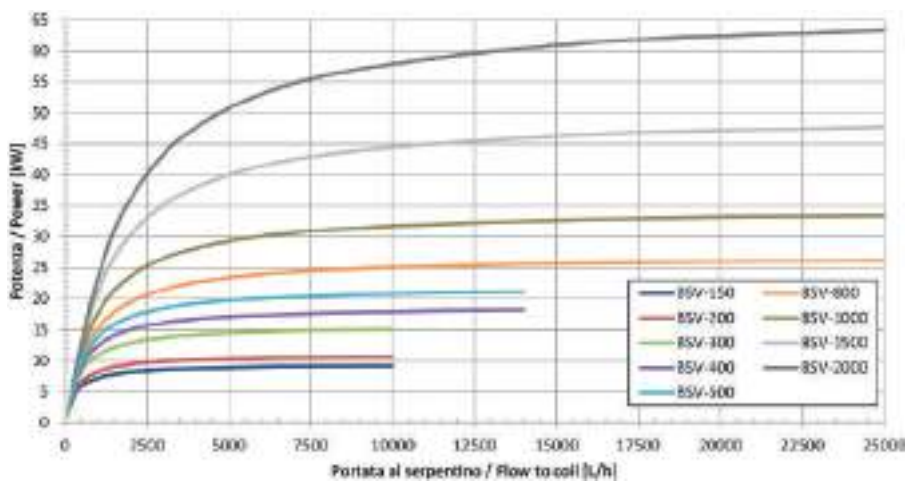

RESE TERMICHE

Potenza scambiata
 $T_{in,coil} = 50\text{ }^{\circ}\text{C}$; $T_{serb,in} = 10\text{ }^{\circ}\text{C}$, $T_{serb,out} = 45\text{ }^{\circ}\text{C}$

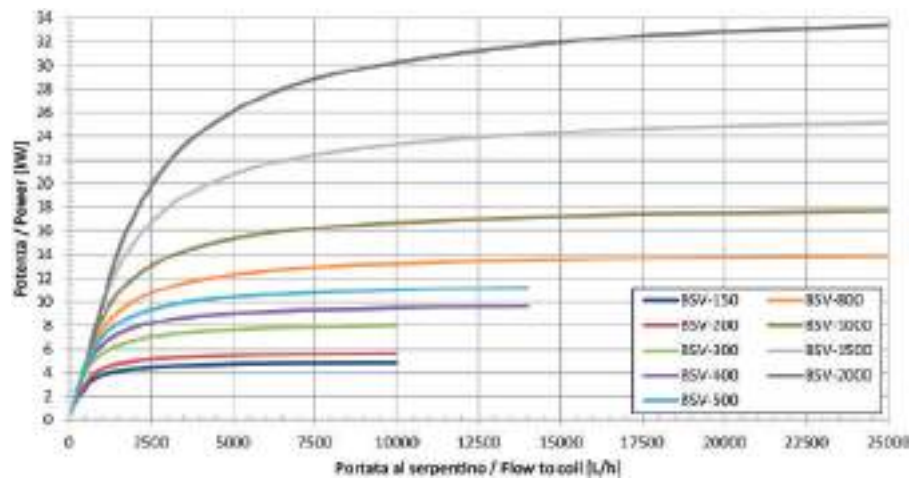

Perdita di carico al serpentino

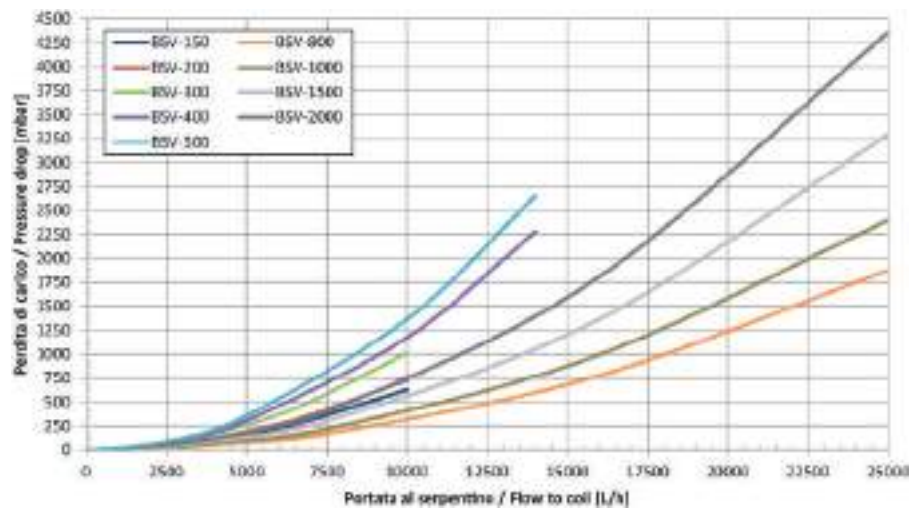

ESEMPIO DI INSTALLAZIONE BSV

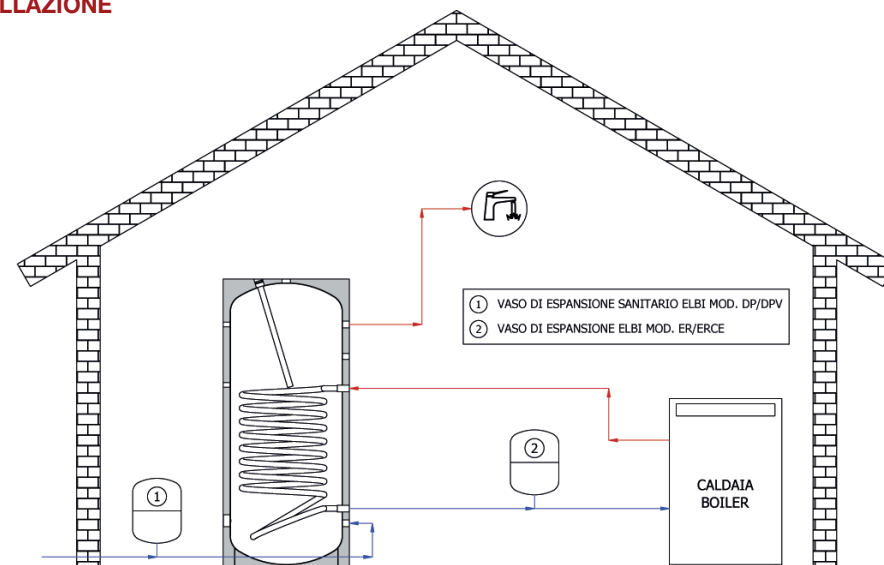

Schema illustrativo; per la realizzazione degli impianti fare sempre riferimento a tecnico abilitato.

Veriss

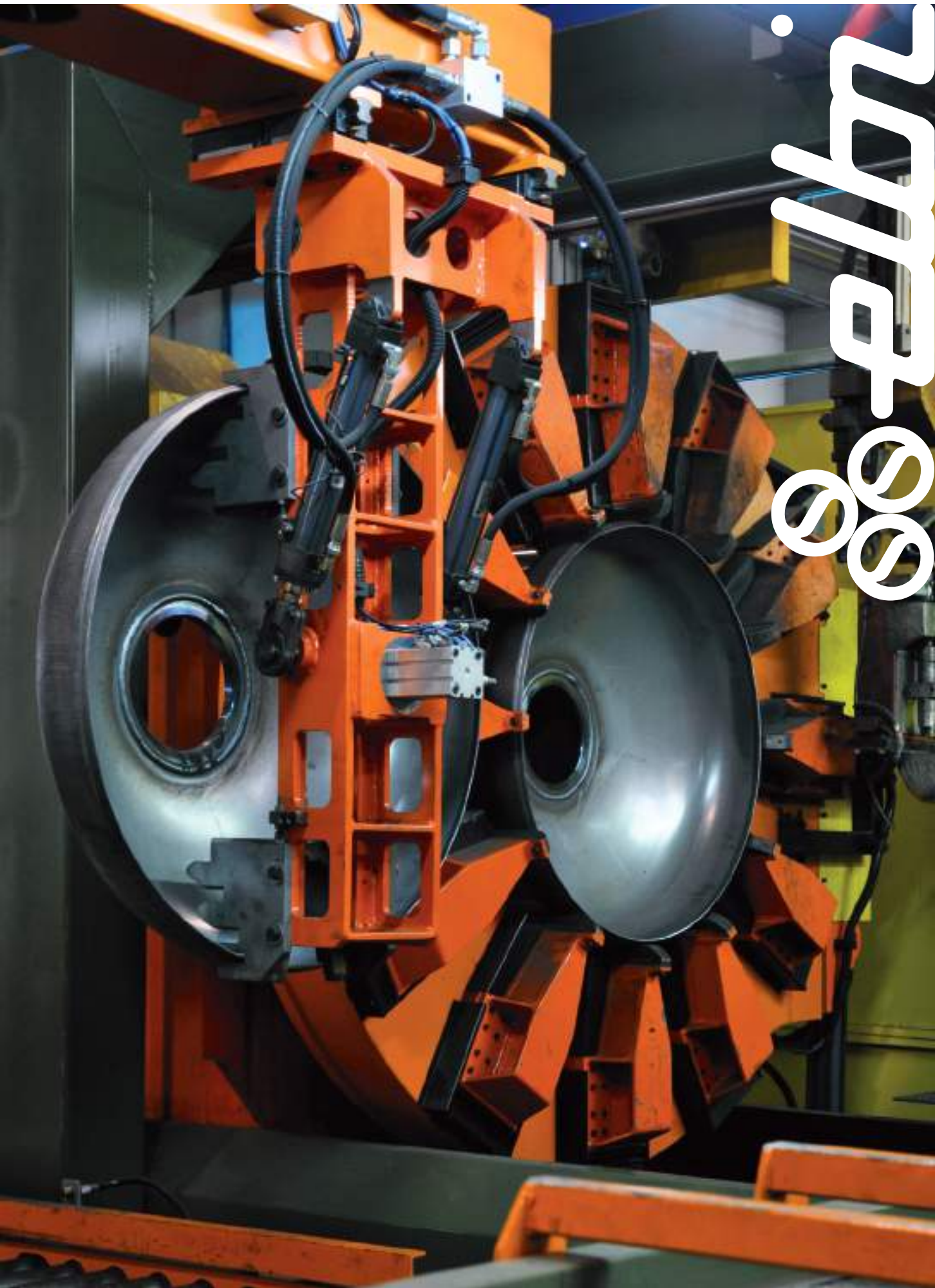



BSP

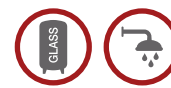

Bollitori vetrificati con scambiatore fisso

Per produzione di acqua calda sanitaria per pompa di calore (146 - 823 litri)



BSP - P 150-200 PENSILI

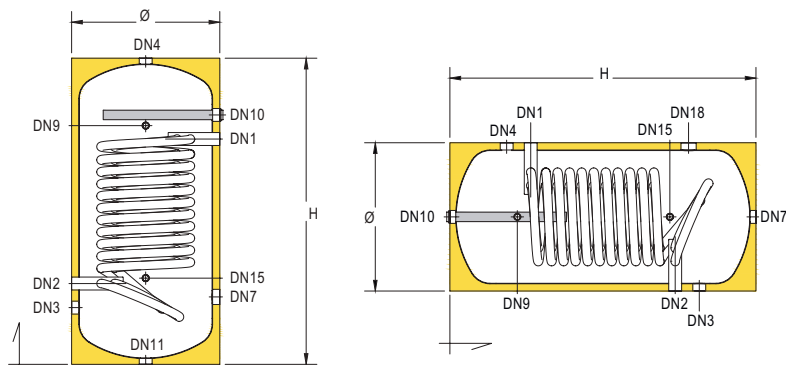

Staffe BSP-P

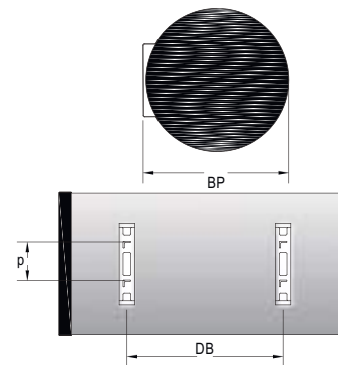

BSP 300-1000

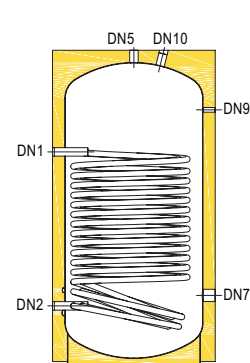

BSP 300-1000

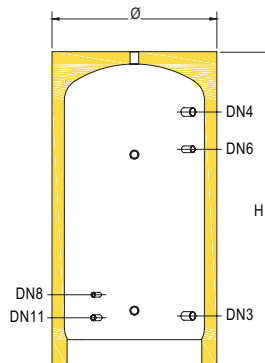

COPPELLE BSP 800 - 1000

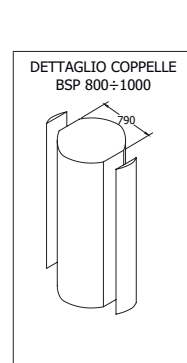

LEGENDA

DN1: Entrata da pompa di calore | **DN2:** Uscita a pompa di calore | **DN3:** Entrata acqua fredda sanitaria | **DN4:** Uscita acqua calda | **DN5:** Uscita acqua calda | **DN6:** Ricircolo | **DN7:** Predisposizione per resistenza elettrica | **DN8:** Termostato | **DN9:** Termometro | **DN10:** Anodo di magnesio | **DN11:** Scarico | **DN15:** Sonda | **DN18:** Connessione ausiliaria | **DB:** Interasse staffe | **p:** Interasse fori | **BP:** Sporgenza staffe



GARANZIA: 5 ANNI



ADATTO PER POMPA CALORE



+ 95°C



BOLLITORE



ANODO DI MAGNESIO



+ 110°C



PER ACQUA CALDA SANITARIA



TRATTAMENTO INTERNO ANTICORROSIVO DI VETRIFICAZIONE



P_{MAX} 10 BAR

P_{SCA} 12 BAR

NORMATIVE DI RIFERIMENTO

- Direttiva 2014/68/UE – ART. 4.3, con esenzione da marcatura CE.
- Normativa EN 12897:2020.
- Progettato e costruito in accordo ai requisiti della 2009/125/EC e del Regolamento 814/2013 (EU).
- Etichettatura in accordo ai requisiti della 2017/1369/EU e del Regolamento delegato 812/2013 (EU).

VETRIFICAZIONE

Il trattamento di vetrificazione secondo DIN 4753 rende il bollitore idoneo al contenimento di acqua calda per uso igienico sanitario, e resistente ai fenomeni corrosivi.

INSTALLAZIONI

Impianti con pompa di calore.

DATI DIMENSIONALI

MODELLO	CODICE	CLASSE ENER.	CAP. litri	SCAMBIATORE		Ø mm	H mm	QR mm	DB mm	P mm	BP mm	PREZZO €
				m ²	litri							
BSP-P 150 *	A3TSL43 PGP55	B	146	1.2	6	610	1010	-	300	290	630	1.091,00
BSP-P 200 *	A3TSL47 PGP55	B	182	2.1	10	610	1230	-	570	290	630	1.297,00
BSP-300	A3TOL51 PGP75	B	261	3.4	21	650	1670	1800	-	-	-	1.957,00
BSP-500	A3TOL55 PGP55	C	453	5.5	41	760	1735	1900	-	-	-	2.678,00
BSP-800	A3TOL60 PGP75	C	702	6.2	45	940	1815	2050	-	-	-	3.811,00
BSP-1000	A3TOL62 PGP75	C	823	6.2	45	940	2065	2270	-	-	-	4.017,00

Qr: quota di ribaltamento

* Modelli a installazione pensile

QUOTE CONNESSIONI (mm)

MODELLO	INSTALLAZIONE VERTICALE							INSTALLAZIONE ORIZZONTALE						
	DN1	DN2	DN3	DN7	DN9	DN10	DN15	DN1	DN2	DN3	DN4	DN9	DN15	DN18
BSP-P 150 *	675	355	265	295	725	755	365	355	675	765	265	305	665	735
BSP-P 200 *	905	345	265	295	945	985	355	345	905	985	265	305	895	955

MODELLO	DN1	DN2	DN3	DN4	DN6	DN7	DN8	DN9	DN11
BSP-300	1325	265	235	1385	1095	325	370	1385	220
BSP-500	1380	310	280	1430	1140	355	390	1430	265
BSP-800	1220	340	310	1460	1250	380	430	1460	300
BSP-1000	1220	340	310	1710	1430	380	430	1710	300

ATTACCHI CONNESSIONI

MODELLO	INSTALLAZIONE VERTICALE									INSTALLAZIONE ORIZZONTALE								
	DN1	DN2	DN3	DN4	DN7	DN9	DN10	DN11	DN15	DN1	DN2	DN3	DN4	DN7	DN9	DN10	DN15	DN18
BSP-P 150 *	G1"	G1"	G1¼"	G1¼"	G1½"	G½"	G1¼"	G1¼"	G½"	G1"	G1"	G1¼"	G1¼"	G1¼"	G½"	G1¼"	G½"	G1½"
BSP-P 200 *	G1"	G1"	G1¼"	-	G1½"	G½"	G1¼"	G1¼"	G½"	G1"	G1"	G1¼"	G1¼"	G1¼"	G½"	G1¼"	G½"	G1½"

MODELLO	DN1	DN2	DN3	DN4	DN5	DN6	DN7	DN8	DN9	DN10	DN11
BSP-300	G1"	G1"	G1"	G1"	G1¼"	G¾"	G2"	G½"	G½"	G1¼"	G½"
BSP-500	G1"	G1"	G1"	G1"	G1¼"	G¾"	G2"	G½"	G½"	G1¼"	G½"
BSP-800	G1¼"	G1¼"	G1¼"	G1¼"	G1¼"	G1"	G2"	G½"	G½"	G1¼"	G¾"
BSP-1000	G1¼"	G1¼"	G1¼"	G1¼"	G1¼"	G1"	G2"	G½"	G½"	G1¼"	G¾"

SCAMBIATORE

Serpentino fisso maggiorato per pompa di calore.

COIBENTAZIONE

Poliuretano espanso esente da CFC e HCFC.
Finitura in polistirolo grigio RAL 9006, dagli 800 litri finitura in PVC grigio RAL 9006.
Coppelle removibili da 800 a 1000 litri.

CARATTERISTICHE DELLA COIBENTAZIONE

MODELLO	TIPO DI COIBENTAZIONE	SPESSORE COIBENTAZIONE mm	FINITURA
BSP-P 150	Poliuretano espanso rigido con il 95% di cellule chiuse, esente CFC e HCFC, classe di resistenza al fuoco B2 secondo DIN 4102-1	55	Polistirolo grigio RAL 9006
BSP-P 200			
BSP-300		75	
BSP-500		55	
BSP-800		75	PVC grigio RAL 9006
BSP-1000			

DISPOSITIVI DI PROTEZIONE

I bollitori devono essere protetti dagli effetti della sovrappressione installando:

- **VALVOLA DI SICUREZZA** tarata ad una pressione inferiore alla pressione max del bollitore
- **VASO DI ESPANSIONE SANITARIO** mod. ELBI serie **DP - DPV**

MODELLO	NR.	CODICE	ANODO DI MAGNESIO IN DOTAZIONE			L mm	VASO DI ESPANSIONE RACCOMANDATO LATO ACS (*)
			Ø mm	ATTACCO			
BSP-P 150	nr. 1	8560040 00002	32	G1.1/4"	320	DP-8	
BSP-P 200	nr. 1	8560040 00002	32	G1.1/4"	320	DP-11	
BSP-300	nr. 1	8560060 00002	32	G1.1/4"	520	DP-18	
BSP-500	nr. 1	8560080 00002	32	G1.1/4"	700	DP-24	
BSP-800	nr. 1	8560080 00002	32	G1.1/4"	700	DP-35	
BSP-1000	nr. 1	8560080 00002	32	G1.1/4"	700	DPV-50	

(*) Il vaso di espansione deve essere sempre dimensionato da un progettista termotecnico esperto sulla base dei dati effettivi

TABELLA DI APPLICABILITÀ DELLE RESISTENZE ELETTRICHE

I minuti calcolati si riferiscono ad un Δ 10-45 °C di solo lavoro resistenza (senza considerare integrazione di altro generatore).

CODICE	POTENZA kw	ALIMENTAZIONE v	ATTACCO	LUNGHEZZA mm	APPLICABILITÀ					
					150	200	300	500	800	1000
RESISTENZE SENZA TERMOSTATO										
8601000	1	230	G1.1/4"	295	345 min.	✓	✓	✓	✓	✓
8601650	1.65	230	G1.1/4"	450	x	x	x	✓	✓	✓
8602000	2	230	G1.1/4"	515	x	x	x	✓	✓	✓
8602600	2.6	230	G1.1/4"	675	x	x	x	x	x	x
8602601	2.6	230	G1.1/4"	360	133 min.	165 min.	237 min.	✓	✓	✓
8603300	3.3	230	G1.1/4"	825	x	x	x	x	x	x
8603301	3.3	230	G1.1/4"	435	x	x	x	324 min.	✓	✓
8604001	4	230	G1.1/4"	510	x	x	x	267 min.	✓	✓
8705000	5	400	G1.1/2"	445	x	x	x	214 min.	332 min.	✓
8706000	6	400	G1.1/2"	510	x	x	x	178 min.	276 min.	324 min.
8708000	8	400	G1.1/2"	670	x	x	x	x	x	x
8710000	10	400	G1.1/2"	820	x	x	x	x	x	x
8712000	12	400	G1.1/2"	970	x	x	x	x	x	x
RESISTENZE CON TERMOSTATO										
8T01500	1.5	230	G1.1/2"	320	230 min.	287 min.	✓	✓	✓	✓
8T02000	2	230	G1.1/2"	320	172 min.	215 min.	308 min.	✓	✓	✓
8T02200	2.2	230	G1.1/2"	320	157 min.	195 min.	280 min.	✓	✓	✓
8T02500	2.5	230	G1.1/2"	320	138 min.	172 min.	247 min.	✓	✓	✓
8T03000	3	230	G1.1/2"	320	115 min.	143 min.	205 min.	357 min.	✓	✓
8T04000	4	400	G1.1/2"	400	86 min.	107 min.	154 min.	267 min.	✓	✓
8T05000	5	400	G1.1/2"	500	x	x	x	214 min.	332 min.	✓
8T06000	6	400	G1.1/2"	600	x	x	x	x	276 min.	324 min.
8T09000	9	400	G1.1/2"	700	x	x	x	x	x	x
8T12000	12	400	G1.1/2"	850	x	x	x	x	x	x

Potenza scambiata

$T_{in,coil} = 80\text{ }^{\circ}\text{C}$; $T_{serb,in} = 10\text{ }^{\circ}\text{C}$, $T_{serb,out} = 45\text{ }^{\circ}\text{C}$

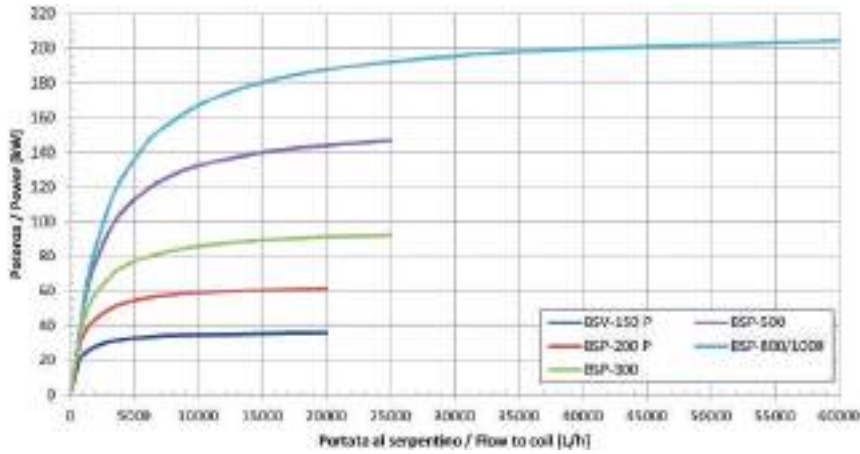

Potenza scambiata

$T_{in,coil} = 70\text{ }^{\circ}\text{C}$; $T_{serb,in} = 10\text{ }^{\circ}\text{C}$, $T_{serb,out} = 45\text{ }^{\circ}\text{C}$

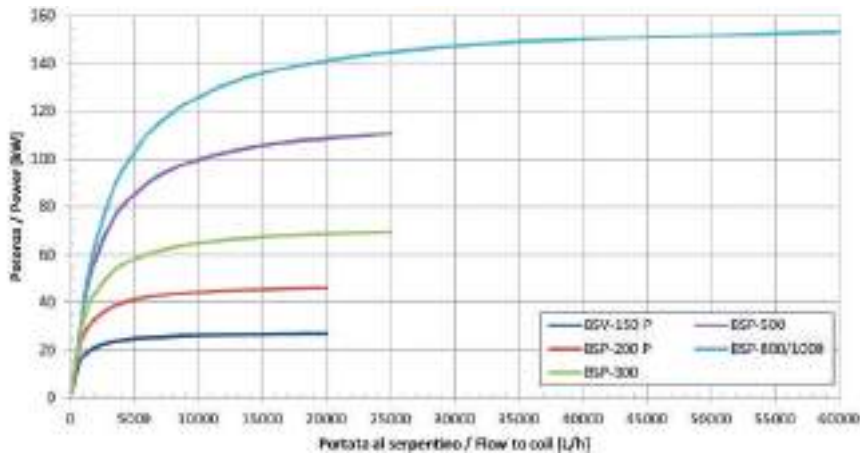

Potenza scambiata

$T_{in,coil} = 60\text{ }^{\circ}\text{C}$; $T_{serb,in} = 10\text{ }^{\circ}\text{C}$, $T_{serb,out} = 45\text{ }^{\circ}\text{C}$

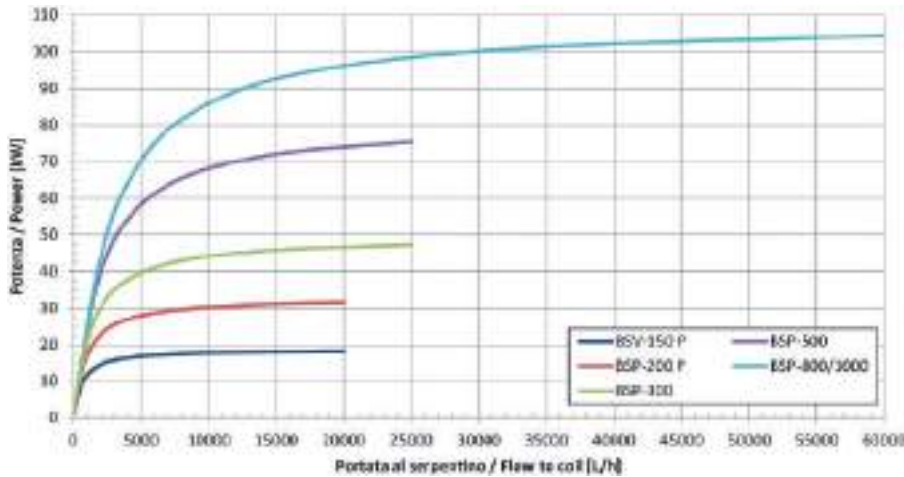

RESE TERMICHE

Potenza scambiata
 $T_{in,coil} = 50\text{ }^{\circ}\text{C}$; $T_{serb,in} = 10\text{ }^{\circ}\text{C}$; $T_{serb,out} = 45\text{ }^{\circ}\text{C}$

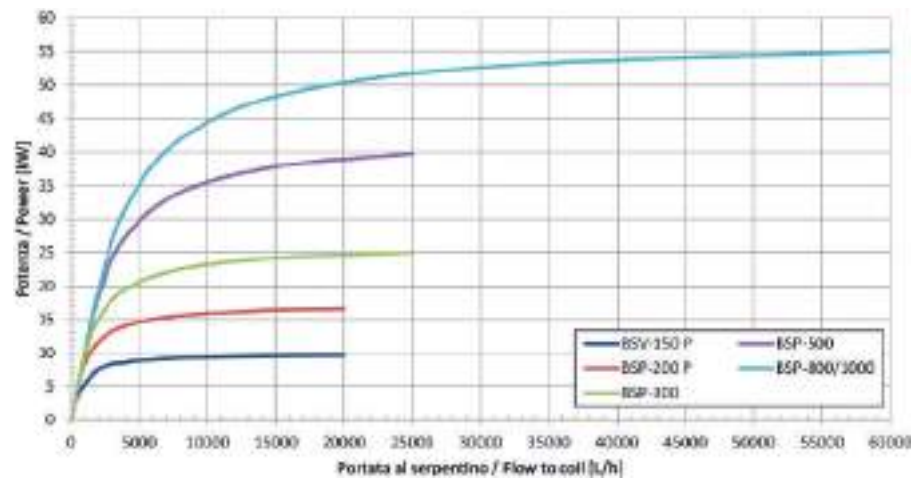

Perdita di carico al serpentino

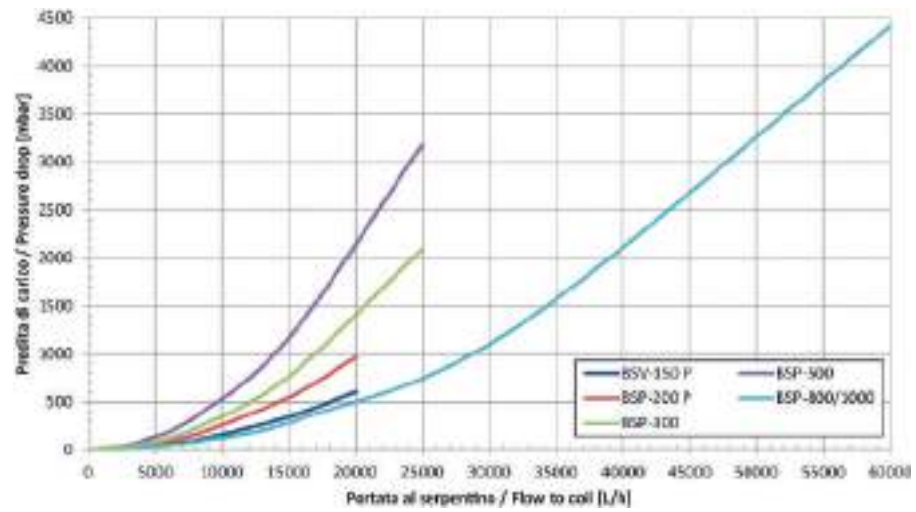

ESEMPIO DI INSTALLAZIONE BSP

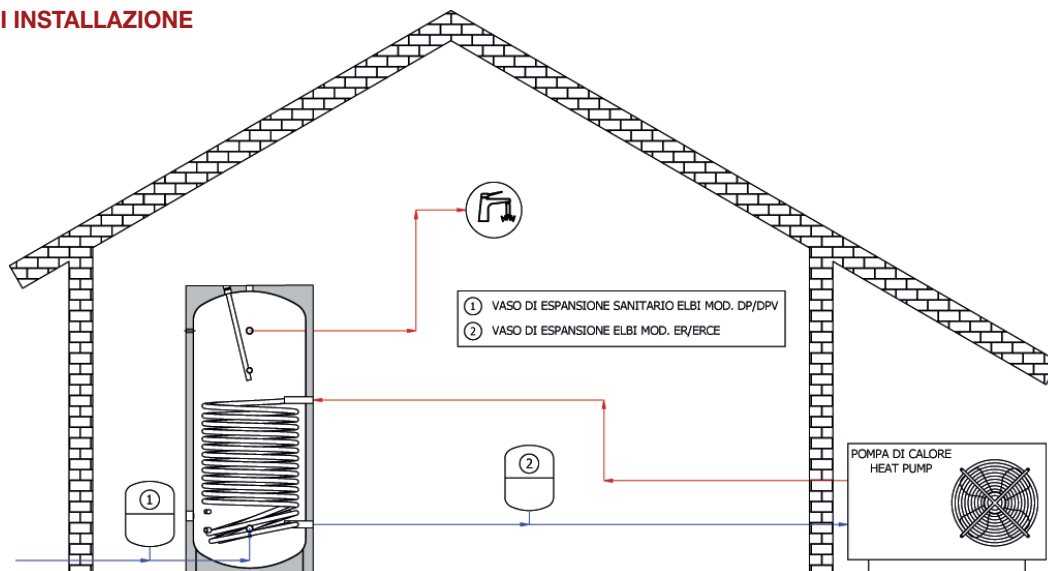

Schema illustrativo; per la realizzazione degli impianti fare sempre riferimento a tecnico abilitato.



BOLLITORI VETRIFICATI CON SCAMBIATORE FISSO

- **Integrazione con fonti rinnovabili**

Le pompe di calore possono essere facilmente integrate con fonti di energia rinnovabile, come impianti fotovoltaici o pannelli solari termici. Questo consente di massimizzare l'utilizzo di energia sostenibile.

- **Comfort termico migliorato**

Grazie alla capacità di regolare la temperatura dell'acqua in modo preciso, i sistemi con pompa di calore offrono un comfort termico migliorato, evitando eccessi di temperatura e garantendo una distribuzione uniforme dell'acqua calda sanitaria.



BST



Bollitori vetrificati per solare termico

Con due scambiatori fissi (184 - 1880 litri)



BST 200 - 1000

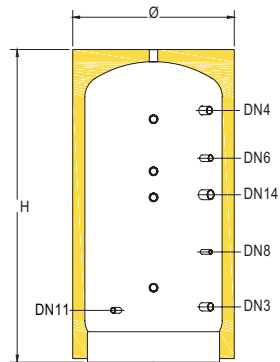

BST 200 - 1000

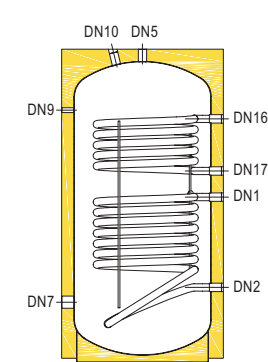

BST 800 - 1000 + FL

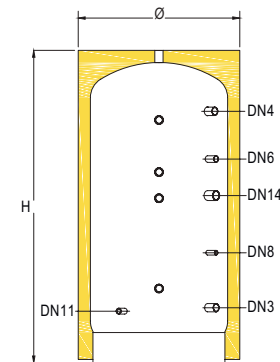

BST 800 - 1000 + FL

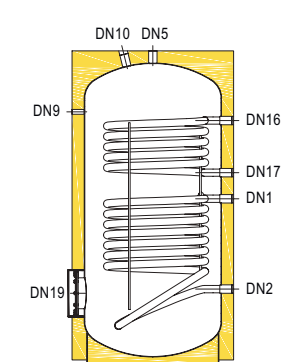

COPPELLE BST 800 - 1000

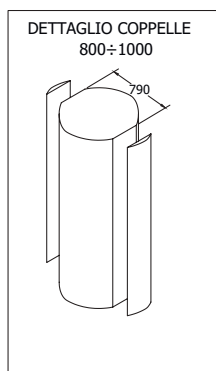

BST 1500 - 2000

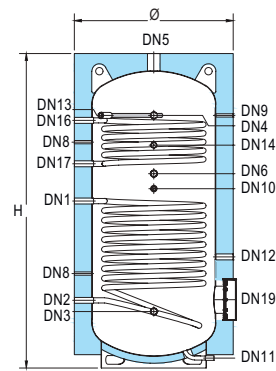

LEGENDA

DN1: Entrata da pannello solare | **DN2:** Uscita a pannello solare | **DN3:** Entrata acqua fredda sanitaria | **DN4:** Uscita acqua calda sanitaria | **DN5:** Uscita acqua calda sanitaria | **DN6:** Ricircolo | **DN7:** Predisposizione per resistenza elettrica | **DN8:** Termostato | **DN9:** Termometro | **DN10:** Anodo di magnesio | **DN11:** Scarico | **DN12:** Vaso d'espansione sanitario | **DN13:** Anodo di magnesio | **DN14:** Predisposizione per resistenza elettrica | **DN16:** Entrata da caldaia | **DN17:** Uscita a caldaia | **DN19:** Boccaporto di ispezione



GARANZIA: 5 ANNI



BOLLITORE



PER ACQUA CALDA SANITARIA



PER IMPIANTI SOLARI



PER GENERATORE ALTA TEMPERATURA



ANODO DI MAGNESIO



TRATTAMENTO INTERNO ANTICORROSIVO DI VETRIFICAZIONE



+ 95°C



+ 110°C

PMAX Vs

10 BAR (MOD. 200 - 1000)

6 BAR (MOD. 1500 - 2000)

PSCA 12 BAR

NORMATIVE DI RIFERIMENTO

- Direttiva 2014/68/UE – ART. 4.3, con esenzione da marcatura CE.
- Normativa EN 12897:2020.
- Progettato e costruito in accordo ai requisiti della 2009/125/EC e del Regolamento 814/2013 (EU).
- Etichettatura in accordo ai requisiti della 2017/1369/EU e del Regolamento delegato 812/2013 (EU).

VETRIFICAZIONE

Il trattamento di vetrificazione secondo DIN 7753 rende il bollitore idoneo al contenimento di acqua calda per uso igienico sanitario, e resistente ai fenomeni corrosivi.

INSTALLAZIONI

- Caldaie tradizionali (murali e/o basamento).
- Caldaie a condensazione.
- Impianti solari termici.

DATI DIMENSIONALI

MODELLO	CODICE	CLASSE ENER.	CAP. litri	SCAMBIATORE				Ø mm	H mm	QR mm	PREZZO €
				INF.		SUP.					
				m ²	litri	m ²	litri				
BST-200	A3E0L47 PGP55	B	184	0.7	6	0.5	5	610	1200	1350	1.277,00
BST-300	A3E0L51 PGP75	B	267	1.2	9	0.75	6	650	1670	1800	1.545,00
BST-500	A3E0L55 PGP55	C	472	1.8	14	0.9	8	760	1735	1900	1.987,00
BST-800	A3E0L60 PGP75	C	716	2	19	1.2	12	940	1815	2050	3.141,00
BST-1000	A3E0L62 PGP75	C	831	2.4	25	1.2	12	940	2065	2270	3.378,00
BST-800 + FI	A3E1L60 PGP75	C	718	2	19	1.2	12	940	1815	2050	3.450,00
BST-1000 + FI	A3E1L62 PGP75	C	833	2.4	25	1.2	12	940	2065	2270	3.687,00
BST-1500 + FI	A3E1H67 VV4A5	C	1589	3.6	36	1.6	18	1270	2530	2840	6.283,00
BST-2000 + FI	A3E1H70 VV4A5	C	1880	4.3	48	2.1	24	1370	2510	2860	6.901,00

FI: Versione con flangia
Qr: quota di ribaltamento

QUOTE CONNESSIONI (mm)

MODELLO	DN1	DN2	DN3	DN4	DN6	DN7	DN8	DN9	DN10	DN11	DN12	DN13	DN14	DN16	DN17	DN19	
BST-200	585	235	235	935	760	250	350	-	935	-	220	-	-	635	930	680	-
BST-300	835	235	235	1385	1095	250	380	-	1385	-	220	-	-	875	1315	930	-
BST-500	820	280	280	1430	1115	295	495	-	1430	-	265	-	-	905	1250	980	-
BST-800	950	430	320	1450	1175	345	635	-	1450	-	300	-	-	965	1400	1100	-
BST-1000	1070	430	320	1700	1395	345	635	-	1700	-	300	-	-	1160	1520	1220	-
BST-800 + FI	950	430	320	1450	1175	-	635	-	1450	-	300	-	-	965	1400	1100	415
BST-1000 + FI	1070	430	320	1700	1395	-	635	-	1700	-	300	-	-	1160	1520	1220	415
BST-1500 + FI	1345	545	455	2035	1795	-	760	1820	2035	1445	80	895	2035	1565	1995	1645	550
BST-2000 + FI	1425	535	445	2025	1785	-	760	1780	2025	1455	80	885	2025	1565	2025	1605	540

ATTACCHI CONNESSIONI

MODELLO	DN1	DN2	DN3	DN4	DN5	DN6	DN7	DN8	DN9	DN10	DN11	DN12	DN13	DN14	DN16	DN17	DN19
BST-200	G1"	G1"	G1"	G1"	G1¼"	G¾"	G2"	G½"	G½"	G1¼"	G½"	-	-	G1½"	G1"	G1"	-
BST-300	G1"	G1"	G1"	G1"	G1¼"	G¾"	G2"	G½"	G½"	G1¼"	G½"	-	-	G1½"	G1"	G1"	-
BST-500	G1"	G1"	G1"	G1"	G1¼"	G¾"	G2"	G½"	G½"	G1¼"	G½"	-	-	G1½"	G1"	G1"	-
BST-800	G1¼"	G1¼"	G1¼"	G1¼"	G1¼"	G1"	G2"	G½"	G½"	G1¼"	G¾"	-	-	G1½"	G1¼"	G1¼"	-
BST-1000	G1¼"	G1¼"	G1¼"	G1¼"	G1¼"	G1"	G2"	G½"	G½"	G1¼"	G¾"	-	-	G1½"	G1¼"	G1¼"	-
BST-800 + FI	G1¼"	G1¼"	G1¼"	G1¼"	G1¼"	G1"	-	G½"	G½"	G1¼"	G¾"	-	-	G1½"	G1¼"	G1¼"	Ø, 220
BST-1000 + FI	G1¼"	G1¼"	G1¼"	G1¼"	G1¼"	G1"	-	G½"	G½"	G1¼"	G¾"	-	-	G1½"	G1¼"	G1¼"	Ø, 220
BST-1500 + FI	G1¼"	G1¼"	G1½"	G1½"	G3"	G1¼"	-	G½"	G½"	G1¼"	G1"	G1¼"	G1¼"	G1½"	G1¼"	G1¼"	Ø, 220
BST-2000 + FI	G1¼"	G1¼"	G1½"	G1½"	G3"	G1¼"	-	G½"	G½"	G1¼"	G1"	G1¼"	G1¼"	G1½"	G1¼"	G1¼"	Ø, 220

SCAMBIATORE

Due serpentine fissi monotubo.

COIBENTAZIONE

Poliuretano espanso esente da CFC e HCFC, finitura in polistirolo grigio fino a 500 litri. Poliuretano espanso esente da CFC e HCFC, coppelle rimovibili, finitura in PVC grigio da 800 a 1000 litri. Fibra di poliestere, finitura in PVC grigio da 1500 litri.

CARATTERISTICHE DELLA COIBENTAZIONE

MODELLO	TIPO DI COIBENTAZIONE	SPESSORE COIBENTAZIONE mm	FINITURA
BST-200	Poliuretano espanso rigido con il 95% di cellule chiuse, esente CFC e HCFC, classe di resistenza al fuoco B2 secondo DIN 4102-1	55	Polistirolo grigio RAL 9006
BST-300		75	
BST-500		55	
BST-800		75	PVC grigio RAL 9006
BST-1000			
BST-800 + FI			
BST-1000 + FI	Fibra di poliestere 100% riciclabile, classe di resistenza al fuoco B1 secondo DIN 4102-1	135	
BST-1500 + FI			
BST-2000 + FI			

DISPOSITIVI DI PROTEZIONE

I bollitori devono essere protetti dagli effetti della sovrappressione installando:

- **VALVOLA DI SICUREZZA** tarata ad una pressione inferiore alla pressione max del bollitore
- **VASO DI ESPANSIONE SANITARIO** mod. ELBI serie **DP - DPV**

MODELLO	NR.	CODICE	ANODO DI MAGNESIO IN DOTAZIONE			L mm	VASO DI ESPANSIONE RACCOMANDATO LATO ACS (*)
			Ø mm	ATTACCO			
BST-200	nr. 1	8560040 00002	32	G1.1/4"	320	DP-11	
BST-300	nr. 1	8560060 00002	32	G1.1/4"	520	DP-18	
BST-500	nr. 1	8560080 00002	32	G1.1/4"	700	DP-24	
BST-800	nr. 1	8560080 00002	32	G1.1/4"	700	DP-35	
BST-1000	nr. 1	8560080 00002	32	G1.1/4"	700	DPV-50	
BST-800 + FI	nr. 1	8560080 00002	32	G1.1/4"	700	DP-35	
BST-1000 + FI	nr. 1	8560080 00002	32	G1.1/4"	700	DPV-50	
BST-1500 + FI	nr. 2	8560080 00002	32	G1.1/4"	700	DPV-80	
BST-2000 + FI	nr. 2	8560070 00002	32	G1.1/4"	670	DPV-100	

(*) Il vaso di espansione deve essere sempre dimensionato da un progettista termotecnico esperto sulla base dei dati effettivi

TABELLA DI APPLICABILITÀ DELLE RESISTENZE ELETTRICHE

I minuti calcolati si riferiscono ad un Δ 10-45 °C di solo lavoro resistenza (senza considerare integrazione di altro generatore).

CODICE	POTENZA kw	ALIMENTAZIONE v	ATTACCO	LUNGHEZZA mm	APPLICABILITA'						
					200	300	500	800	1000	1500	2000
RESISTENZE SENZA TERMOSTATO											
8601000	1	230	G1.1/4"	295	✓	✓	✓	✓	✓	✓	✓
8601650	1.65	230	G1.1/4"	450	x	x	✓	✓	✓	✓	✓
8602000	2	230	G1.1/4"	515	x	x	✓	✓	✓	✓	✓
8602600	2.6	230	G1.1/4"	675	x	x	x	x	x	✓	✓
8602601	2.6	230	G1.1/4"	360	167 min.	242 min.	✓	✓	✓	✓	✓
8603300	3.3	230	G1.1/4"	825	x	x	x	x	x	✓	✓
8603301	3.3	230	G1.1/4"	435	x	x	338 min.	✓	✓	✓	✓
8604001	4	230	G1.1/4"	510	x	x	279 min.	✓	✓	✓	✓
8705000	5	400	G1.1/2"	445	x	x	223 min.	338 min.	✓	✓	✓
8706000	6	400	G1.1/2"	510	x	x	186 min.	282 min.	327 min.	✓	✓
8708000	8	400	G1.1/2"	670	x	x	x	211 min.	245 min.	✓	✓
8710000	10	400	G1.1/2"	820	x	x	x	x	x	✓	✓
8712000	12	400	G1.1/2"	970	x	x	x	x	x	313 min.	✓
RESISTENZE CON TERMOSTATO											
8T01500	1.5	230	G1.1/2"	320	290 min.	✓	✓	✓	✓	✓	✓
8T02000	2	230	G1.1/2"	320	217 min.	315 min.	✓	✓	✓	✓	✓
8T02200	2.2	230	G1.1/2"	320	198 min.	287 min.	✓	✓	✓	✓	✓
8T02500	2.5	230	G1.1/2"	320	174 min.	252 min.	✓	✓	✓	✓	✓
8T03000	3	230	G1.1/2"	320	145 min.	210 min.	✓	✓	✓	✓	✓
8T04000	4	400	G1.1/2"	400	x	158 min.	279 min.	✓	✓	✓	✓
8T05000	5	400	G1.1/2"	500	x	x	223 min.	338 min.	✓	✓	✓
8T06000	6	400	G1.1/2"	600	x	x	x	282 min.	327 min.	✓	✓
8T09000	9	400	G1.1/2"	700	x	x	x	x	x	✓	✓
8T12000	12	400	G1.1/2"	850	x	x	x	x	x	313 min.	✓

Potenza scambiata, scamb. solare
 $T_{in,coil} = 80\text{ }^{\circ}\text{C}$; $T_{serb,in} = 10\text{ }^{\circ}\text{C}$, $T_{serb,out} = 45\text{ }^{\circ}\text{C}$

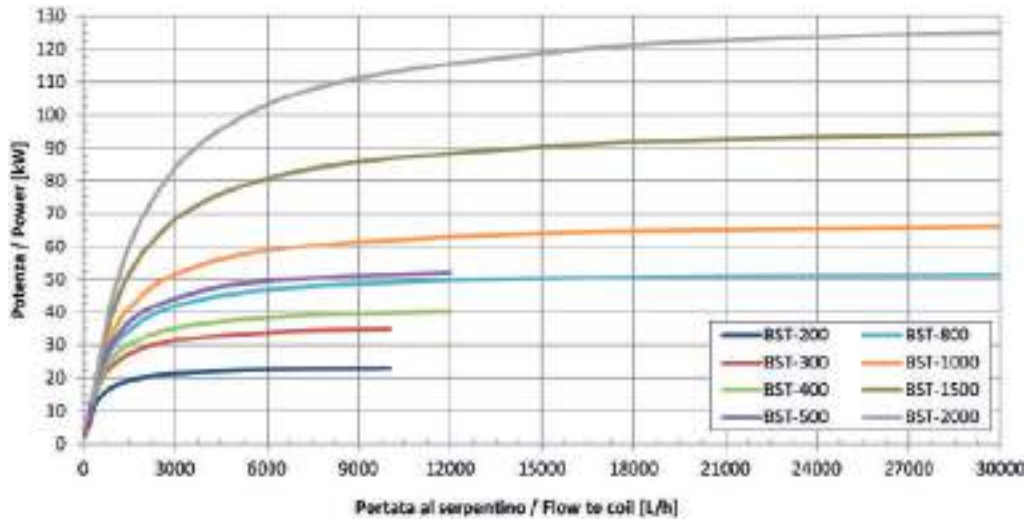

Potenza scambiata, scamb. solare
 $T_{in,coil} = 70\text{ }^{\circ}\text{C}$; $T_{serb,in} = 10\text{ }^{\circ}\text{C}$, $T_{serb,out} = 45\text{ }^{\circ}\text{C}$

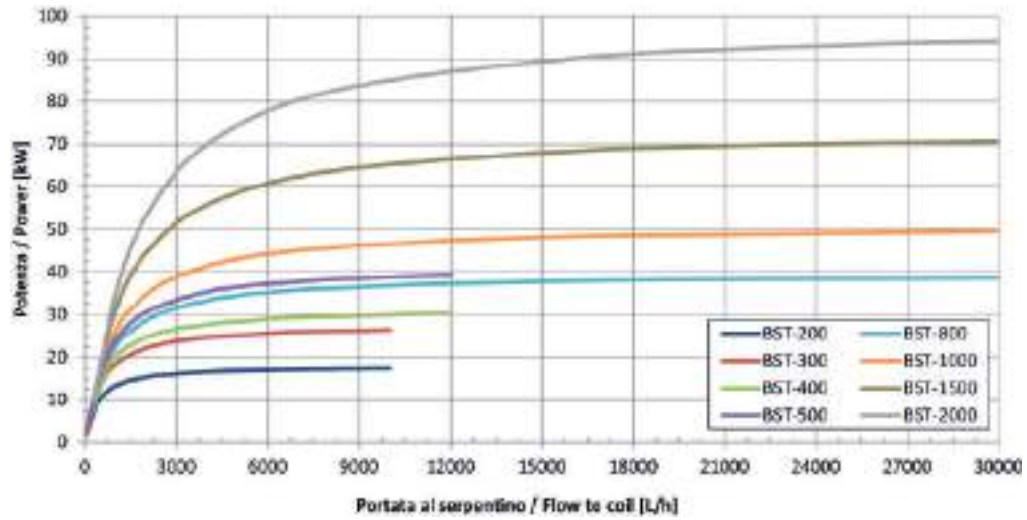

Potenza scambiata, scamb. solare
 $T_{in,coil} = 60\text{ }^{\circ}\text{C}$; $T_{serb,in} = 10\text{ }^{\circ}\text{C}$, $T_{serb,out} = 45\text{ }^{\circ}\text{C}$

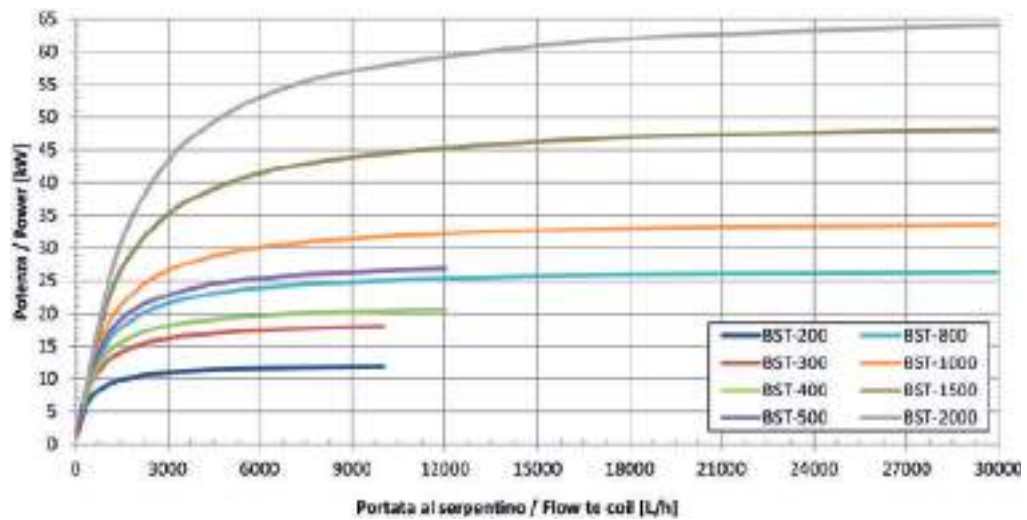

RESE TERMICHE

Potenza scambiata, scamb. solare

$$T_{in,coil} = 50\text{ }^{\circ}\text{C}; T_{serb,in} = 10\text{ }^{\circ}\text{C}, T_{serb,out} = 45\text{ }^{\circ}\text{C}$$

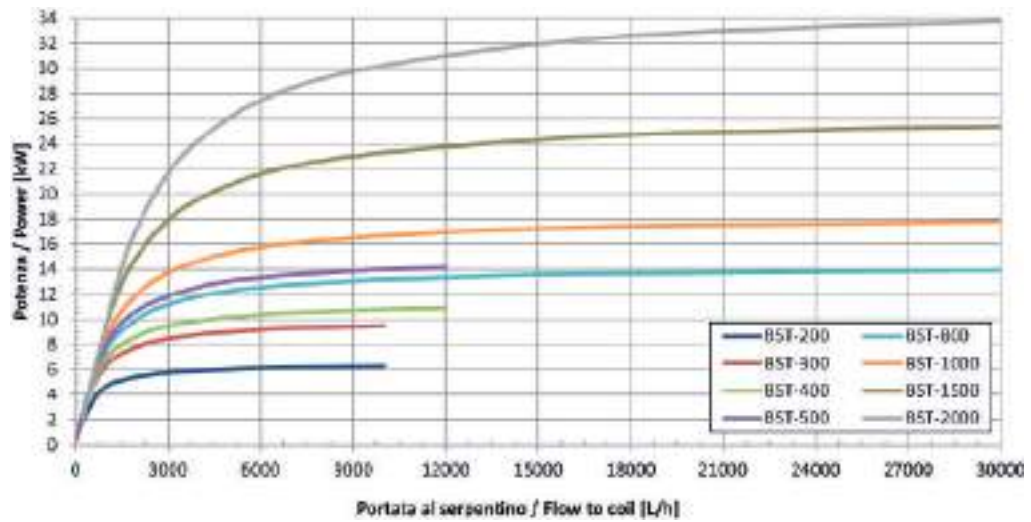

Potenza scambiata, scamb. integrazione

$$T_{in,coil} = 80\text{ }^{\circ}\text{C}; T_{serb,in} = 10\text{ }^{\circ}\text{C}, T_{serb,out} = 45\text{ }^{\circ}\text{C}$$

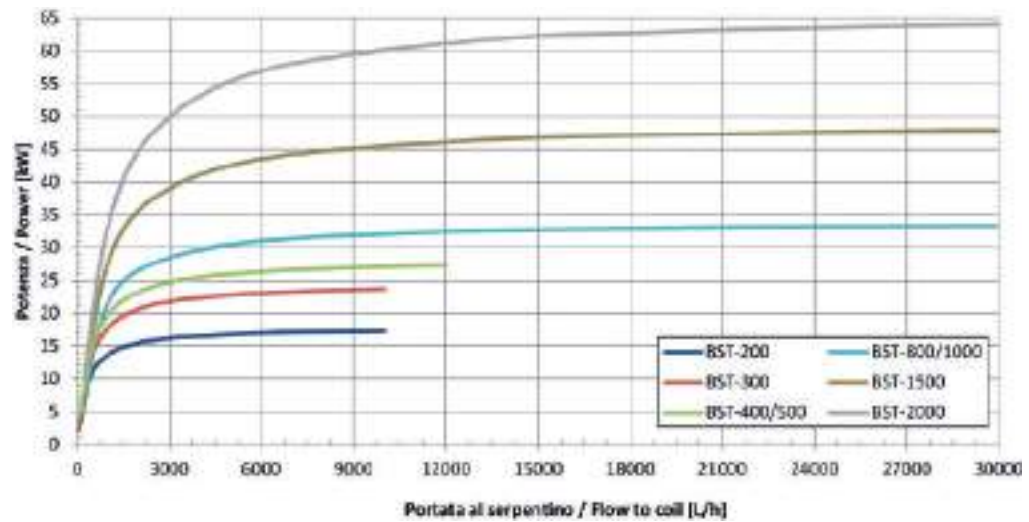

Potenza scambiata, scamb. integrazione

$$T_{in,coil} = 70\text{ }^{\circ}\text{C}; T_{serb,in} = 10\text{ }^{\circ}\text{C}, T_{serb,out} = 45\text{ }^{\circ}\text{C}$$

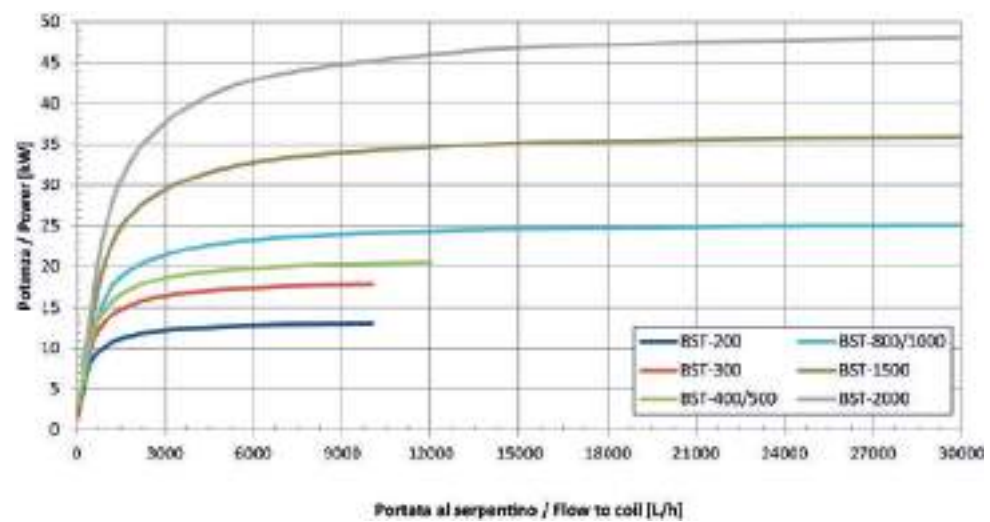

Potenza scambiata, scamb. integrazione

$T_{in,coil} = 60\text{ }^{\circ}\text{C}$; $T_{serb,in} = 10\text{ }^{\circ}\text{C}$, $T_{serb,out} = 45\text{ }^{\circ}\text{C}$

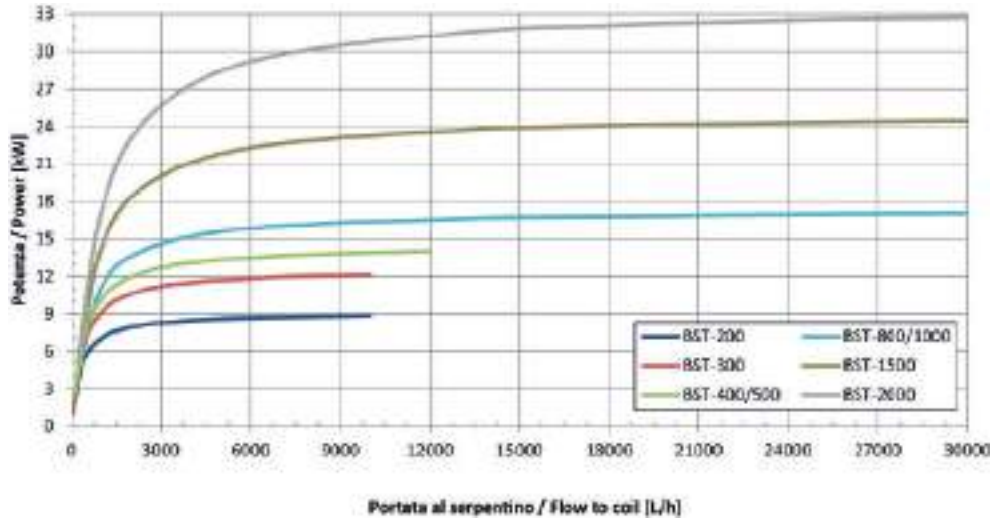

Potenza scambiata, scamb. integrazione

$T_{in,coil} = 50\text{ }^{\circ}\text{C}$; $T_{serb,in} = 10\text{ }^{\circ}\text{C}$, $T_{serb,out} = 45\text{ }^{\circ}\text{C}$

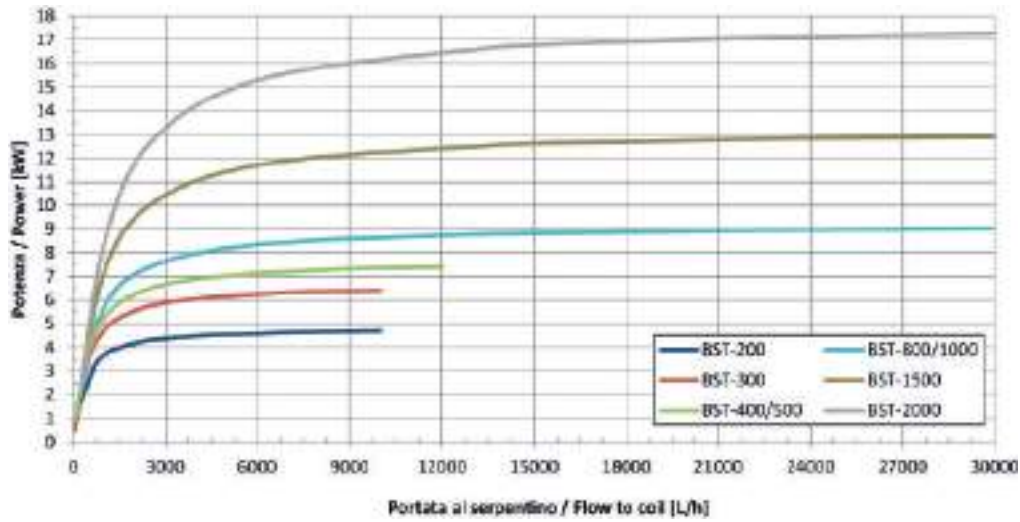

Perdite di carico sul serp. solare

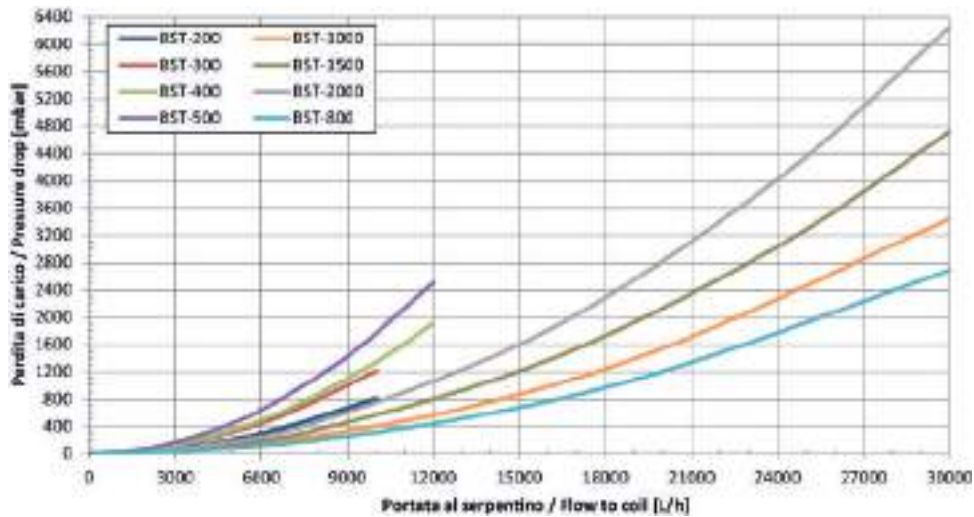

RESE TERMICHE

Perdite di carico sul serp. integr.

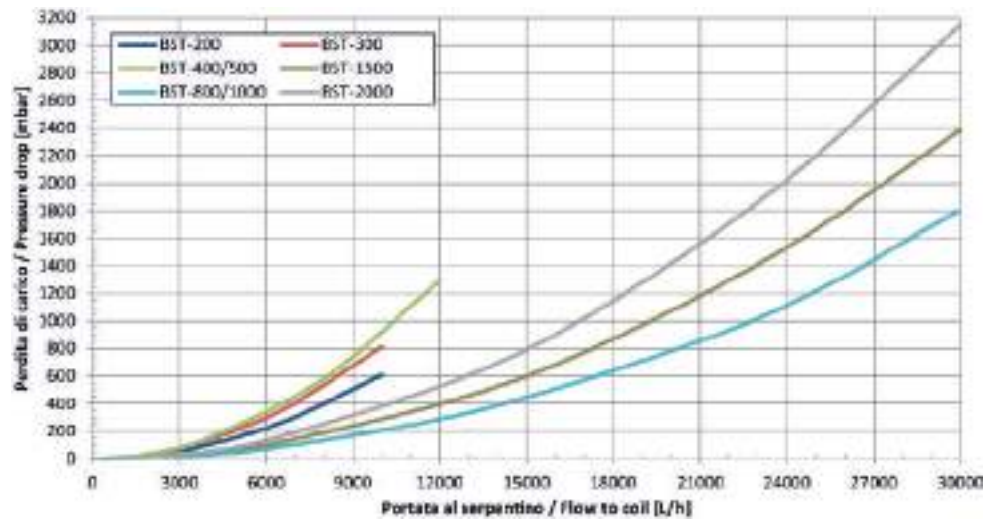

ESEMPIO DI INSTALLAZIONE BST

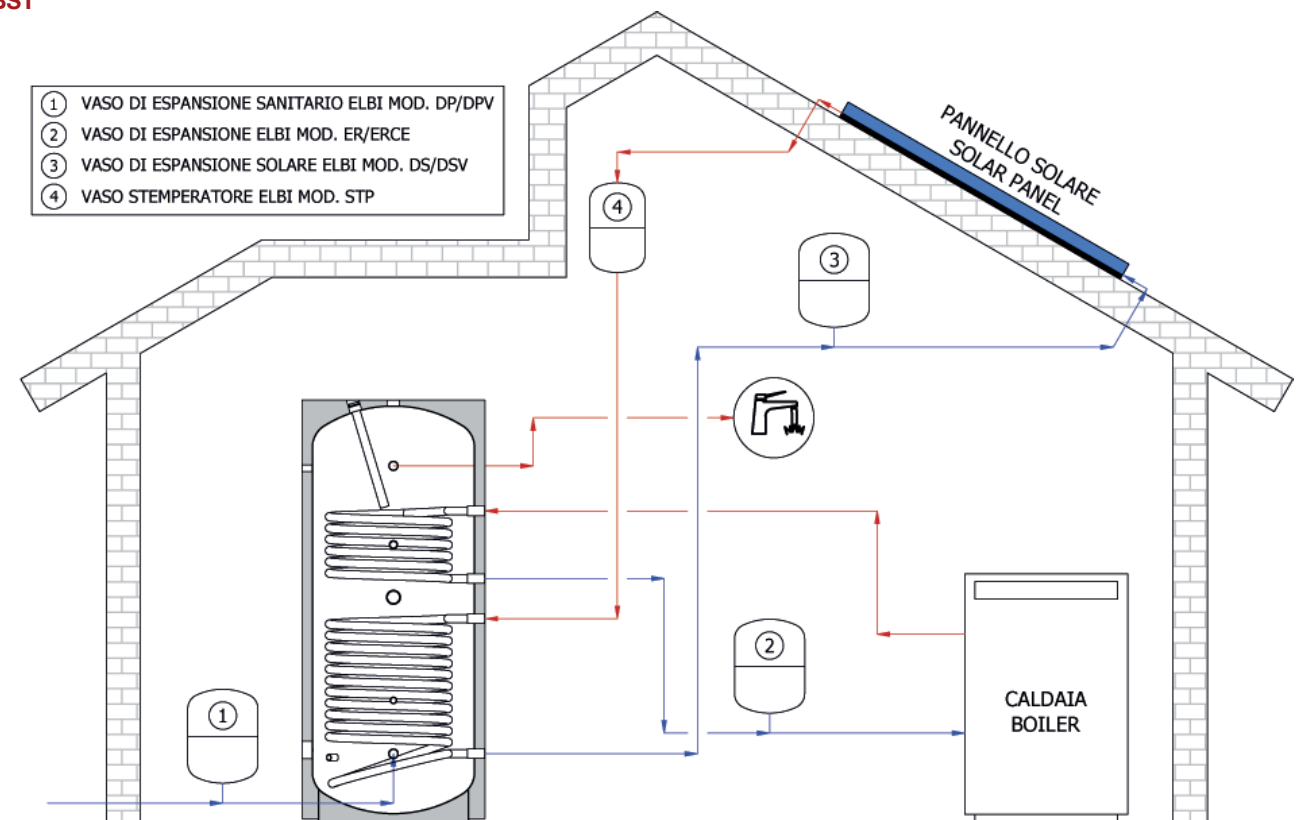

Schema illustrativo; per la realizzazione degli impianti fare sempre riferimento a tecnico abilitato.



inter-ss

BOLLITORI DOPPIO SERPENTINO
VETRIFICATI



BSPT



Bollitori vetrificati con due scambiatori fissi

Per produzione di ACS per pompa di calore e solare termico (261 - 799 litri)

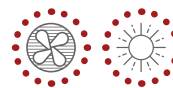

BSPT 300-1000

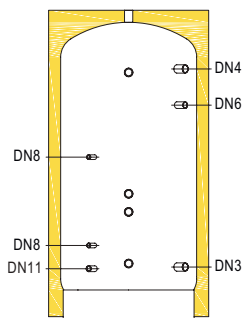

BSPT 300-1000

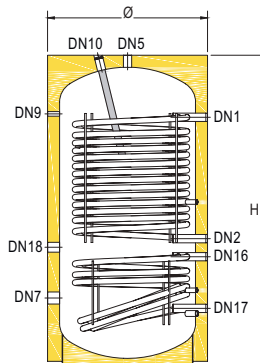

COPPELLE BSPT 800 - 1000

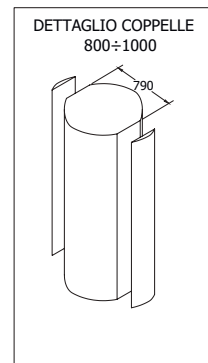

LEGENDA

DN1: Entrata da pompa di calore | **DN2:** Uscita a pompa di calore | **DN3:** Entrata acqua fredda sanitaria | **DN4:** Uscita acqua calda sanitaria | **DN5:** Uscita acqua calda sanitaria | **DN6:** Ricircolo | **DN7:** Predisposizione per resistenza elettrica | **DN8:** Termostato | **DN9:** Termometro | **DN10:** Anodo di magnesio | **DN11:** Scarico | **DN16:** Entrata da fonte di integrazione | **DN17:** Uscita a fonte di integrazione | **DN18:** Connessione ausiliaria



GARANZIA: 5 ANNI



BOLLITORE



PER ACQUA CALDA SANITARIA



PER IMPIANTI SOLARI



ANODO DI MAGNESIO



ADATTO PER POMPA CALORE



+ 95°C



+ 110°C



P_{MAX}
V_s 10 BAR



P_{SCA} 12 BAR

NORMATIVE DI RIFERIMENTO

- Direttiva 2014/68/UE – ART. 4.3, con esenzione da marcatura CE.
- Normativa EN 12897:2020.
- Progettato e costruito in accordo ai requisiti della 2009/125/EC e del Regolamento 814/2013 (EU).
- Etichettatura in accordo ai requisiti della 2017/1369/EU e del Regolamento delegato 812/2013 (EU).

VETRIFICAZIONE

Il trattamento di vetrificazione secondo DIN 4753 rende il bollitore idoneo al contenimento di acqua calda per uso igienico sanitario, e resistente ai fenomeni corrosivi.

INSTALLAZIONI

- Impianti con pompa di calore.
- Impianti ibridi.
- Impianti con pompa di calore e integrazione solare.

DATI DIMENSIONALI

MODELLO	CODICE	CLASSE ENER.	CAP. litri	SCAMBIATORE				Ø mm	H mm	QR mm	PREZZO €
				INF. m ²	litri	SUP. m ²	litri				
BSPT-300	A3T2L51 PGP75	B	261	0.9	7	2.2	14	650	1670	1800	2.163,00
BSPT-500	A3T2L55 PGP55	C	453	1.1	9	4	32	760	1735	1900	2.935,00
BSPT-800	A3T2L60 PGP75	C	690	1.9	15	5.3	42	940	1815	2050	4.223,00
BSPT-1000	A3T2L62 PGP75	C	799	3	24	5.7	45	940	2065	2270	4.429,00

Qr: quota di ribaltamento

QUOTE CONNESSIONI (mm)

MODELLO	DN1	DN2	DN3	DN4	DN6	DN7	DN8	DN9	DN11	DN16	DN17	DN18	
BSPT-300	1345	685	235	1385	1095	315	355	875	1385	220	565	275	620
BSPT-500	1420	640	280	1430	1210	350	390	935	1430	265	540	290	590
BSPT-800	1440	735	310	1460	1250	390	435	945	1460	300	630	330	685
BSPT-1000	1680	930	310	1710	1430	400	445	1095	1710	300	775	340	855

ATTACCHI CONNESSIONI

MODELLO	DN1	DN2	DN3	DN4	DN5	DN6	DN7	DN8	DN9	DN10	DN11	DN16	DN17	DN18
BSPT-300	G1"	G1"	G1"	G1"	G1"¼	G¾"	G2"	G½"	G½"	G1"¼	G½"	G1"	G1"	G1"½
BSPT-500	G1"¼	G1"¼	G1"	G1"	G1"¼	G¾"	G2"	G½"	G½"	G1"¼	G½"	G1"¼	G1"¼	G1"½
BSPT-800	G1"¼	G1"¼	G1"¼	G1"¼	G1"¼	G1"	G2"	G½"	G½"	G1"¼	G¾"	G1"¼	G1"¼	G1"½
BSPT-1000	G1"¼	G1"¼	G1"¼	G1"¼	G1"¼	G1"	G2"	G½"	G½"	G1"¼	G¾"	G1"¼	G1"¼	G1"½

CARATTERISTICHE DELLA COIBENTAZIONE

MODELLO	TIPO DI COIBENTAZIONE	SPESSORE COIBENTAZIONE mm	FINITURA
BSPT-300	Poliuretano espanso rigido con il 95% di cellule chiuse, esente CFC e HCFC, classe di resistenza al fuoco B2 secondo DIN 4102-1	75	Polistirolo grigio RAL 9006
BSPT-500		55	
BSPT-800		75	PVC grigio RAL 9006
BSPT-1000			

DISPOSITIVI DI PROTEZIONE

I bollitori devono essere protetti dagli effetti della sovrappressione installando:

- **VALVOLA DI SICUREZZA** tarata ad una pressione inferiore alla pressione max del bollitore
- **VASO DI ESPANSIONE SANITARIO** mod. ELBI serie **DP - DPV**

MODELLO	NR.	CODICE	ANODO DI MAGNESIO IN DOTAZIONE			VASO DI ESPANSIONE RACCOMANDATO LATO ACS (*)
			Ø mm	ATTACCO	L mm	
BSPT-300	nr. 1	8560060 00002	32	G1.¼"	520	DP-18
BSPT-500	nr. 1	8560080 00002	32	G1.¼"	700	DP-24
BSPT-800	nr. 1	8560080 00002	32	G1.¼"	700	DP-35
BSPT-1000	nr. 1	8560080 00002	32	G1.¼"	700	DPV-50

(*) Il vaso di espansione deve essere sempre dimensionato da un progettista termotecnico esperto sulla base dei dati effettivi

SCAMBIATORE

Due serpentine fissi, di cui uno maggiorato per pompa di calore.

COIBENTAZIONE

Poliuretano espanso esente da CFC e HCFC. Finitura in polistirolo grigio RAL 9006, dagli 800 litri finitura in PVC grigio RAL 9006. Coppelle removibili da 800 a 1000 litri.

TABELLA DI APPLICABILITÀ DELLE RESISTENZE ELETTRICHE

I minuti calcolati si riferiscono ad un Δ 10-45 °C di solo lavoro resistenza (senza considerare integrazione di altro generatore).

CODICE	POTENZA kw	ALIMENTAZIONE v	ATTACCO	LUNGHEZZA mm	APPLICABILITÀ			
					300	500	800	1000
RESISTENZE SENZA TERMOSTATO								
8601000	1	230	G1.1/4"	295	✓	✓	✓	✓
8601650	1.65	230	G1.1/4"	450	x	✓	✓	✓
8602000	2	230	G1.1/4"	515	x	✓	✓	✓
8602600	2.6	230	G1.1/4"	675	x	x	x	x
8602601	2.6	230	G1.1/4"	360	237 min.	✓	✓	✓
8603300	3.3	230	G1.1/4"	825	x	x	x	x
8603301	3.3	230	G1.1/4"	435	x	324 min.	✓	✓
8604001	4	230	G1.1/4"	510	x	267 min.	P	✓
8705000	5	400	G1.1/2"	445	x	214 min.	326 min.	✓
8706000	6	400	G1.1/2"	510	x	178 min.	272 min.	314 min.
8708000	8	400	G1.1/2"	670	x	x	x	x
8710000	10	400	G1.1/2"	820	x	x	x	x
8712000	12	400	G1.1/2"	970	x	x	x	x
RESISTENZE CON TERMOSTATO								
8T01500	1.5	230	G1.1/2"	320	✓	✓	✓	✓
8T02000	2	230	G1.1/2"	320	308 min.	✓	✓	✓
8T02200	2.2	230	G1.1/2"	320	280 min.	✓	✓	✓
8T02500	2.5	230	G1.1/2"	320	247 min.	✓	✓	✓
8T03000	3	230	G1.1/2"	320	205 min.	357 min.	✓	✓
8T04000	4	400	G1.1/2"	400	x	267 min.	✓	✓
8T05000	5	400	G1.1/2"	500	x	214 min.	326 min.	✓
8T06000	6	400	G1.1/2"	600	x	x	272 min.	314 min.
8T09000	9	400	G1.1/2"	700	x	x	x	x
8T12000	12	400	G1.1/2"	850	x	x	x	x

RESE TERMICHE

Potenza scambiata, scamb. PdC

$$T_{in,coil} = 80\text{ °C}; T_{serb,in} = 10\text{ °C}; T_{serb,out} = 45\text{ °C}$$

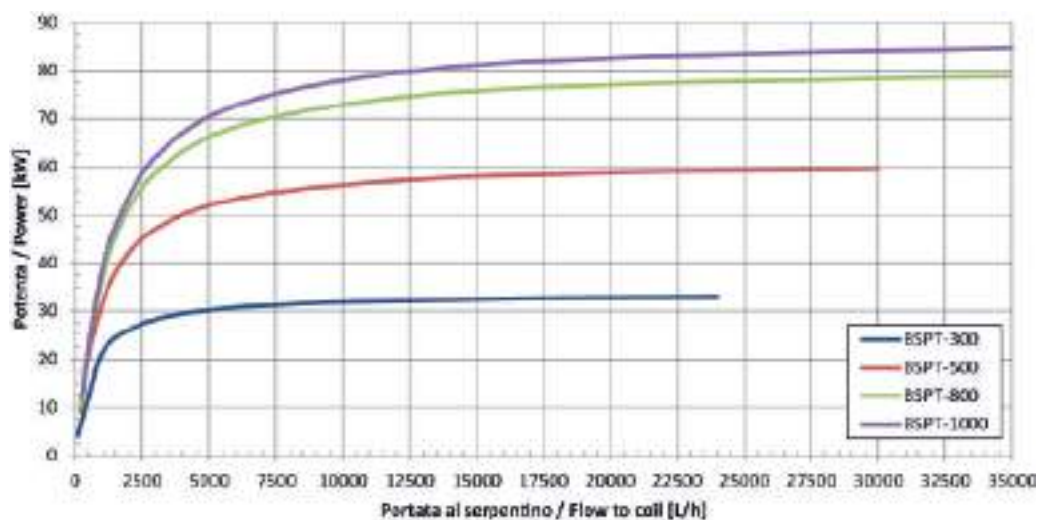

Potenza scambiata, scamb. PdC
 $T_{in,coil} = 70\text{ }^{\circ}\text{C}$; $T_{serb,in} = 10\text{ }^{\circ}\text{C}$, $T_{serb,out} = 45\text{ }^{\circ}\text{C}$

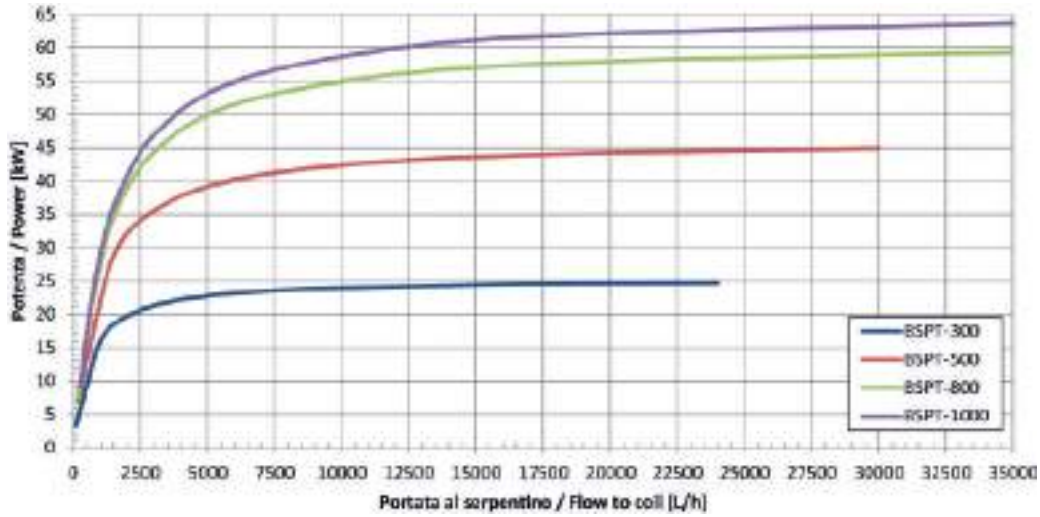

Potenza scambiata, scamb. PdC
 $T_{in,coil} = 60\text{ }^{\circ}\text{C}$; $T_{serb,in} = 10\text{ }^{\circ}\text{C}$, $T_{serb,out} = 45\text{ }^{\circ}\text{C}$

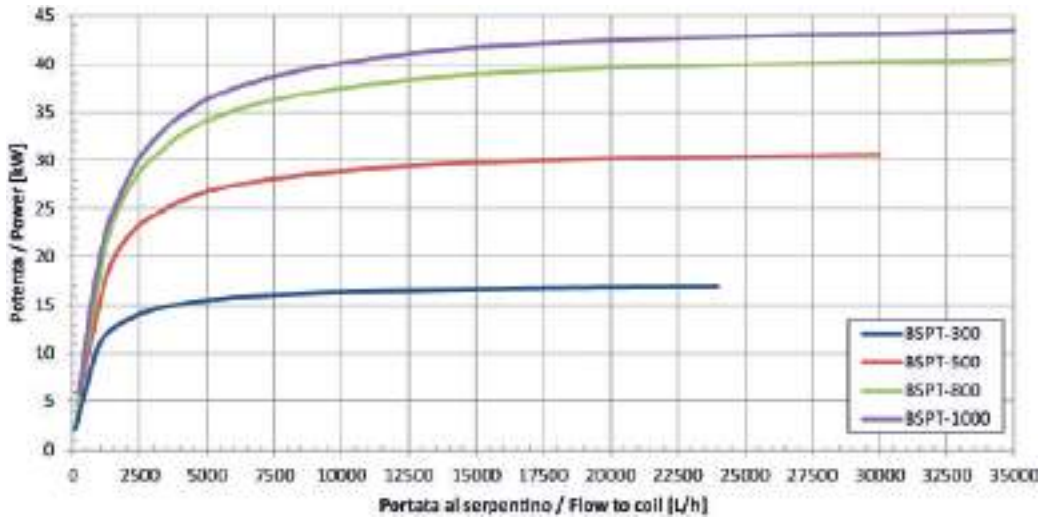

Potenza scambiata, scamb. PdC
 $T_{in,coil} = 50\text{ }^{\circ}\text{C}$; $T_{serb,in} = 10\text{ }^{\circ}\text{C}$, $T_{serb,out} = 45\text{ }^{\circ}\text{C}$

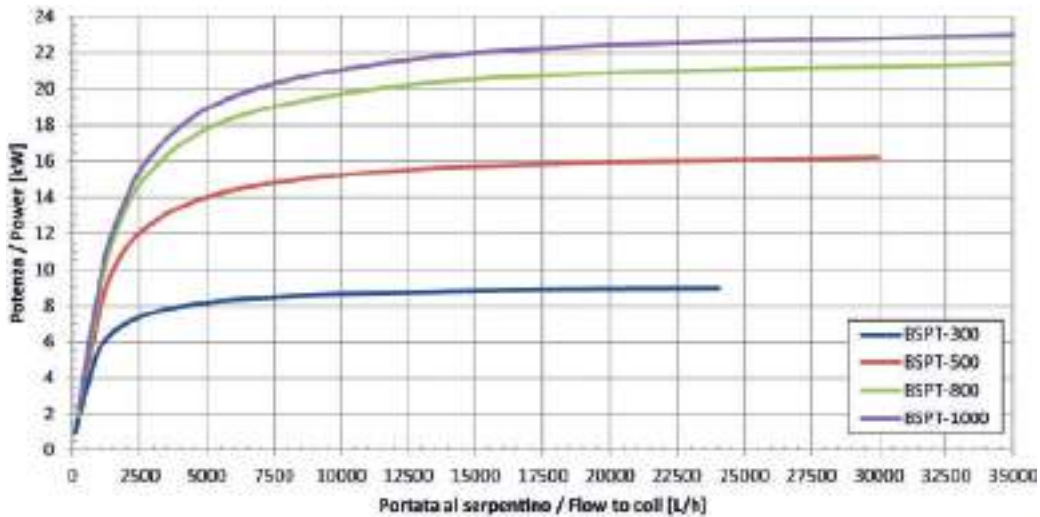

RESE TERMICHE

Potenza scambiata, scamb. integrazione

$$T_{in,coil} = 80\text{ }^{\circ}\text{C}; T_{serb,in} = 10\text{ }^{\circ}\text{C}, T_{serb,out} = 45\text{ }^{\circ}\text{C}$$

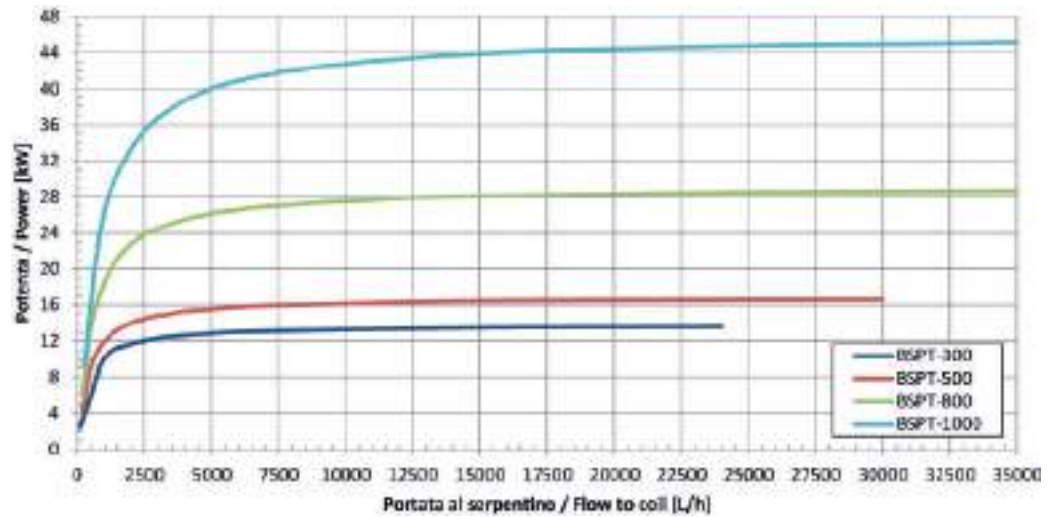

Potenza scambiata, scamb. integrazione

$$T_{in,coil} = 70\text{ }^{\circ}\text{C}; T_{serb,in} = 10\text{ }^{\circ}\text{C}, T_{serb,out} = 45\text{ }^{\circ}\text{C}$$

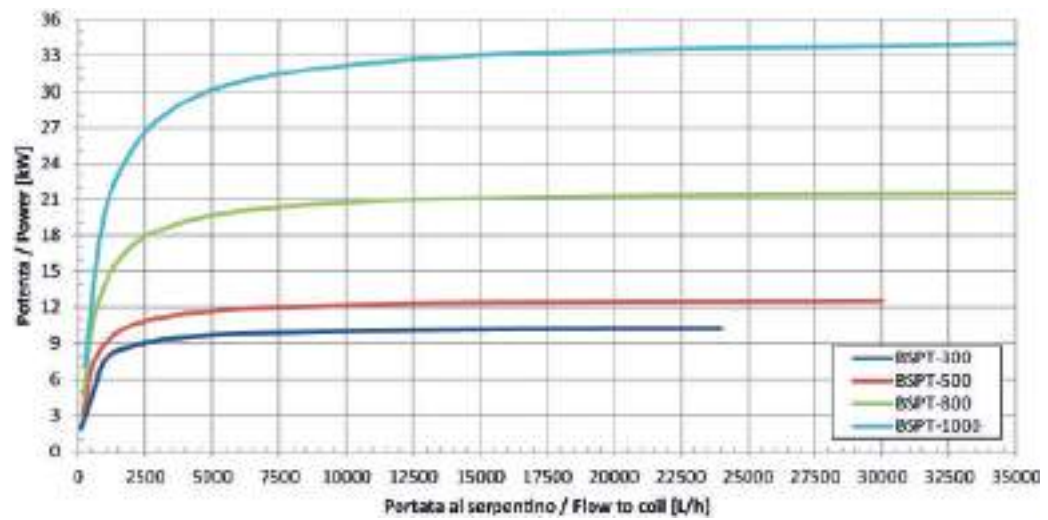

Potenza scambiata, scamb. integrazione

$$T_{in,coil} = 60\text{ }^{\circ}\text{C}; T_{serb,in} = 10\text{ }^{\circ}\text{C}, T_{serb,out} = 45\text{ }^{\circ}\text{C}$$

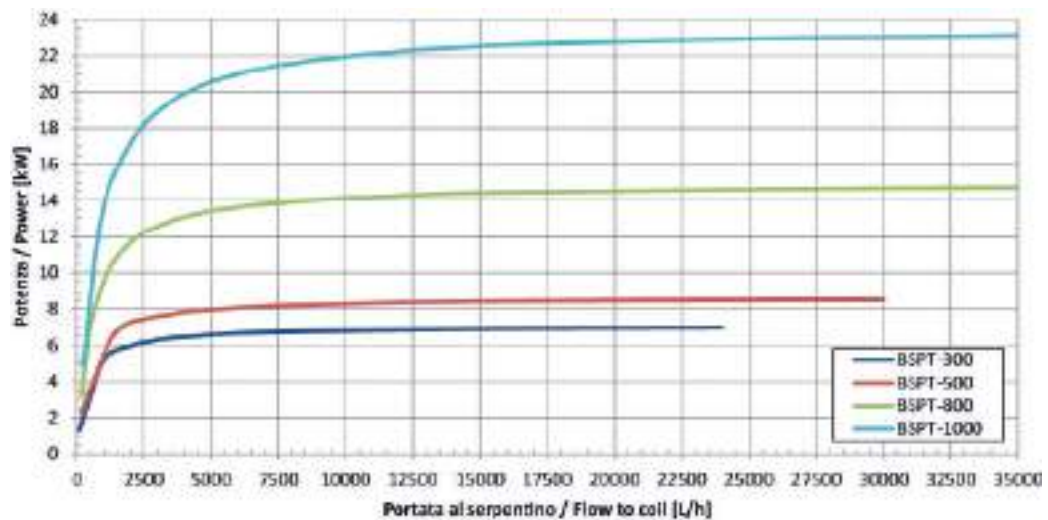

Potenza scambiata, scamb. integrazione

$T_{in,coil} = 50\text{ }^{\circ}\text{C}$; $T_{serb,in} = 10\text{ }^{\circ}\text{C}$, $T_{serb,out} = 45\text{ }^{\circ}\text{C}$

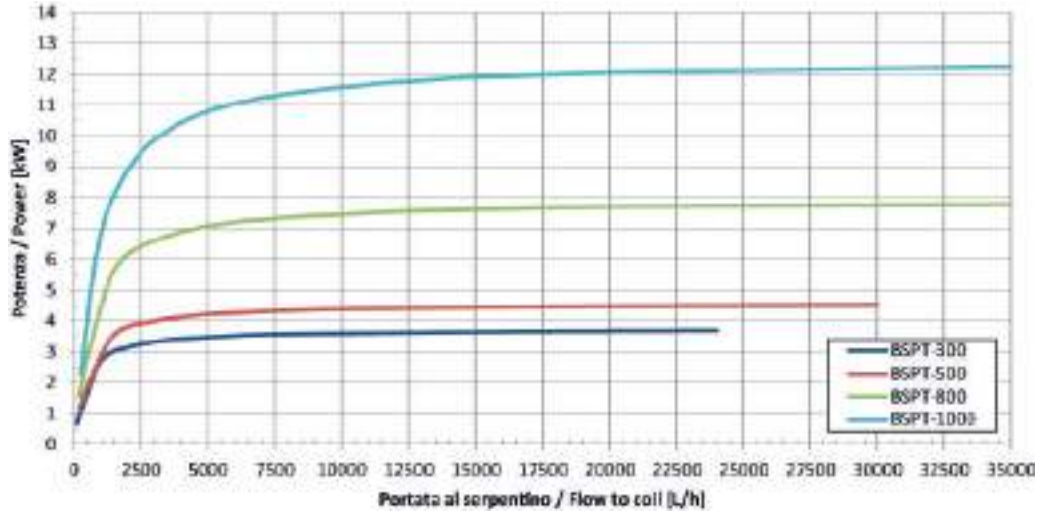

Perdite di carico sul serp.PdC

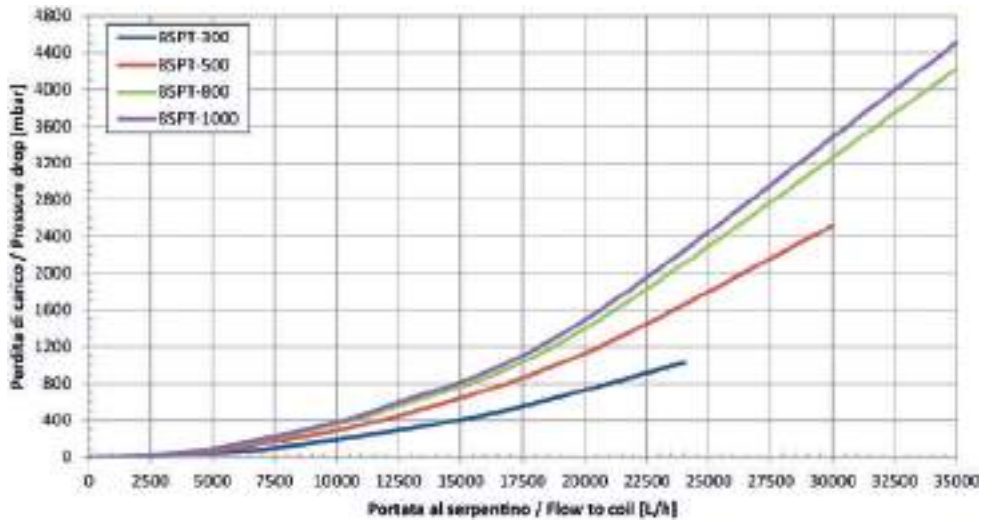

Perdite di carico sul serp. integr.

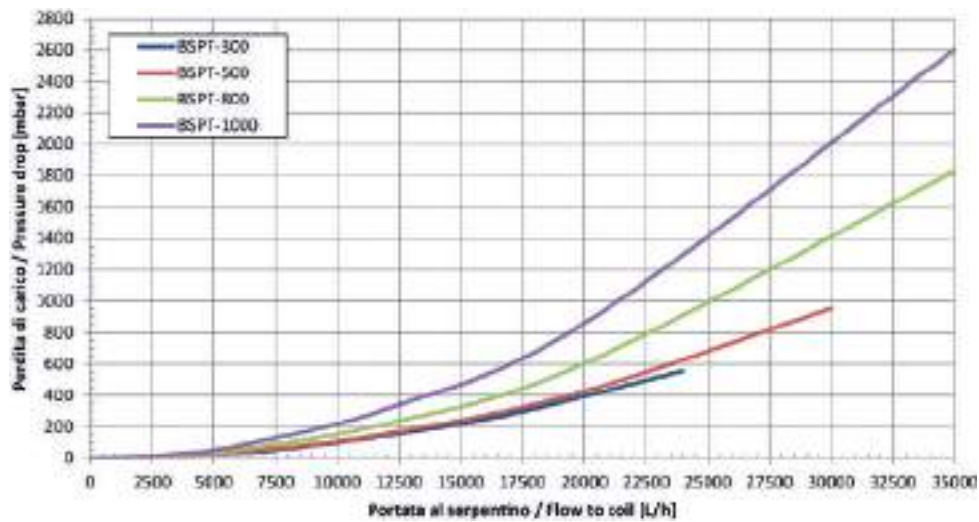

**ESEMPIO DI INSTALLAZIONE
BSPT**

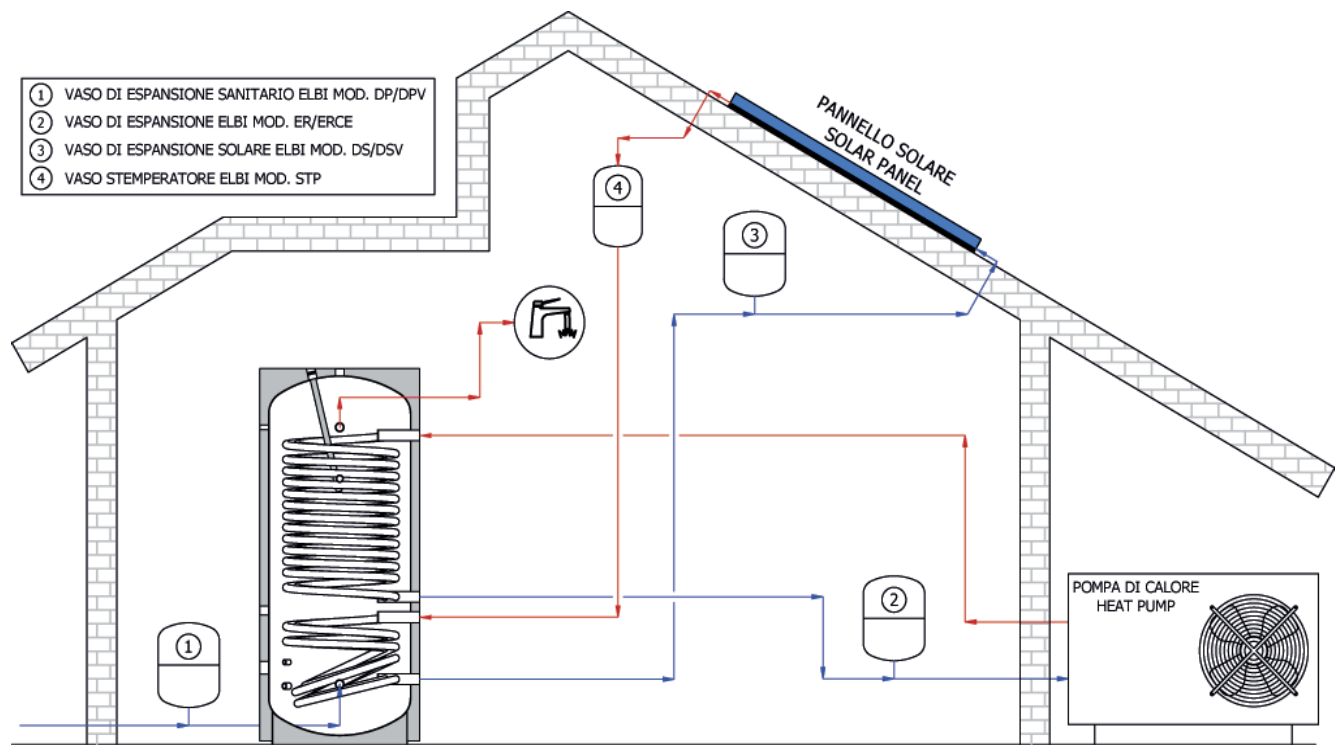

Schema illustrativo; per la realizzazione degli impianti fare sempre riferimento a tecnico abilitato.



Hybrid BSPT



Bollitori vetrificati con due scambiatori fissi

Per produzione di ACS con sistemi ibridi (pdc e caldaia) (261-453 litri)



H-BSPT 300-500

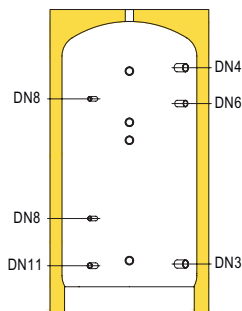

H-BSPT 300-500

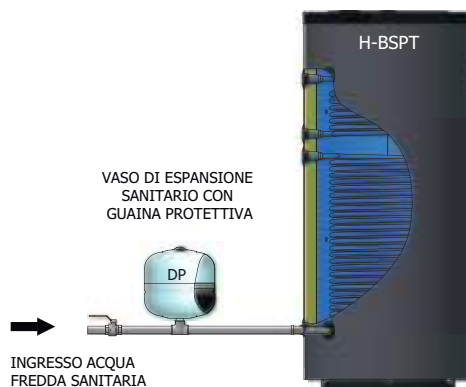
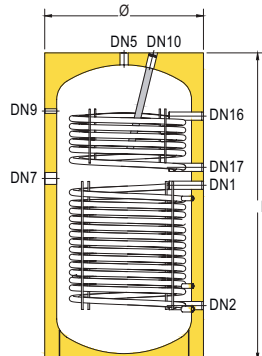

LEGENDA

DN1: Entrata da pompa di calore | **DN2:** Uscita a pompa di calore | **DN3:** Entrata acqua fredda sanitaria | **DN4:** Uscita acqua calda sanitaria | **DN5:** Uscita acqua calda sanitaria | **DN6:** Ricircolo | **DN7:** Predisposizione per resistenza elettrica | **DN8:** Termostato | **DN9:** Termometro | **DN10:** Anodo di magnesio | **DN11:** Scarico | **DN16:** Entrata da fonte di integrazione | **DN17:** Uscita a fonte di integrazione



GARANZIA: 5 ANNI



ADATTO PER POMPA CALORE



+ 95°C



BOLLITORE



PER GENERATORE ALTA TEMPERATURA



+ 110°C



PER ACQUA CALDA SANITARIA



ANODO DI MAGNESIO

P_{MAX}
V_s

10 BAR

P_{SCA}

12 BAR

NORMATIVE DI RIFERIMENTO

- Direttiva 2014/68/UE – ART. 4.3, con esenzione da marcatura CE.
- Normativa EN 12897:2020.
- Progettato e costruito in accordo ai requisiti della 2009/125/EC e del Regolamento 814/2013 (EU).
- Etichettatura in accordo ai requisiti della 2017/1369/EU e del Regolamento delegato 812/2013 (EU).

VETRIFICAZIONE

Il trattamento di vetrificazione secondo DIN 4753 rende il bollitore idoneo al contenimento di acqua calda per uso igienico sanitario, e resistente ai fenomeni corrosivi.

INSTALLAZIONI

- Impianti con pompa di calore.
- Impianti ibridi.
- Impianti con pompa di calore e integrazione solare.

DATI DIMENSIONALI

MODELLO	CODICE	CLASSE ENER.	CAP. litri	SCAMBIATORE				Ø mm	H mm	QR mm	PREZZO €
				INF. m ²	litri	SUP. m ²	litri				
H-BSPT 300	A3TIL51 PGP75	B	261	2.2	14	0.9	7	650	1670	1800	2.163,00
H-BSPT 500	A3TIL55 PGP55	C	453	4	32	1.1	9	760	1735	1900	2.935,00

Qr: quota di ribaltamento

QUOTE CONNESSIONI (mm)

MODELLO	DN1	DN2	DN3	DN4	DN6	DN7	DN8	DN9	DN11	DN16	DN17	
H-BSPT 300	935	275	235	1385	1095	995	595	1185	1385	220	1345	1055
H-BSPT 500	1070	290	280	1430	1210	1120	690	1270	1430	265	1420	1170

ATTACCHI CONNESSIONI

MODELLO	DN1	DN2	DN3	DN4	DN5	DN6	DN7	DN8	DN9	DN10	DN11	DN16	DN17
H-BSPT 300	G1"	G1"	G1"	G1"	G1"¼	G¾"	G1½"	G½"	G½"	G1"¼	G½"	G1"	G1"
H-BSPT 500	G1"¼	G1"¼	G1"	G1"	G1"¼	G¾"	G1½"	G½"	G½"	G1"¼	G½"	G1"¼	G1"¼

CARATTERISTICHE DELLA COIBENTAZIONE

MODELLO	TIPO DI COIBENTAZIONE	SPESSORE COIBENTAZIONE mm	FINITURA
H-BSPT 300	Poliuretano espanso rigido con il 95% di cellule chiuse, esente CFC e HCFC, classe di resistenza al fuoco B2 secondo DIN 4102-1	75	Polistirolo grigio RAL 9006
H-BSPT 500		55	

DISPOSITIVI DI PROTEZIONE

I bollitori devono essere protetti dagli effetti della sovrappressione installando:

- **VALVOLA DI SICUREZZA** tarata ad una pressione inferiore alla pressione max del bollitore
- **VASO DI ESPANSIONE SANITARIO** mod. ELBI serie **DP - DPV**

MODELLO	NR.	CODICE	ANODO DI MAGNESIO IN DOTAZIONE			L mm	VASO DI ESPANSIONE RACCOMANDATO LATO ACS (*)
			Ø mm	ATTACCO			
H-BSPT 300	nr. 1	8560060 00002	32	G1.¼"	520	DP-18	
H-BSPT 500	nr. 1	8560060 00002	32	G1.¼"	520	DP-24	

(*) Il vaso di espansione deve essere sempre dimensionato da un progettista termotecnico esperto sulla base dei dati effettivi

SCAMBIATORE

Due serpentine fissi, di cui uno maggiorato per pompa di calore.

COIBENTAZIONE

Poliuretano espanso esente da CFC e HCFC. Finitura in polistirolo grigio RAL 9006, finitura in PVC grigio RAL 9006.

TABELLA DI APPLICABILITÀ DELLE RESISTENZE ELETTRICHE

I minuti calcolati si riferiscono ad un Δ 10-45 °C di solo lavoro resistenza (senza considerare integrazione di altro generatore).

CODICE	POTENZA kw	ALIMENTAZIONE v	ATTACCO	LUNGHEZZA mm	APPLICABILITÀ	
					300	500
RESISTENZE SENZA TERMOSTATO						
8601000	1	230	G1.1/4"	295	✓	✓
8601650	1.65	230	G1.1/4"	450	✗	✓
8602000	2	230	G1.1/4"	515	✗	✓
8602600	2.6	230	G1.1/4"	675	✗	✗
8602601	2.6	230	G1.1/4"	360	237 min.	✓
8603301	3.3	230	G1.1/4"	435	✗	324 min.
8604001	4	230	G1.1/4"	510	✗	267 min.
8705000	5	400	G1.1/2"	445	✗	214 min.
8706000	6	400	G1.1/2"	510	✗	178 min.
8708000	8	400	G1.1/2"	670	✗	✗
8603300	3.3	230	G1.1/4"	825	✗	✗
8710000	10	400	G1.1/2"	820	✗	✗
8712000	12	400	G1.1/2"	970	✗	✗
RESISTENZE CON TERMOSTATO						
8T01500	1.5	230	G1.1/2"	320	✓	✓
8T02000	2	230	G1.1/2"	320	308 min.	✓
8T02200	2.2	230	G1.1/2"	320	280 min.	✓
8T02500	2.5	230	G1.1/2"	320	247 min.	✓
8T03000	3	230	G1.1/2"	320	205 min.	357 min.
8T04000	4	400	G1.1/2"	400	✗	267 min.
8T05000	5	400	G1.1/2"	500	✗	214 min.
8T06000	6	400	G1.1/2"	600	✗	✗
8T09000	9	400	G1.1/2"	700	✗	✗
8T12000	12	400	G1.1/2"	850	✗	✗

RESE TERMICHE

Potenza scambiata, scamb. PdC

$$T_{in,coil} = 80\text{ °C}; T_{serb,in} = 10\text{ °C}, T_{serb,out} = 45\text{ °C}$$

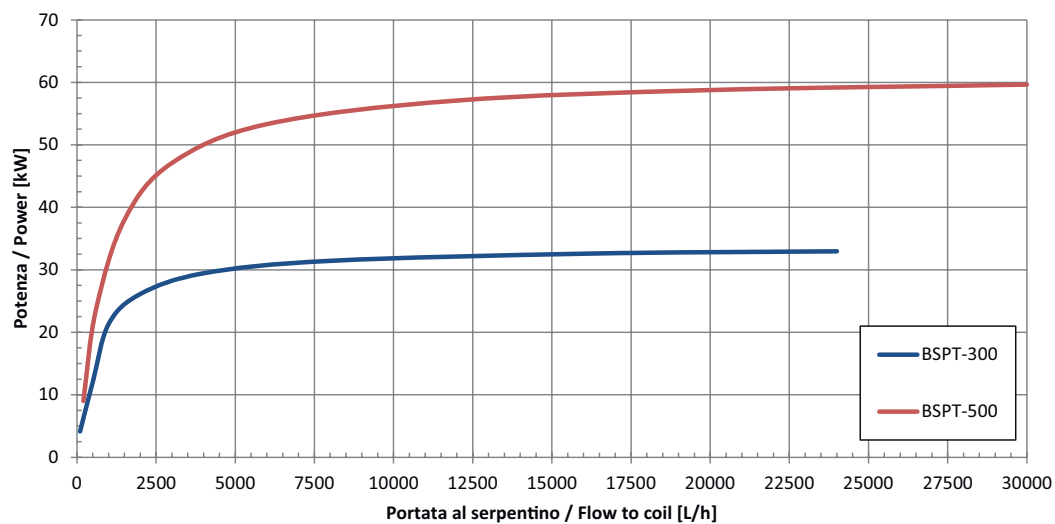

RESE TERMICHE

Potenza scambiata, scamb. PdC

$T_{in,coil} = 70\text{ °C}$; $T_{serb,in} = 10\text{ °C}$, $T_{serb,out} = 45\text{ °C}$

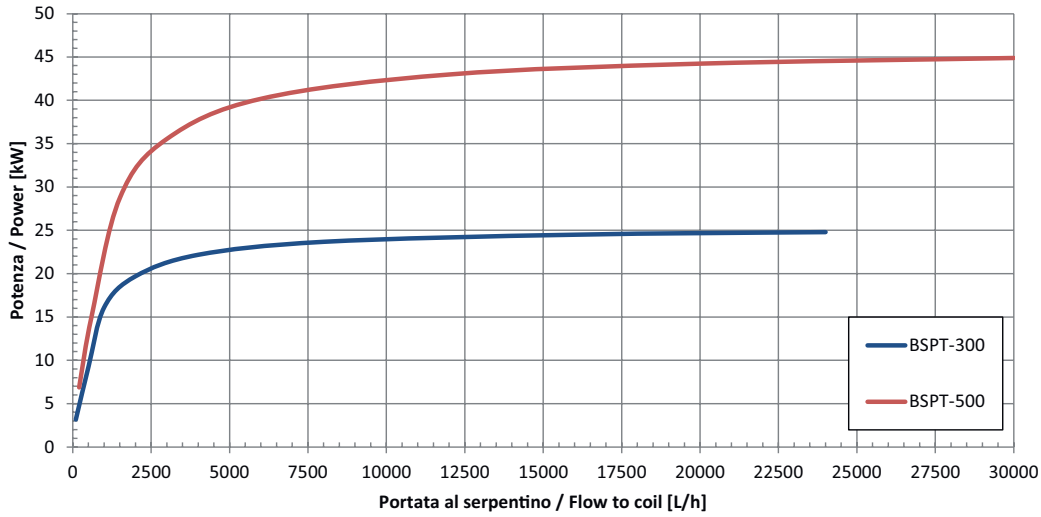

Potenza scambiata, scamb. PdC

$T_{in,coil} = 60\text{ °C}$; $T_{serb,in} = 10\text{ °C}$, $T_{serb,out} = 45\text{ °C}$

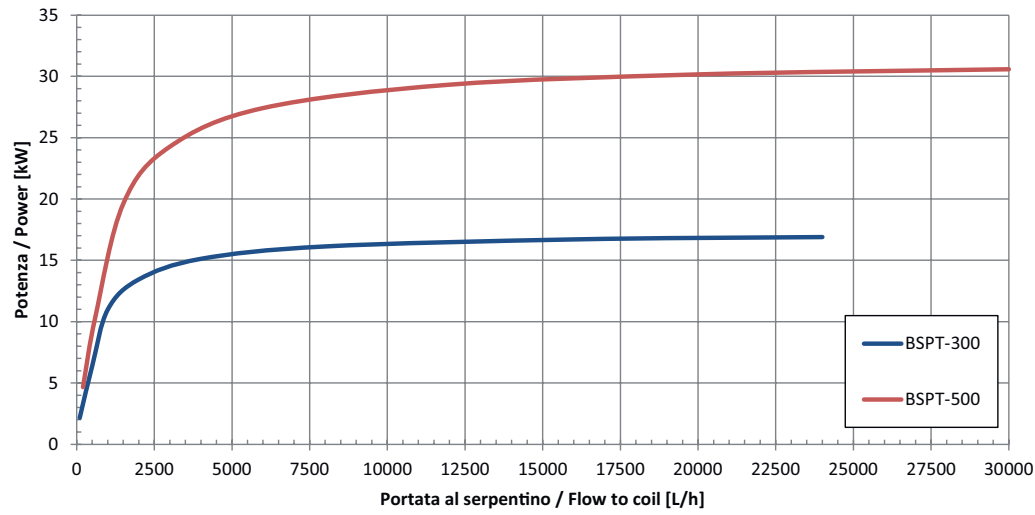

Potenza scambiata, scamb. PdC

$T_{in,coil} = 50\text{ °C}$; $T_{serb,in} = 10\text{ °C}$, $T_{serb,out} = 45\text{ °C}$

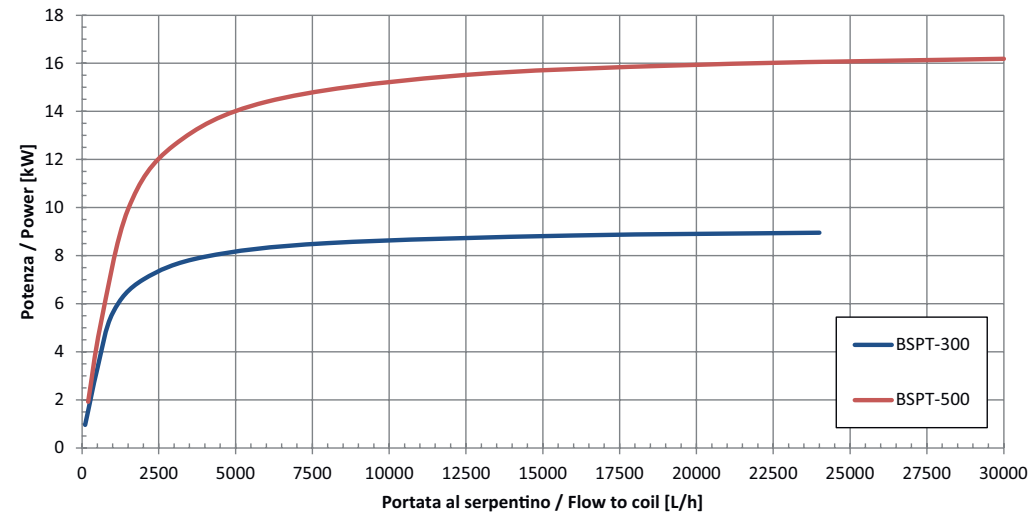

RESE TERMICHE

Potenza scambiata, scamb.integr.
 $T_{in,coil} = 80\text{ °C}$; $T_{serb,in} = 10\text{ °C}$, $T_{serb,out} = 45\text{ °C}$

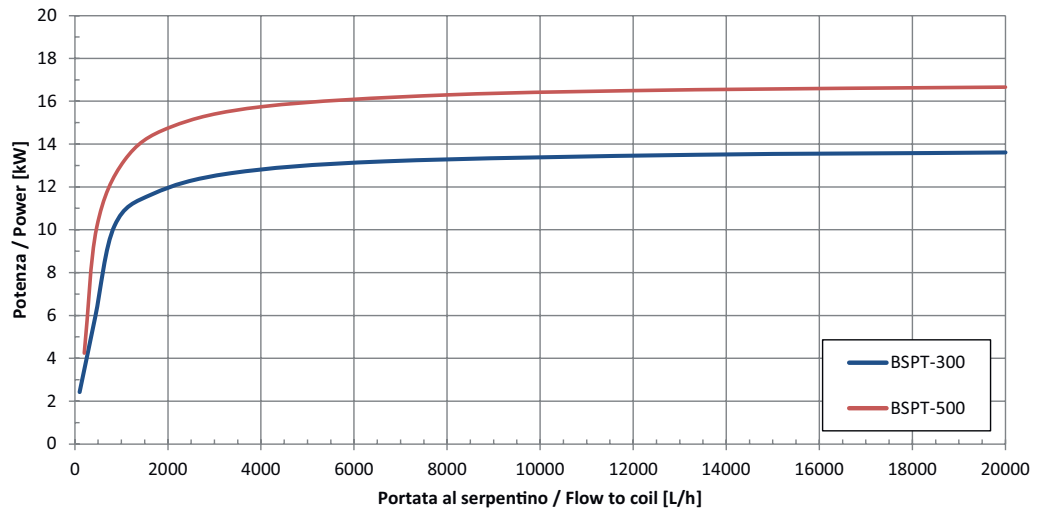

Potenza scambiata, scamb.integr.
 $T_{in,coil} = 70\text{ °C}$; $T_{serb,in} = 10\text{ °C}$, $T_{serb,out} = 45\text{ °C}$

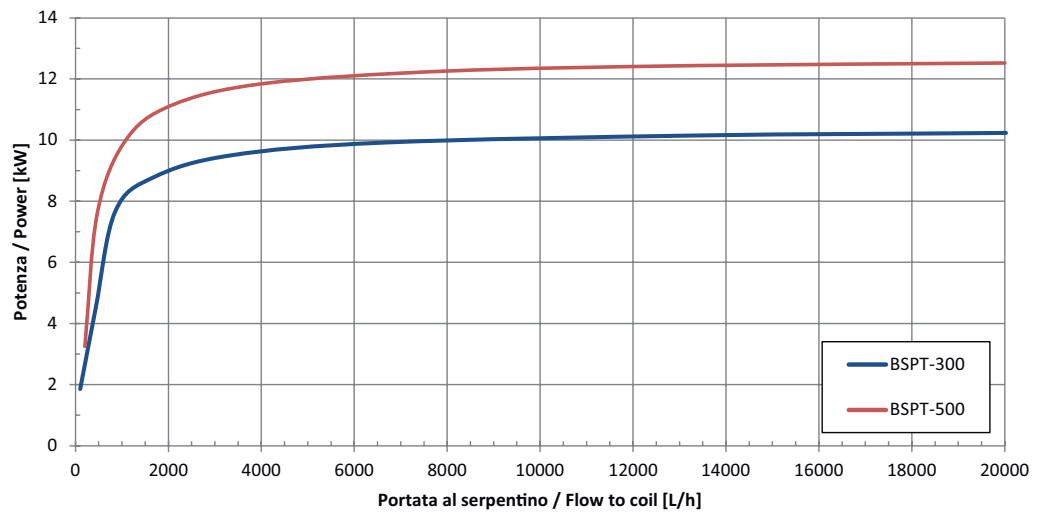

Potenza scambiata, scamb.integr.
 $T_{in,coil} = 60\text{ °C}$; $T_{serb,in} = 10\text{ °C}$, $T_{serb,out} = 45\text{ °C}$

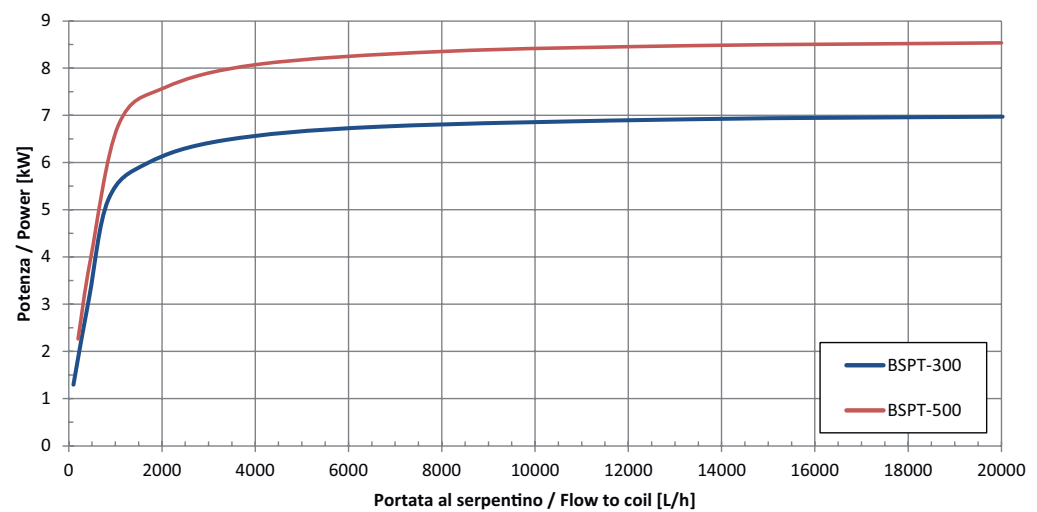

RESE TERMICHE

Potenza scambiata, scamb.integr.
 $T_{in,coil} = 50\text{ }^{\circ}\text{C}$; $T_{serb,in} = 10\text{ }^{\circ}\text{C}$, $T_{serb,out} = 45\text{ }^{\circ}\text{C}$

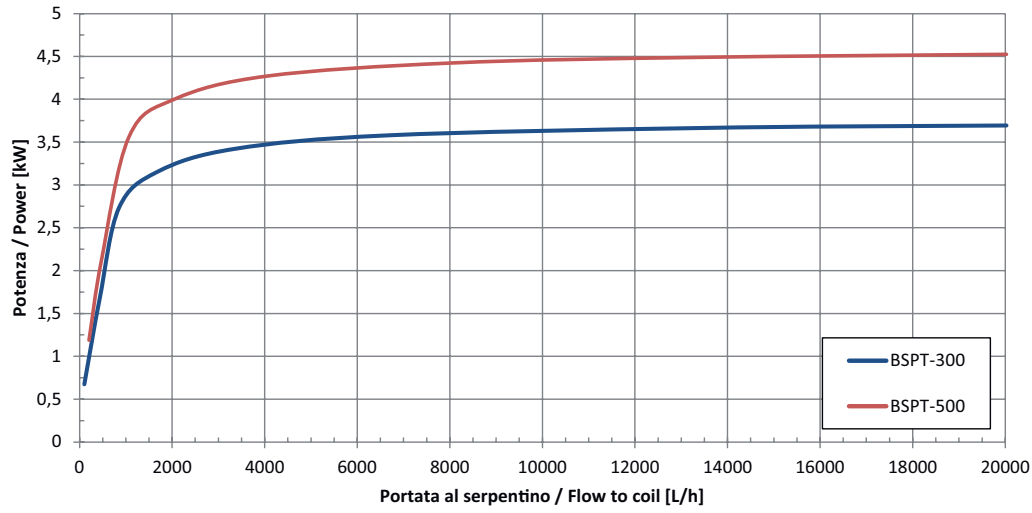

Perdite di carico sul serp.PdC

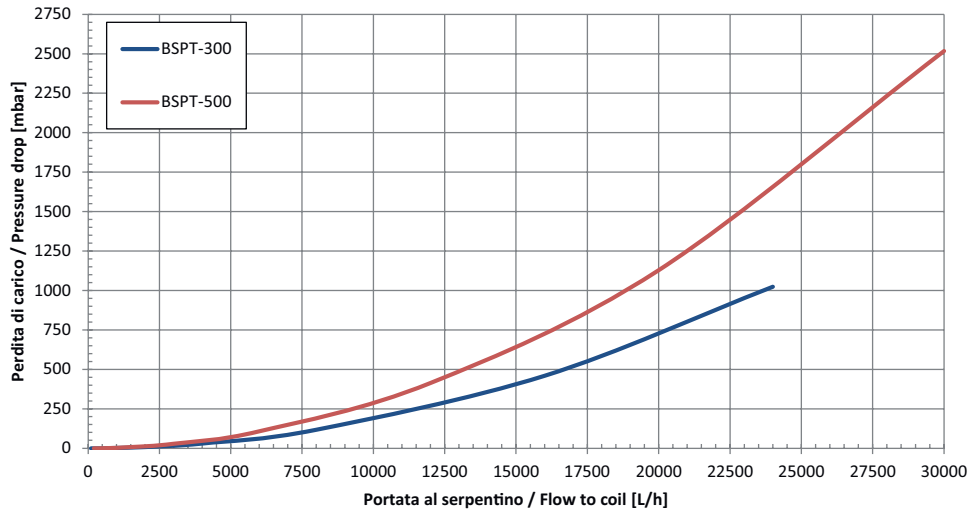

Perdite di carico sul serp. integr. H-BSPT

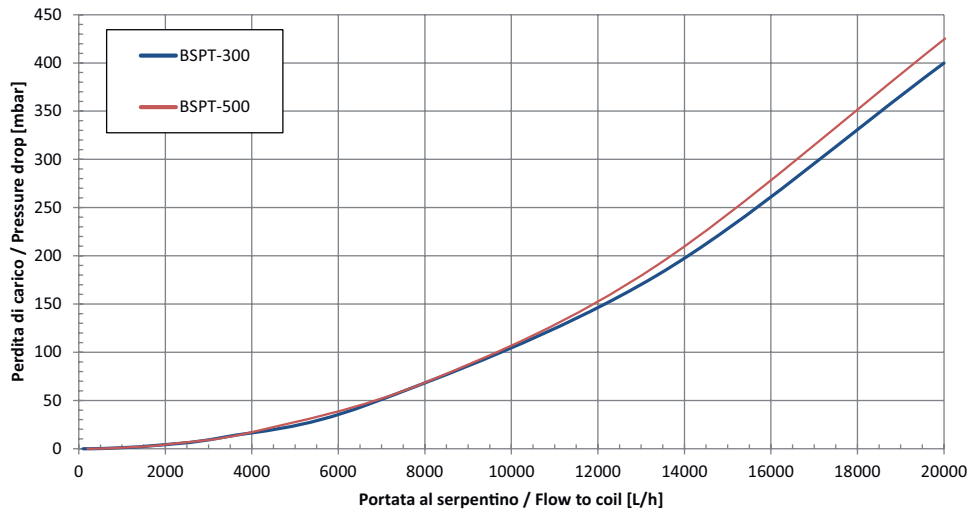

**ESEMPIO DI INSTALLAZIONE
HYBRID BSPT**

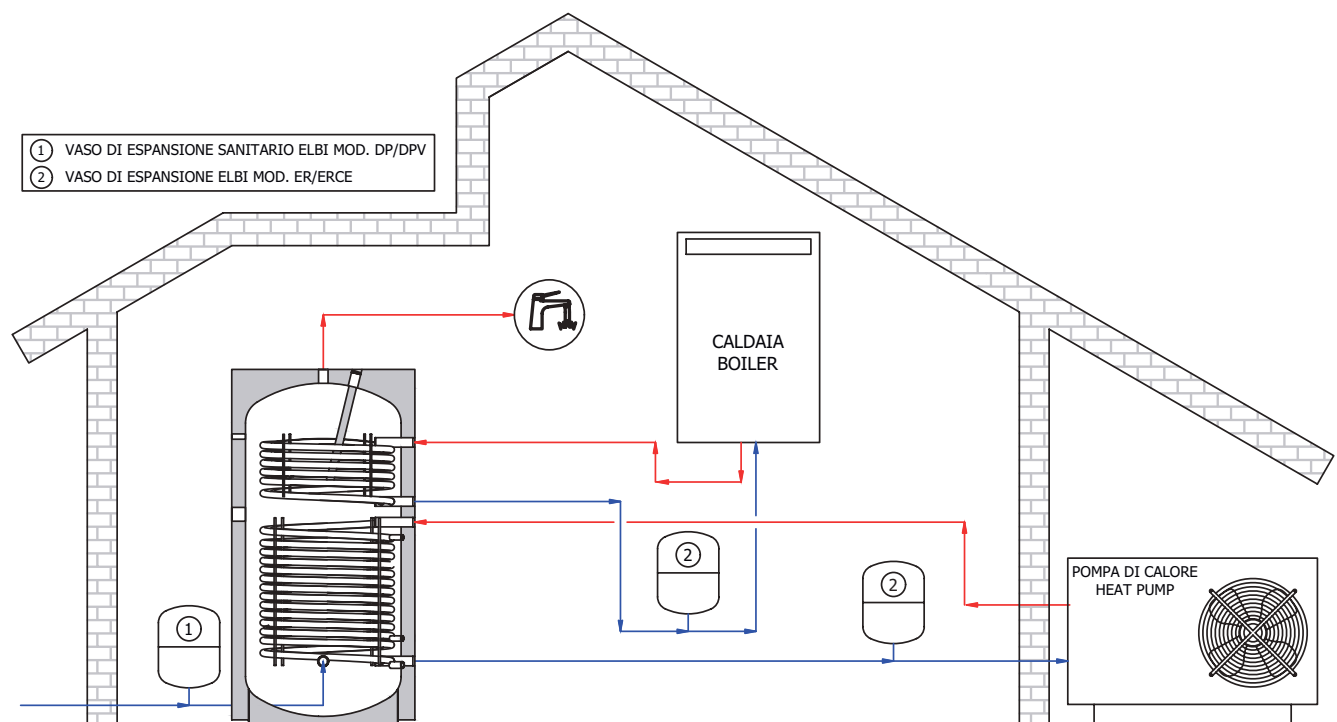

Schema illustrativo; per la realizzazione degli impianti fare sempre riferimento a tecnico abilitato.



WATER-SS

BOLLITORI DOPPIO SERPENTINO
VETRIFICATI



BF1



Bollitori vetrificati flangiati

Con scambiatore estraibile in acciaio inox (1.627 - 5.091 litri)



BF1 1500 - 2000

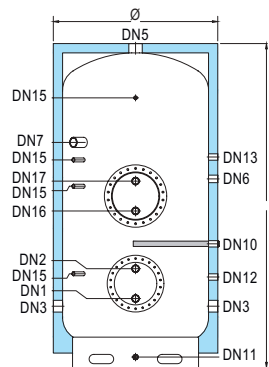

BF1 3000 - 5000

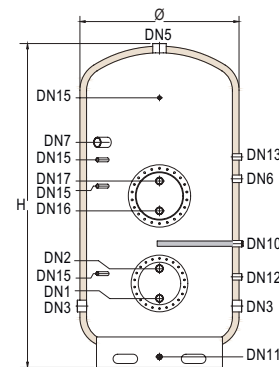

LEGENDA

DN1: Entrata fluido primario scambiatore inferiore | **DN2:** Uscita fluido primario scambiatore inferiore | **DN3:** Entrata acqua fredda sanitaria | **DN5:** Uscita acqua calda | **DN6:** Ricircolo | **DN7:** Predisposizione per resistenza elettrica | **DN10:** Anodo di magnesio | **DN11:** Scarico | **DN12:** Vaso d'espansione sanitario | **DN13:** Predisposizione per anodo di magnesio | **DN15:** Sonda | **DN20:** Termoregolazione



GARANZIA: 5 ANNI



BOLLITORE



PER ACQUA CALDA SANITARIA



PER IMPIANTI SOLARI



PER GENERATORE ALTA TEMPERATURA



TRATTAMENTO INTERNO ANTICORROSIVO DI VETRIFICAZIONE



SCAMBIATORE INOX AISI 316L



MOVIMENTAZIONE CON MULETTO



+ 95°C



+ 110°C



PMAX Vs 6 BAR (8 SU RICH.)



PSCA 12 BAR

NORMATIVE DI RIFERIMENTO

- Direttiva 2014/68/UE – ART. 4.3, con esenzione da marcatura CE.
- Normativa EN 12897:2020.
- Progettato e costruito in accordo ai requisiti della 2009/125/EC e del Regolamento 814/2013 (EU).
- Etichettatura in accordo ai requisiti della 2017/1369/EU.

VETRIFICAZIONE

Il trattamento di vetrificazione secondo DIN 4753 rende il bollitore idoneo al contenimento di acqua calda per uso igienico sanitario, e resistente ai fenomeni corrosivi.

INSTALLAZIONI

- Caldaie tradizionali (murali e/o basamento).
- Caldaie a condensazione.
- Impianti solari termici.

DATI DIMENSIONALI

MODELLO	CODICE	CLASSE ENER.	CAP. litri	SCAMBIATORE		Ø mm	H mm	QR mm	PREZZO €
				m ²	litri				
BF-1 1500	A340H67 VW4A5	C	1627	3	11	1270	2540	2840	6.750,00
BF-1 2000	A340H70 VW4A5	C	1942	4	14	1370	2520	2870	7.450,00
BF-1 3000	A340H74 VW050	-	2957	6	21	1350	2840	3150	9.200,00
BF-1 5000	A340H80 VW050	-	5091	10	36	1700	3025	3470	13.400,00

Qr: quota di ribaltamento

QUOTE CONNESSIONI (mm)

MODELLO	DN1	DN2	DN3	DN6	DN7	DN10	DN11	DN12	DN13	DN15	DN20
BF-1 1500	530	755	475	1295	1545	945	80	695	1445	2045	1060
BF-1 2000	520	745	465	1285	1535	935	80	685	1435	2035	1050
BF-1 3000	565	790	530	1480	1730	980	80	730	1630	2380	1095
BF-1 5000	660	885	625	1575	1825	1075	80	825	1725	2475	1190

ATTACCHI CONNESSIONI

MODELLO	DN1	DN2	DN3	DN5	DN6	DN7	DN10	DN11	DN12	DN13	DN15	DN20
BF-1 1500	G1½"	G1½"	G2½"	G3"	G1½"	G2"	G1¼"	G1"	G1¼"	G1¼"	G½"	G1¼"
BF-1 2000	G1½"	G1½"	G2½"	G3"	G1½"	G2"	G1¼"	G1"	G1¼"	G1¼"	G½"	G1¼"
BF-1 3000	G1½"	G1½"	G3"	G3"	G1½"	G2"	G1¼"	G1"	G1¼"	G1¼"	G½"	G1¼"
BF-1 5000	G1½"	G1½"	G3"	G3"	G1½"	G2"	G1½"	G1"	G1¼"	G1½"	G½"	G1¼"

SCAMBIATORI

CODICE	SUPERFICIE DI SCAMBIO m ²	LUNGHEZZA mm	LITRI l	APPLICABILITÀ				FUNZ. ACQUA CALDA		FUNZ. VAPORE SATURO	
				1500	2000	3000	5000	PRES. MAX bar	TEMP MAX °C	PRES. MAX bar	TEMP MAX °C
2950150 V0012	1.6	560	5	•	•	•	•	12	110	4	152
2960250 V0012	2.5	800	9	•	•	•	•	12	110	4	152
2950300 V0012	3	690	11	•*	•	•	•	12	110	2	134
2950400 V0012	4	830	14	•	•*	•	•	12	110	2	134
2960500 V0012	5	870	18	•	•	•	•	12	110	2	134
2960600 V0012	6	1200	21	n.a.	n.a.	•*	•	12	110	2	134
2950800 V0012	8	1490	28	n.a.	n.a.	n.a.	•	12	110	1	120
2961000 V0012	10	1480	36	n.a.	n.a.	n.a.	•*	12	110	1	120

* scambiatore standard incluso nella fornitura

n.a.= Resistenza non applicabile

N.B. Nel caso di utilizzo dello scambiatore con temperature superiori a 100 °C, richiedere guarnizioni per vapore

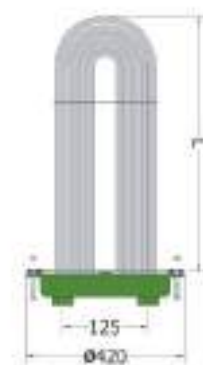

BOLLITORI VETRIFICATI
CON SCAMBIATORE ESTRAIBILE

CARATTERISTICHE DELLA COIBENTAZIONE

MODELLO	TIPO DI COIBENTAZIONE	SPESSORE COIBENTAZIONE mm	FINITURA
BF-1 1500 BF-1 2000	Fibra di poliestere	135	PVC grigio RAL 9006
BF-1 3000 BF-1 5000	Poliuretano espanso flessibile a celle aperte	50	PVC bianco RAL 9001

SCAMBIATORE

Serpentino estraibile con tubi in acciaio inox AISI 316 L.

COIBENTAZIONE

Fibra di poliestere, copertina in PVC grigio RAL 9006 fino a 2.000 litri. Poliuretano espanso flessibile a celle aperte da 3.000 litri, finitura in PVC bianco.

NOTE

Modello disponibile in versione 8 bar. Prezzo su richiesta.

DISPOSITIVI DI PROTEZIONE

I bollitori devono essere protetti dagli effetti della sovrappressione installando:

- **VALVOLA DI SICUREZZA** tarata ad una pressione inferiore alla pressione max del bollitore
- **VASO DI ESPANSIONE SANITARIO** mod. ELBI serie **DP - DPV**

MODELLO	NR.	CODICE	ANODO DI MAGNESIO IN DOTAZIONE			L mm	VASO DI ESPANSIONE RACCOMANDATO LATO ACS (*)
			Ø mm	ATTACCO			
BF-1 1500	nr. 1	8560070 00002	32	G1.¼"	670	DPV-80	
BF-1 2000	nr. 1	8560070 00002	32	G1.¼"	670	DPV-100	
BF-1 3000	nr. 1	8560080 00002	32	G1.¼"	700	DPV-200	
BF-1 5000	nr. 1	8560100 00002	40	G1.½"	640	DPV-300	

(*) Il vaso di espansione deve essere sempre dimensionato da un progettista termotecnico esperto sulla base dei dati effettivi

TABELLA DI APPLICABILITÀ DELLE RESISTENZE ELETTRICHE

I minuti calcolati si riferiscono ad un Δ 10-45 °C di solo lavoro resistenza (senza considerare integrazione di altro generatore).

CODICE	POTENZA kw	ALIMENTAZIONE v	ATTACCO	LUNGHEZZA mm	APPLICABILITÀ			
					1500	2000	3000	5000
RESISTENZE SENZA TERMOSTATO								
8601000	1	230	G1.1/4"	295	✓	✓	✓	✓
8601650	1.65	230	G1.1/4"	450	✓	✓	✓	✓
8602000	2	230	G1.1/4"	515	✓	✓	✓	✓
8602600	2.6	230	G1.1/4"	675	✓	✓	✓	✓
8602601	2.6	230	G1.1/4"	360	✓	✓	✓	✓
8603300	3.3	230	G1.1/4"	825	✓	✓	✓	✓
8603301	3.3	230	G1.1/4"	435	✓	✓	✓	✓
8604001	4	230	G1.1/4"	510	✓	✓	✓	✓
8705000	5	400	G1.1/2"	445	✓	✓	✓	✓
8706000	6	400	G1.1/2"	510	✓	✓	✓	✓
8708000	8	400	G1.1/2"	670	✓	✓	✓	✓
8710000	10	400	G1.1/2"	820	✓	✓	✓	✓
8712000	12	400	G1.1/2"	970	320 min.	✓	✓	✓
8717000	17	400	G2"	1200	x	x	✓	✓
RESISTENZE CON TERMOSTATO								
8T01500	1.5	230	G1.1/2"	320	✓	✓	✓	✓
8T02000	2	230	G1.1/2"	320	✓	✓	✓	✓
8T02200	2.2	230	G1.1/2"	320	✓	✓	✓	✓
8T02500	2.5	230	G1.1/2"	320	✓	✓	✓	✓
8T03000	3	230	G1.1/2"	320	✓	✓	✓	✓
8T04000	4	400	G1.1/2"	400	✓	✓	✓	✓
8T05000	5	400	G1.1/2"	500	✓	✓	✓	✓
8T06000	6	400	G1.1/2"	600	✓	✓	✓	✓
8T09000	9	400	G1.1/2"	700	✓	✓	✓	✓
8T12000	12	400	G1.1/2"	850	320 min.	✓	✓	✓

Potenza scambiata
 $T_{in,coil} = 80\text{ °C}; T_{serb,in} = 10\text{ °C}, T_{serb,ou} t = 45\text{ °C}$

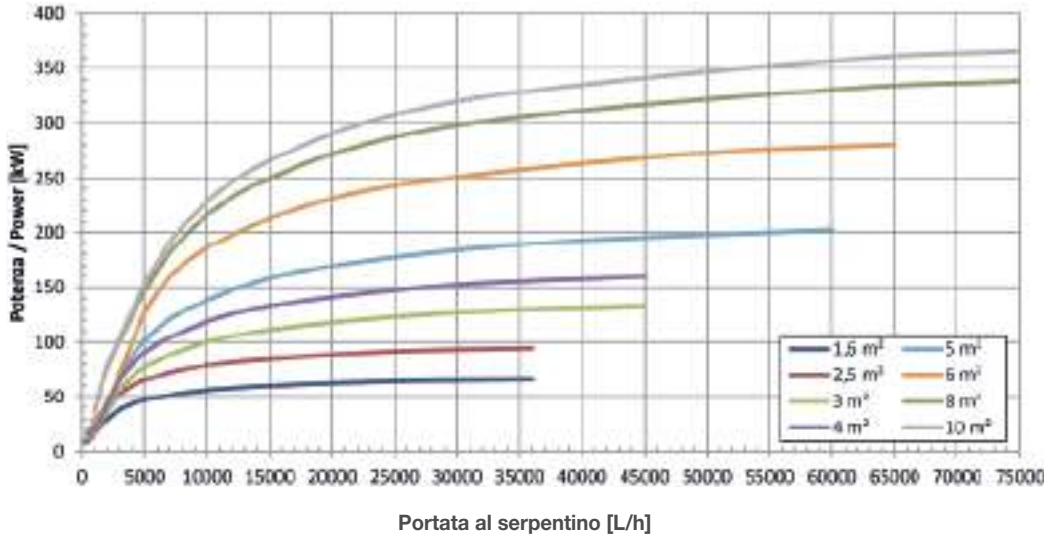

Potenza scambiata
 $T_{in,coil} = 70\text{ °C}; T_{serb,in} = 10\text{ °C}, T_{serb,ou} t = 45\text{ °C}$

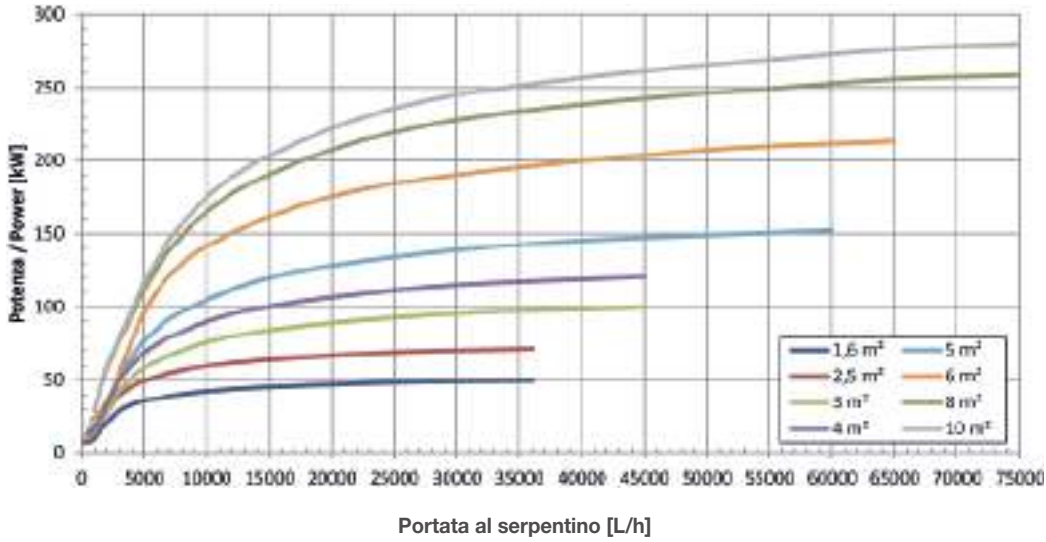

Potenza scambiata
 $T_{in,coil} = 60\text{ °C}; T_{serb,in} = 10\text{ °C}, T_{serb,ou} t = 45\text{ °C}$

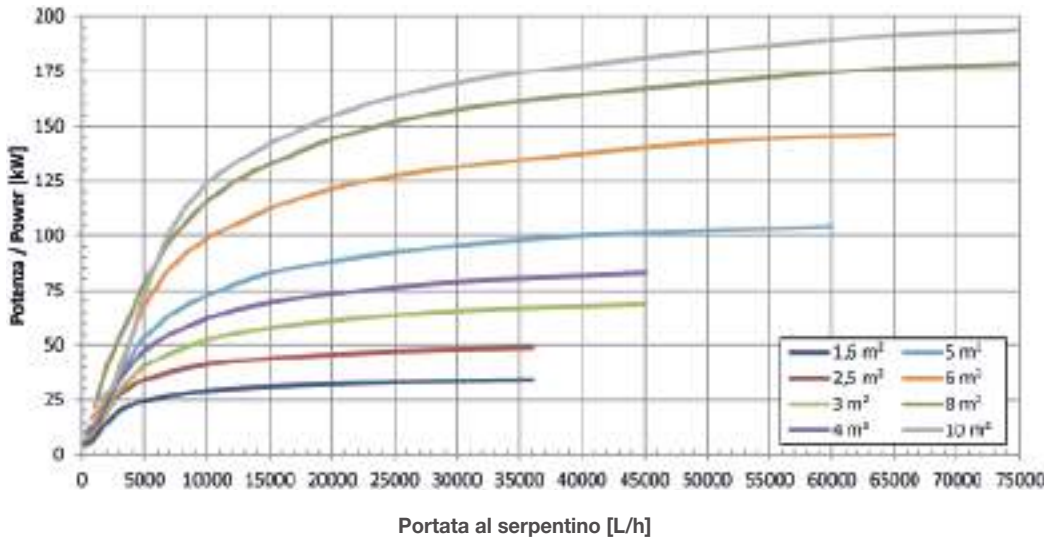

RESE TERMICHE

Potenza scambiata
 $T_{in,coil} = 50\text{ }^{\circ}\text{C}$; $T_{serb,in} = 10\text{ }^{\circ}\text{C}$, $T_{serb,out} = 45\text{ }^{\circ}\text{C}$

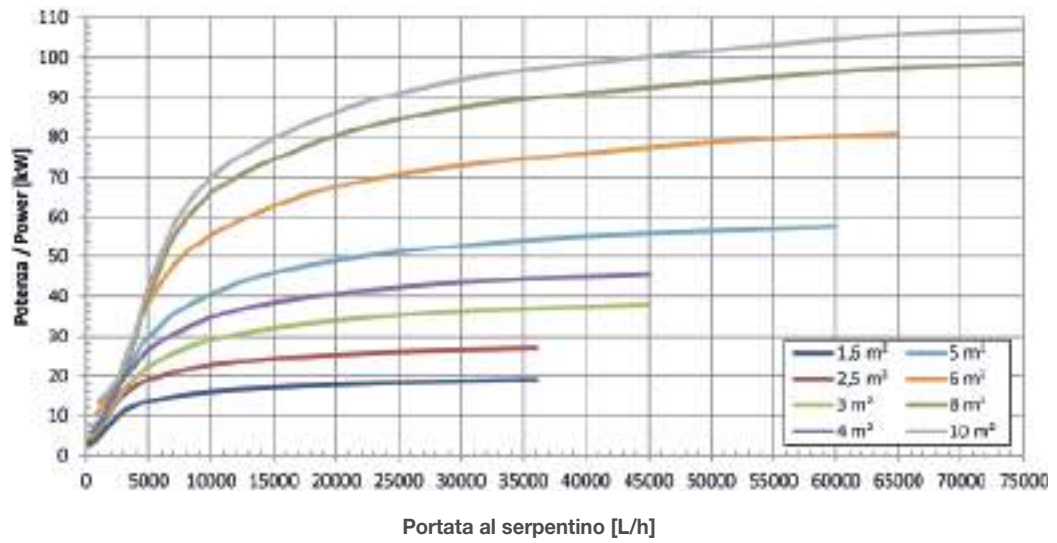

Potenza scambiata
 Vapore saturo secco a $120\text{ }^{\circ}\text{C}$; $T_{serb,in} = 10\text{ }^{\circ}\text{C}$, $T_{serb,out} = 45\text{ }^{\circ}\text{C}$

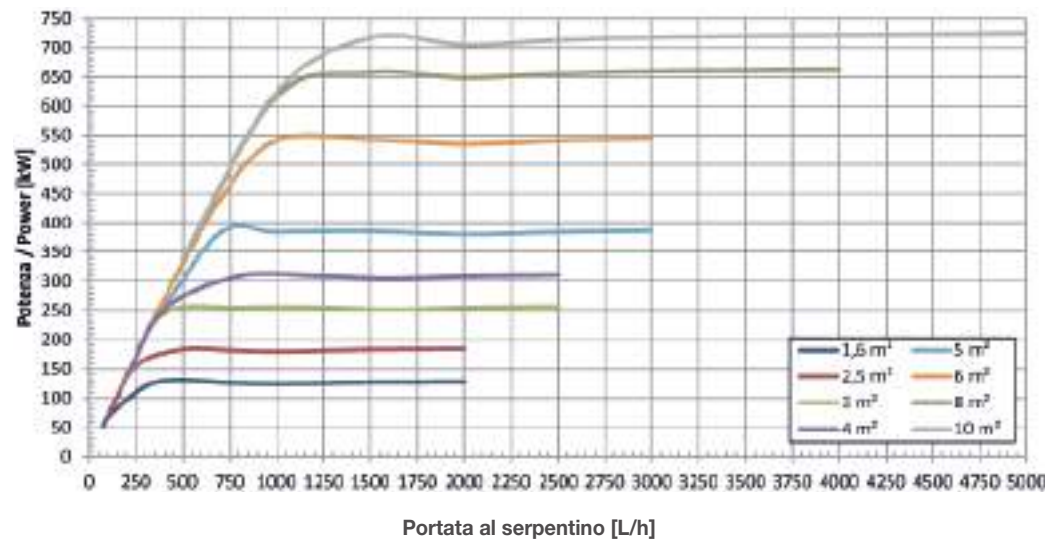

Perdita di carico al serpentino
 Funzionamento ad acqua calda

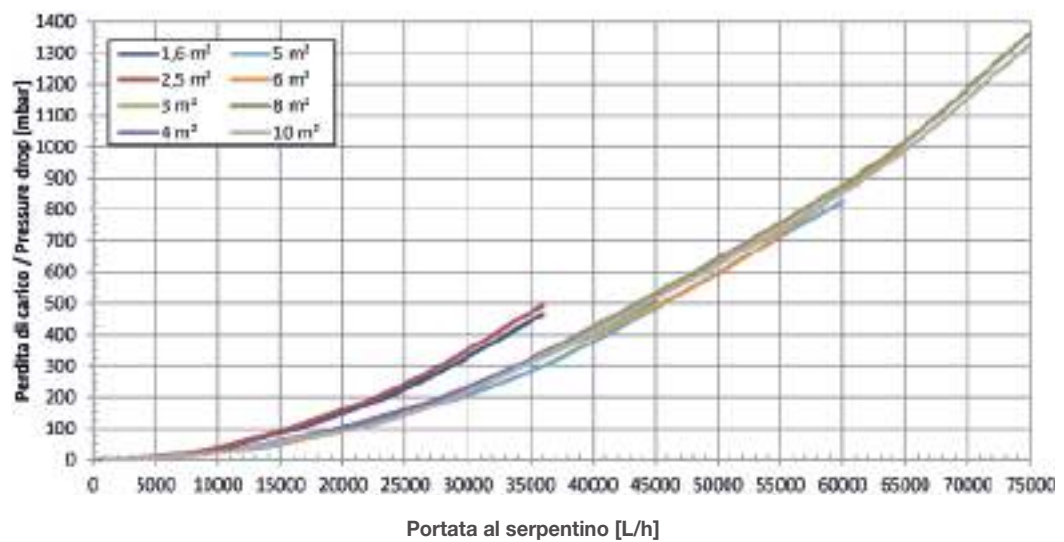

RESE TERMICHE

Perdita di carico al serpentino Funzionamento a vapore saturo

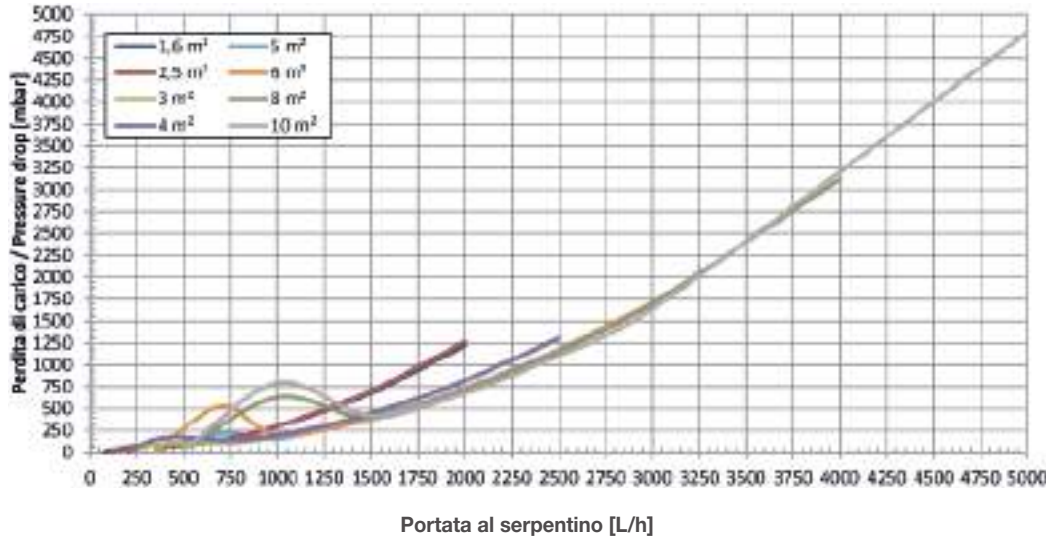

ESEMPIO DI INSTALLAZIONE BF1

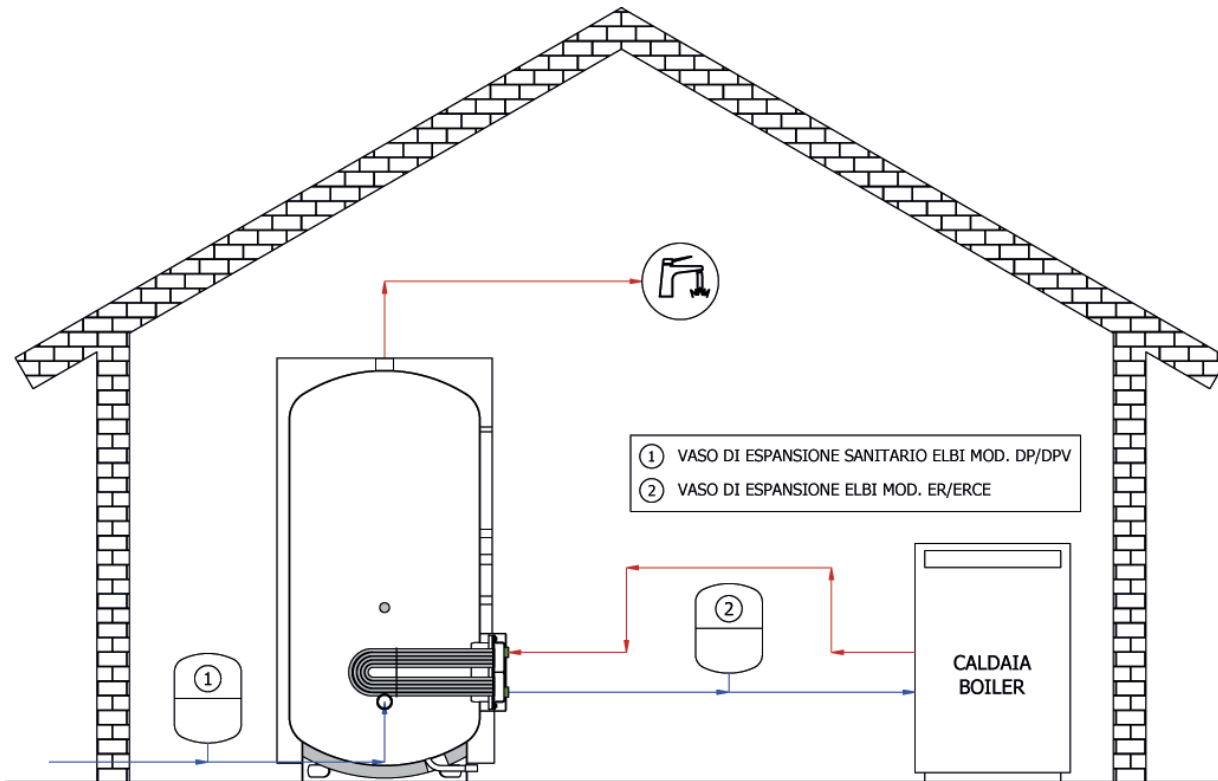

Schema illustrativo; per la realizzazione degli impianti fare sempre riferimento a tecnico abilitato.



BF2



Bollitori vetrificati flangiati

Con due scambiatori estraibili in acciaio inox (1.611 - 5.053 litri)

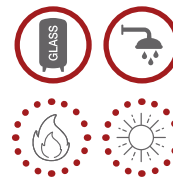

BF2 1500 - 2000

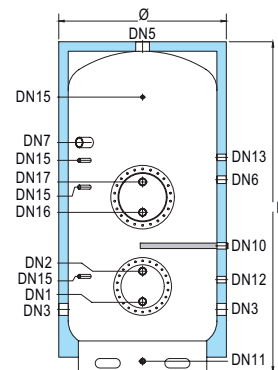

BF2 3000 - 5000

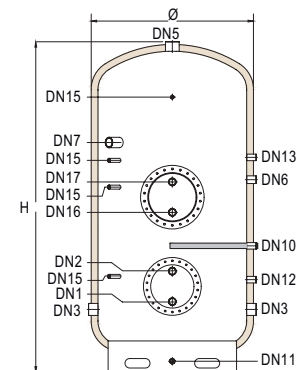

LEGENDA

DN1: Entrata fluido primario scambiatore inferiore | **DN2:** Uscita fluido primario scambiatore inferiore | **DN3:** Entrata acqua fredda sanitaria | **DN5:** Uscita acqua calda | **DN6:** Ricircolo | **DN7:** Predisposizione per resistenza elettrica | **DN10:** Anodo di magnesio | **DN11:** Scarico | **DN12:** Vaso d'espansione sanitario | **DN13:** Predisposizione per anodo di magnesio | **DN15:** Sonda | **DN16:** Entrata fluido primario scambiatore centrale | **DN17:** Uscita fluido primario scambiatore centrale



GARANZIA: 5 ANNI



BOLLITORE



PER ACQUA CALDA SANITARIA



PER IMPIANTI SOLARI



PER GENERATORE ALTA TEMPERATURA



ANODO DI MAGNESIO



TRATTAMENTO INTERNO ANTICORROSIVO DI VETRIFICAZIONE



SCAMBIATORE INOX AISI 316L



MOVIMENTAZIONE CON MULETTO



+ 95°C



+ 110°C



P_{MAX} 6 BAR
V_S (8 SU RICH.)



P_{SCA} 12 BAR

NORMATIVE DI RIFERIMENTO

- Direttiva 2014/68/UE – ART. 4.3, con esenzione da marcatura CE.
- Normativa EN 12897:2020.
- Progettato e costruito in accordo ai requisiti della 2009/125/EC e del Regolamento 814/2013 (EU).

- Etichettatura in accordo ai requisiti della 2017/1369/EU.

VETRIFICAZIONE

Il trattamento di vetrificazione secondo DIN 4753 rende il bollitore idoneo al contenimento di acqua calda per uso igienico sanitario, e resistente ai fenomeni corrosivi.

DATI DIMENSIONALI

MODELLO	CODICE	CLASSE ENER.	CAP. litri	SCAMBIATORE				Ø mm	H mm	QR mm	PREZZO €
				INF.		CENTR.					
				m ²	litri	m ²	litri				
BF-2 1500	A370H67 VV4A5	C	1611	4	14	3	11	1270	2540	2840	9.600,00
BF-2 2000	A370H70 VV4A5	C	1926	4	14	4	14	1370	2520	2870	10.400,00
BF-2 3000	A370H74 VV050	-	2928	6	21	6	21	1350	2840	3150	13.500,00
BF-2 5000	A370H80 VV050	-	5053	10	36	10	36	1700	3025	3470	18.800,00

Qr: quota di ribaltamento

QUOTE CONNESSIONI (mm)

MODELLO	DN1	DN2	DN3	DN6	DN7	DN10	DN11	DN12	DN13	DN15		DN16	DN17		
BF-2 1500	530	755	475	1295	1545	945	80	695	1445	1245	1425	2045	645	1130	1355
BF-2 2000	520	745	465	1285	1535	935	80	685	1435	1235	1415	2035	635	1120	1345
BF-2 3000	565	790	530	1480	1730	980	80	730	1630	1280	1520	2380	680	1165	1390
BF-2 5000	660	885	625	1575	1825	1075	80	825	1725	1375	1615	2475	775	1260	1485

ATTACCHI CONNESSIONI

MODELLO	DN1	DN2	DN3	DN5	DN6	DN7	DN10	DN11	DN12	DN13	DN15	DN16	DN17
BF-2 1500	G1½"	G1½"	G2"½	G3"	G1½"	G2"	G1¼"	G1"	G1¼"	G1¼"	G½"	G1½"	G1½"
BF-2 2000	G1½"	G1½"	G2"½	G3"	G1½"	G2"	G1¼"	G1"	G1¼"	G1¼"	G½"	G1½"	G1½"
BF-2 3000	G1½"	G1½"	G3"	G3"	G1½"	G2"	G1¼"	G1"	G1¼"	G1¼"	G½"	G1½"	G1½"
BF-2 5000	G1½"	G1½"	G3"	G3"	G1½"	G2"	G1½"	G1"	G1¼"	G1½"	G½"	G1½"	G1½"

SCAMBIATORI

CODICE	SUPERFICIE DI SCAMBIO m ²	LUNGHEZZA mm	LITRI l	APPLICABILITÀ				FUNZ. ACQUA CALDA		FUNZ. VAPORE SATURO	
				1500	2000	3000	5000	PRES. MAX bar	TEMP MAX °C	PRES. MAX bar	TEMP MAX °C
2950150 V0012	1.6	560	5	•	•	•	•	12	110	4	152
2960250 V0012	2.5	800	9	•	•	•	•	12	110	4	152
2950300 V0012	3	690	11	•*	•	•	•	12	110	2	134
2950400 V0012	4	830	14	•*	•*(2)	•	•	12	110	2	134
2960500 V0012	5	870	18	•	•	•	•	12	110	2	134
2950800 V0012	8	1490	28	n.a.	n.a.	n.a.	•	12	110	1	120
2960600 V0012	6	1200	21	n.a.	n.a.	•*(2)	•	12	110	2	134
2961000 V0012	10	1480	36	n.a.	n.a.	n.a.	•*(2)	12	110	1	120

* scambiatore standard incluso nella fornitura

(2) bollitore equipaggiato con 2 scambiatori identici

n.a.= Resistenza non applicabile

N.B. Nel caso di utilizzo dello scambiatore con temperature superiori a 100 °C, richiedere guarnizioni per vapore

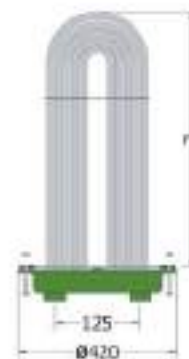

BOLLITORI VETRIFICATI
CON SCAMBIATORE ESTRAIBILE

INSTALLAZIONI

- Caldaie tradizionali (murali e/o basamento).
- Caldaie a condensazione.
- Impianti solari termici.

SCAMBIATORE

Serpentino estraibile con tubi in acciaio inox AISI 316 L.

COIBENTAZIONE

Fibra di poliestere, copertina in PVC grigio RAL 9006 fino a 2.000 litri. Poliuretano espanso flessibile a celle aperte da 3.000 litri, finitura in PVC bianco.

NOTE

Modello disponibile in versione 8 bar. Prezzo su richiesta.

CARATTERISTICHE DELLA COIBENTAZIONE

MODELLO	TIPO DI COIBENTAZIONE	SPESSORE COIBENTAZIONE mm	FINITURA
BF-2 1500	Fibra di poliestere	135	PVC grigio RAL 9006
BF-2 2000			
BF-2 3000	Poliuretano espanso flessibile a celle aperte	50	PVC bianco RAL 9001
BF-2 5000			

DISPOSITIVI DI PROTEZIONE

I bollitori devono essere protetti dagli effetti della sovrappressione installando:

- **VALVOLA DI SICUREZZA** tarata ad una pressione inferiore alla pressione max del bollitore
- **VASO DI ESPANSIONE SANITARIO** mod. ELBI serie **DP - DPV**

MODELLO	NR.	CODICE	ANODO DI MAGNESIO IN DOTAZIONE			L mm	VASO DI ESPANSIONE RACCOMANDATO LATO ACS (*)
			Ø mm	ATTACCO			
BF-2 1500	nr. 1	8560070 00002	32	G1.¼"	670	DPV-80	
BF-2 2000	nr. 1	8560070 00002	32	G1.¼"	670	DPV-100	
BF-2 3000	nr. 1	8560080 00002	32	G1.¼"	700	DPV-200	
BF-2 5000	nr. 1	8560100 00002	40	G1.½"	640	DPV-300	

(*) Il vaso di espansione deve essere sempre dimensionato da un progettista termotecnico esperto sulla base dei dati effettivi

TABELLA DI APPLICABILITÀ DELLE RESISTENZE ELETTRICHE

I minuti calcolati si riferiscono ad un Δ 10-45 °C di solo lavoro resistenza (senza considerare integrazione di altro generatore).

CODICE	POTENZA kw	ALIMENTAZIONE v	ATTACCO	LUNGHEZZA mm	APPLICABILITÀ			
					1500	2000	3000	5000
RESISTENZE SENZA TERMOSTATO								
8601000	1	230	G1.1/4"	295	✓	✓	✓	✓
8601650	1.65	230	G1.1/4"	450	✓	✓	✓	✓
8602000	2	230	G1.1/4"	515	✓	✓	✓	✓
8602600	2.6	230	G1.1/4"	675	✓	✓	✓	✓
8602601	2.6	230	G1.1/4"	360	✓	✓	✓	✓
8603300	3.3	230	G1.1/4"	825	✓	✓	✓	✓
8603301	3.3	230	G1.1/4"	435	✓	✓	✓	✓
8604001	4	230	G1.1/4"	510	✓	✓	✓	✓
8705000	5	400	G1.1/2"	445	✓	✓	✓	✓
8706000	6	400	G1.1/2"	510	✓	✓	✓	✓
8708000	8	400	G1.1/2"	670	✓	✓	✓	✓
8710000	10	400	G1.1/2"	820	✓	✓	✓	✓
8712000	12	400	G1.1/2"	970	320 min.	✓	✓	✓
8717000	17	400	G2"	1200	✗	✗	✓	✓
RESISTENZE CON TERMOSTATO								
8T01500	1.5	230	G1.1/2"	320	✓	✓	✓	✓
8T02000	2	230	G1.1/2"	320	✓	✓	✓	✓
8T02200	2.2	230	G1.1/2"	320	✓	✓	✓	✓
8T02500	2.5	230	G1.1/2"	320	✓	✓	✓	✓
8T03000	3	230	G1.1/2"	320	✓	✓	✓	✓
8T04000	4	400	G1.1/2"	400	✓	✓	✓	✓
8T05000	5	400	G1.1/2"	500	✓	✓	✓	✓
8T06000	6	400	G1.1/2"	600	✓	✓	✓	✓
8T09000	9	400	G1.1/2"	700	✓	✓	✓	✓
8T12000	12	400	G1.1/2"	850	320 min.	✓	✓	✓

Potenza scambiata

$$T_{in,coil} = 80\text{ }^{\circ}\text{C}; T_{serb,in} = 10\text{ }^{\circ}\text{C}, T_{serb,ou}^t = 45\text{ }^{\circ}\text{C}$$

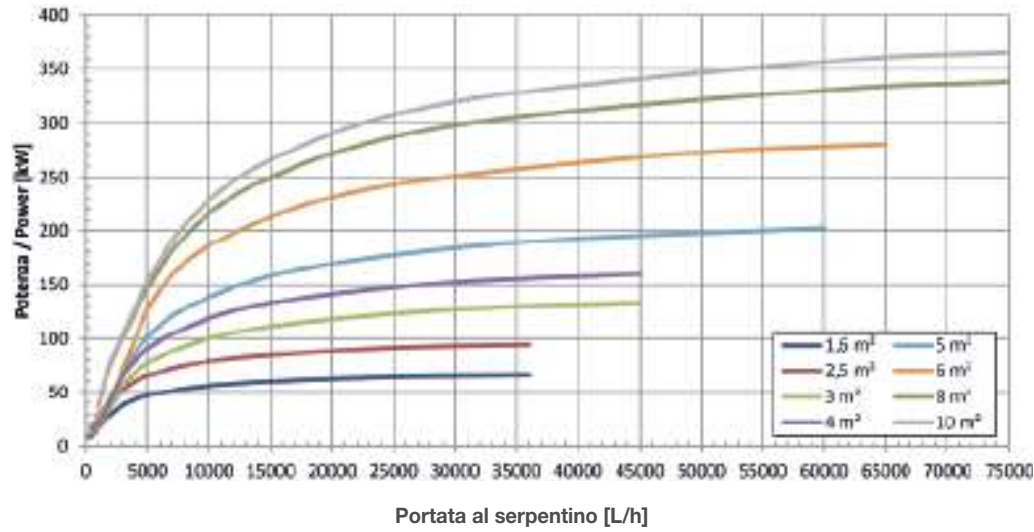

Potenza scambiata

$$T_{in,coil} = 70\text{ }^{\circ}\text{C}; T_{serb,in} = 10\text{ }^{\circ}\text{C}, T_{serb,ou}^t = 45\text{ }^{\circ}\text{C}$$

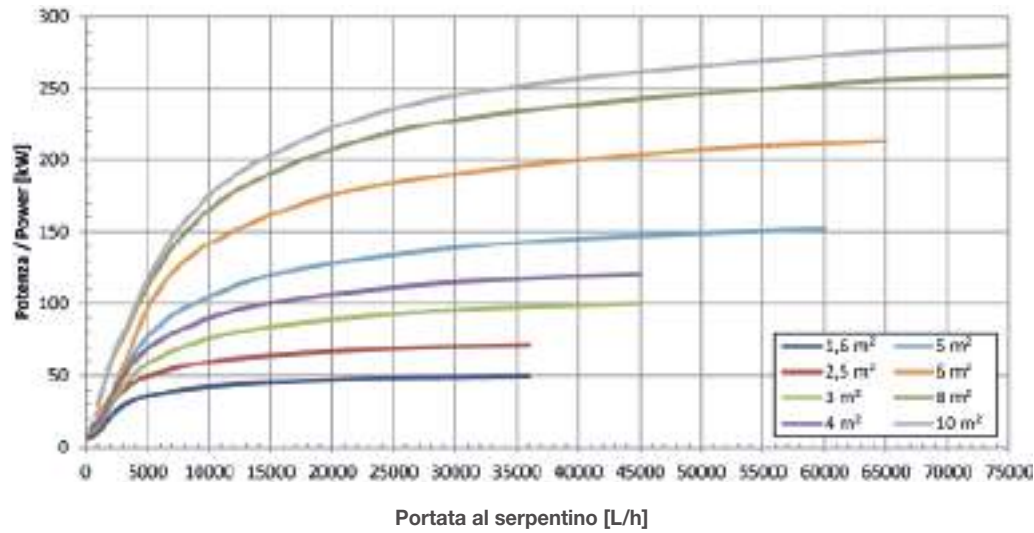

Potenza scambiata

$$T_{in,coil} = 60\text{ }^{\circ}\text{C}; T_{serb,in} = 10\text{ }^{\circ}\text{C}, T_{serb,ou}^t = 45\text{ }^{\circ}\text{C}$$

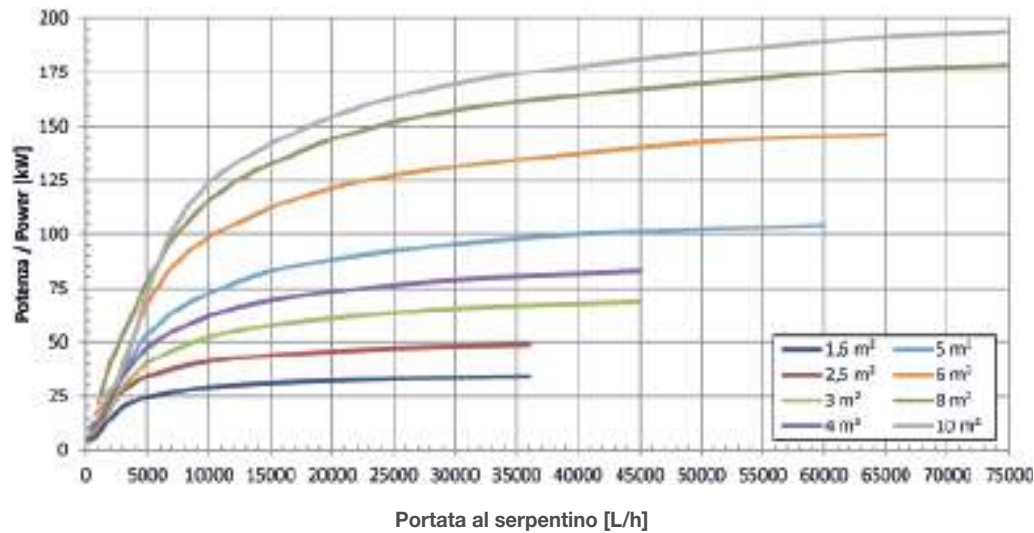

RESE TERMICHE

Potenza scambiata

$$T_{in,coil} = 50\text{ }^{\circ}\text{C}; T_{serb,in} = 10\text{ }^{\circ}\text{C}; T_{serb,out} = 45\text{ }^{\circ}\text{C}$$

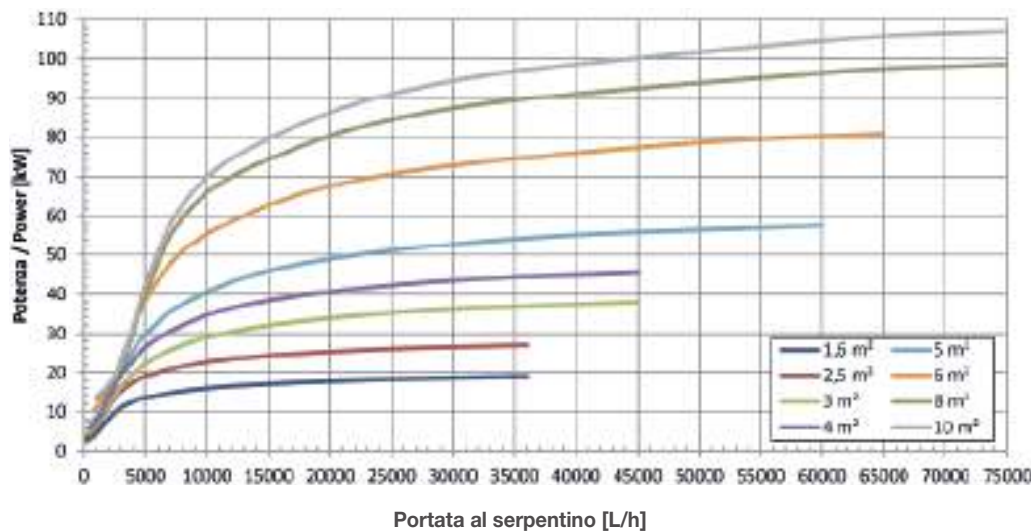

Portata al serpentino [L/h]

Potenza scambiata

$$\text{Vapore saturo secco a } 120\text{ }^{\circ}\text{C}; T_{serb,in} = 10\text{ }^{\circ}\text{C}; T_{serb,out} = 45\text{ }^{\circ}\text{C} \cdot 1,6$$

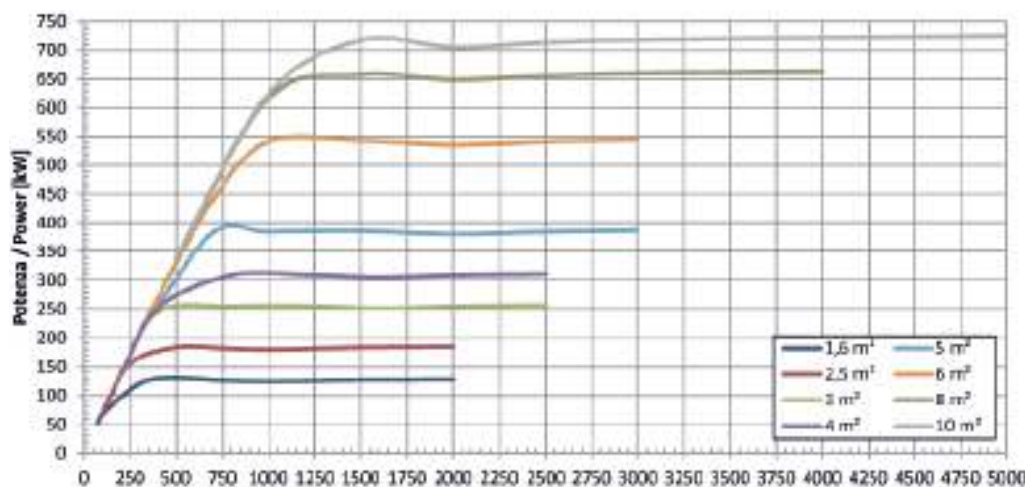

Portata al serpentino [L/h]

Perdita di carico al serpentino

Funzionamento ad acqua calda

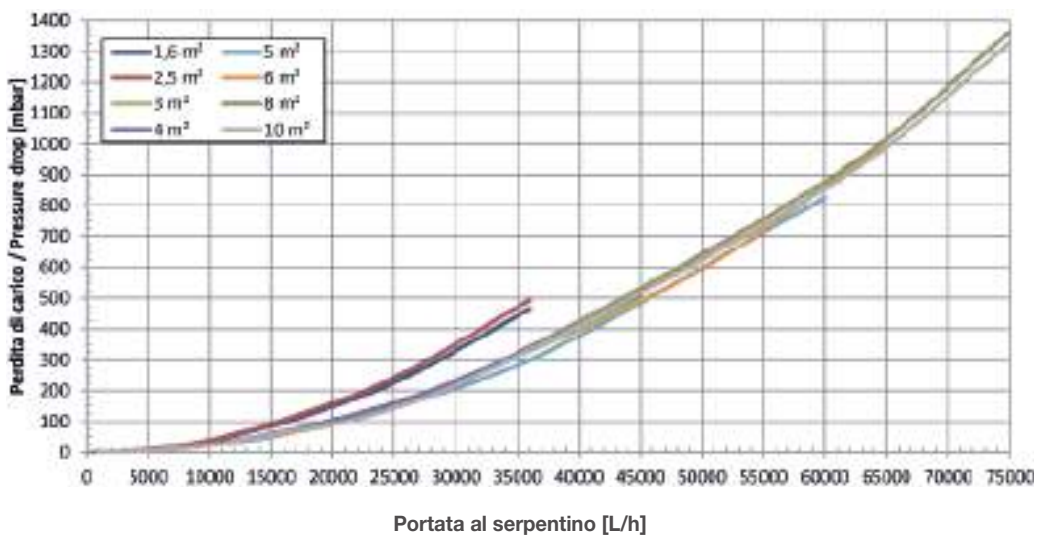

Portata al serpentino [L/h]

RESE TERMICHE

Perdita di carico al serpentino Funzionamento a vapore saturo

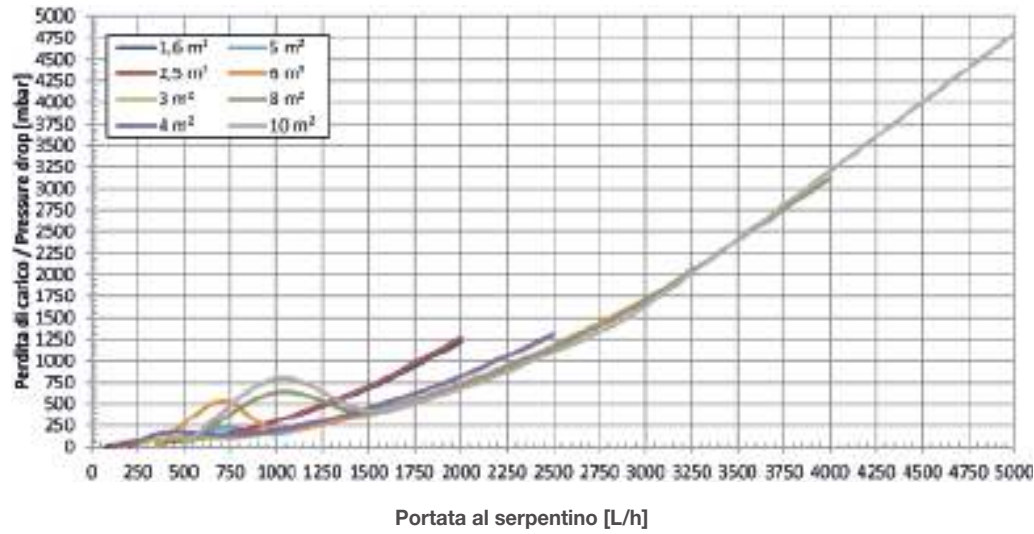

ESEMPIO DI INSTALLAZIONE BF2

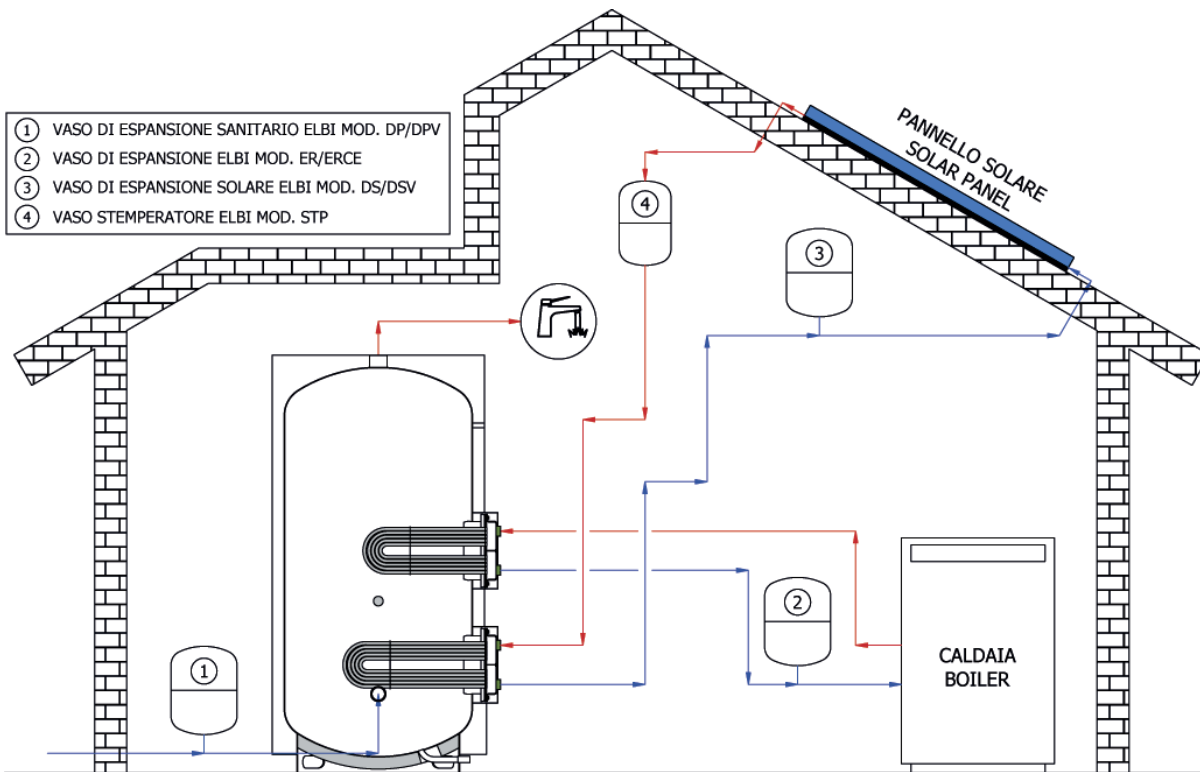

Schema illustrativo; per la realizzazione degli impianti fare sempre riferimento a tecnico abilitato.



BF3



Bollitori vetrificati flangiati

Con tre scambiatori estraibili in acciaio inox (1.604 - 5.032 litri)



BF3 1500 - 2000

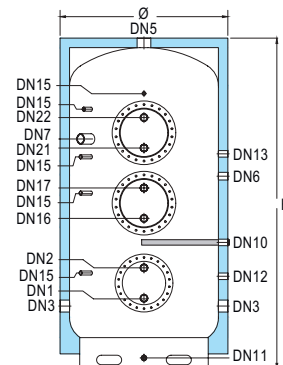

BF3 3000 - 5000

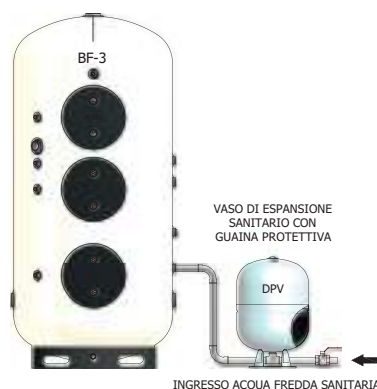
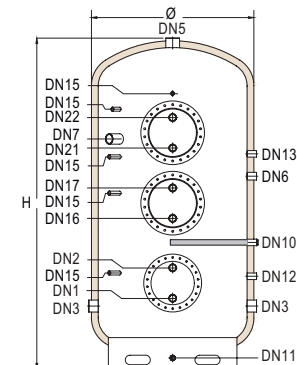

LEGENDA

DN1: Entrata fluido primario scambiatore inferiore | **DN2:** Uscita fluido primario scambiatore inferiore | **DN3:** Entrata acqua fredda sanitaria | **DN5:** Uscita acqua calda | **DN6:** Ricircolo | **DN7:** Predisposizione per resistenza elettrica | **DN10:** Anodo di magnesio | **DN11:** Scarico | **DN12:** Vaso d'espansione sanitario | **DN13:** Predisposizione per anodo di magnesio | **DN15:** Sonda | **DN16:** Entrata fluido primario scambiatore centrale | **DN17:** Uscita fluido primario scambiatore centrale | **DN21:** Entrata fluido primario scambiatore superiore | **DN22:** Uscita fluido primario scambiatore superiore



GARANZIA: 5 ANNI



BOLLITORE



PER ACQUA CALDA SANITARIA



PER IMPIANTI SOLARI



PER GENERATORE ALTA TEMPERATURA



ANODO DI MAGNESIO



TRATTAMENTO INTERNO ANTICORROSIVO DI VETRIFICAZIONE



SCAMBIATORE INOX AISI 316L



MOVIMENTAZIONE CON MULETTO



+ 95°C



+ 110°C

P_{MAX} 6 BAR
V_S (8 SU RICH.)

P_{SCA} 12 BAR

NORMATIVE DI RIFERIMENTO

- Direttiva 2014/68/UE – ART. 4.3, con esenzione da marcatura CE.
- Normativa EN 12897:2020.
- Progettato e costruito in accordo ai requisiti della 2009/125/EC e del Regolamento 814/2013 (EU).

- Etichettatura in accordo ai requisiti della 2017/1369/EU.

VETRIFICAZIONE

Il trattamento di vetrificazione secondo DIN 4753 rende il bollitore idoneo al contenimento di acqua calda per uso igienico sanitario, e resistente ai fenomeni corrosivi.

DATI DIMENSIONALI

MODELLO	CODICE	CLASSE ENER.	CAP. litri	SCAMBIATORE										PREZZO €
				INF.		CENTR.		SUP.		Ø mm	H mm	QR mm		
				m ²	litri	m ²	litri	m ²	litri					
BF3-1500	A380H67 VW4A5	C	1604	4	14	3	11	1.6	5	1270	2540	2840	11.200,00	
BF3-2000	A380H70 VW4A5	C	1916	4	14	4	14	2.5	9	1370	2520	2870	12.600,00	
BF3-3000	A380H74 VW050	-	2914	6	21	6	21	3	11	1350	2840	3150	16.200,00	
BF3-5000	A380H80 VW050	-	5032	10	36	10	36	5	18	1700	3025	3470	22.200,00	

Qr: quota di ribaltamento

QUOTE CONNESSIONI (mm)

MODELLO	DN1	DN2	DN3	DN6	DN7	DN10	DN11	DN12	DN13	DN15			DN16	DN17	DN21	DN22		
BF3-1500	530	755	475	1295	1545	945	80	695	1445	2045	1745	1425	1245	645	1130	1355	1630	1855
BF3-2000	520	745	465	1285	1535	935	80	685	1435	2035	1735	1415	1235	635	1120	1345	1620	1845
BF3-3000	565	790	530	1480	1730	980	80	730	1630	2380	1930	1520	1280	680	1165	1390	1815	2040
BF3-5000	660	885	625	1575	1825	1075	80	825	1725	2475	2025	1615	1375	775	1260	1485	1920	2140

ATTACCHI CONNESSIONI

MODELLO	DN1	DN2	DN3	DN5	DN6	DN7	DN10	DN11	DN12	DN13	DN15	DN16	DN17	DN21	DN22
BF3-1500	G1½"	G1½"	G2"½	G3"	G1½"	G2"	G1¼"	G1"	G1¼"	G1¼"	G½"	G1½"	G1½"	G1½"	G1½"
BF3-2000	G1½"	G1½"	G2"½	G3"	G1½"	G2"	G1¼"	G1"	G1¼"	G1¼"	G½"	G1½"	G1½"	G1½"	G1½"
BF3-3000	G1½"	G1½"	G3"	G3"	G1½"	G2"	G1¼"	G1"	G1¼"	G1¼"	G½"	G1½"	G1½"	G1½"	G1½"
BF3-5000	G1½"	G1½"	G3"	G3"	G1½"	G2"	G1½"	G1"	G1¼"	G1½"	G½"	G1½"	G1½"	G1½"	G1½"

SCAMBIATORI

CODICE	SUPERFICIE DI SCAMBIO m ²	LUNGHEZZA mm	LITRI l	APPLICABILITÀ				FUNZ. ACQUA CALDA		FUNZ. VAPORE SATURO	
				1500	2000	3000	5000	PRES. MAX bar	TEMP MAX °C	PRES. MAX bar	TEMP MAX °C
2950400 V0012	4	830	14	•*	•*(2)	•	•	12	110	2	134
2950300 V0012	3	690	11	•*	•	•*	•	12	110	2	134
2950150 V0012	1.6	560	5	•*	•	•	•	12	110	4	152
2960250 V0012	2.5	800	9	•	•*	•	•	12	110	4	152
2960500 V0012	5	870	18	•	•	•	•*	12	110	2	134
2960600 V0012	6	1200	21	n.a.	n.a.	•*(2)	•	12	110	2	134
2961000 V0012	10	1480	36	n.a.	n.a.	n.a.	•*(2)	12	110	1	120
2950800 V0012	8	1490	28	n.a.	n.a.	n.a.	•	12	110	1	120

* scambiatore standard incluso nella fornitura

(2) bollitore equipaggiato con 2 scambiatori identici

n.a.= Resistenza non applicabile

N.B. Nel caso di utilizzo dello scambiatore con temperature superiori a 100 °C, richiedere guarnizioni per vapore

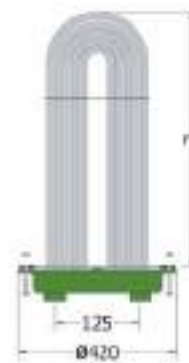

BOLLITORI VETRIFICATI
CON SCAMBIATORE ESTRAIBILE

INSTALLAZIONI

- Caldaie tradizionali (murali e/o basamento).
- Caldaie a condensazione.
- Impianti solari termici.

SCAMBIATORE

Serpentino estraibile con tubi in acciaio inox AISI 316 L.

COIBENTAZIONE

Fibra di poliestere, copertina in PVC grigio RAL 9006 fino a 2.000 litri. Poliuretano espanso flessibile a celle aperte da 3.000 litri, finitura in PVC bianco.

NOTE

Modello disponibile in versione 8 bar. Prezzo su richiesta.

CARATTERISTICHE DELLA COIBENTAZIONE

MODELLO	TIPO DI COIBENTAZIONE	SPESSORE COIBENTAZIONE mm	FINITURA
BF3-1500	Fibra di poliestere	135	PVC grigio RAL 9006
BF3-2000			
BF3-3000	Poliuretano espanso flessibile a celle aperte	50	PVC bianco RAL 9001
BF3-5000			

DISPOSITIVI DI PROTEZIONE

I bollitori devono essere protetti dagli effetti della sovrappressione installando:

- **VALVOLA DI SICUREZZA** tarata ad una pressione inferiore alla pressione max del bollitore
- **VASO DI ESPANSIONE SANITARIO** mod. ELBI serie **DP - DPV**

MODELLO	NR.	CODICE	ANODO DI MAGNESIO IN DOTAZIONE			L mm	VASO DI ESPANSIONE RACCOMANDATO LATO ACS (*)
			Ø mm	ATTACCO			
BF3-1500	nr. 1	8560070 00002	32	G1.¼"	670	DPV-80	
BF3-2000	nr. 1	8560070 00002	32	G1.¼"	670	DPV-100	
BF3-3000	nr. 1	8560080 00002	32	G1.¼"	700	DPV-200	
BF3-5000	nr. 1	8560100 00002	40	G1.½"	640	DPV-300	

(*) Il vaso di espansione deve essere sempre dimensionato da un progettista termotecnico esperto sulla base dei dati effettivi

TABELLA DI APPLICABILITÀ DELLE RESISTENZE ELETTRICHE

I minuti calcolati si riferiscono ad un Δ 10-45 °C di solo lavoro resistenza (senza considerare integrazione di altro generatore).

CODICE	POTENZA kw	ALIMENTAZIONE v	ATTACCO	LUNGHEZZA mm	APPLICABILITÀ			
					1500	2000	3000	5000
RESISTENZE SENZA TERMOSTATO								
8601000	1	230	G1.1/4"	295	✓	✓	✓	✓
8601650	1.65	230	G1.1/4"	450	✓	✓	✓	✓
8602000	2	230	G1.1/4"	515	✓	✓	✓	✓
8602600	2.6	230	G1.1/4"	675	✓	✓	✓	✓
8602601	2.6	230	G1.1/4"	360	✓	✓	✓	✓
8603300	3.3	230	G1.1/4"	825	✓	✓	✓	✓
8603301	3.3	230	G1.1/4"	435	✓	✓	✓	✓
8604001	4	230	G1.1/4"	510	✓	✓	✓	✓
8705000	5	400	G1.1/2"	445	✓	✓	✓	✓
8706000	6	400	G1.1/2"	510	✓	✓	✓	✓
8708000	8	400	G1.1/2"	670	✓	✓	✓	✓
8710000	10	400	G1.1/2"	820	✓	✓	✓	✓
8712000	12	400	G1.1/2"	970	320 min.	✓	✓	✓
8717000	17	400	G2"	1200	✗	✗	✓	✓
RESISTENZE CON TERMOSTATO								
8T01500	1.5	230	G1.1/2"	320	✓	✓	✓	✓
8T02000	2	230	G1.1/2"	320	✓	✓	✓	✓
8T02200	2.2	230	G1.1/2"	320	✓	✓	✓	✓
8T02500	2.5	230	G1.1/2"	320	✓	✓	✓	✓
8T03000	3	230	G1.1/2"	320	✓	✓	✓	✓
8T04000	4	400	G1.1/2"	400	✓	✓	✓	✓
8T05000	5	400	G1.1/2"	500	✓	✓	✓	✓
8T06000	6	400	G1.1/2"	600	✓	✓	✓	✓
8T09000	9	400	G1.1/2"	700	✓	✓	✓	✓
8T12000	12	400	G1.1/2"	850	320 min.	✓	✓	✓

Potenza scambiata

$$T_{in,coil} = 80\text{ }^{\circ}\text{C}; T_{serb,in} = 10\text{ }^{\circ}\text{C}, T_{serb,ou} \dot{t} = 45\text{ }^{\circ}\text{C}$$

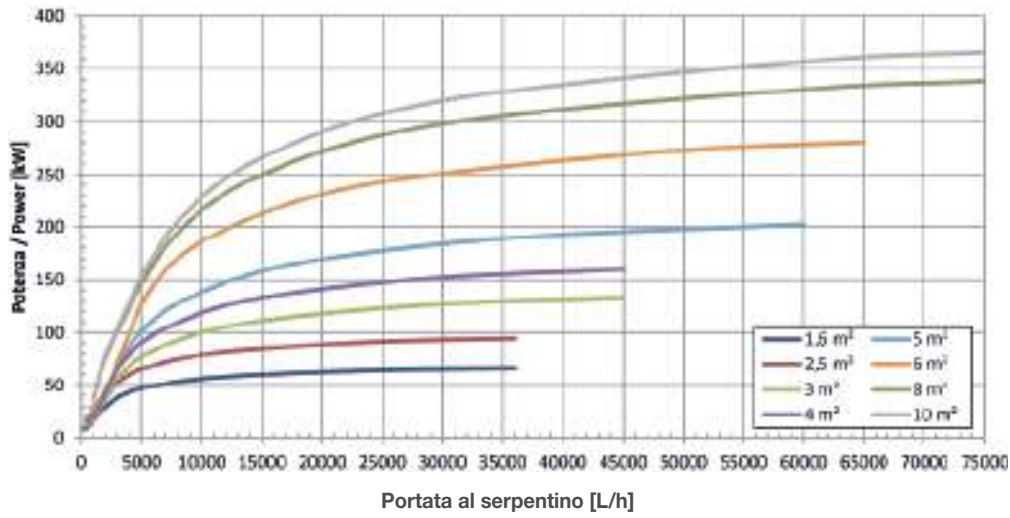

Potenza scambiata

$$T_{in,coil} = 70\text{ }^{\circ}\text{C}; T_{serb,in} = 10\text{ }^{\circ}\text{C}, T_{serb,ou} \dot{t} = 45\text{ }^{\circ}\text{C}$$

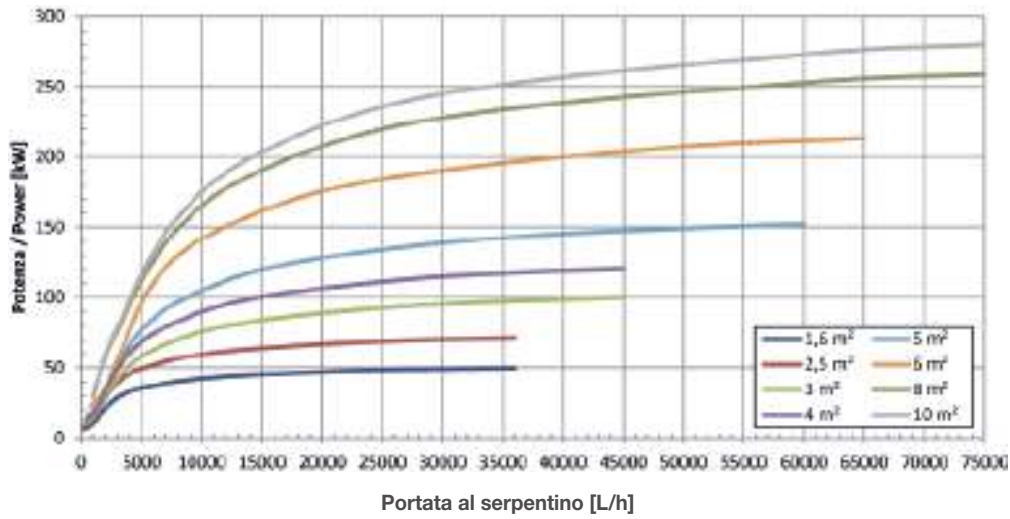

Potenza scambiata

$$T_{in,coil} = 60\text{ }^{\circ}\text{C}; T_{serb,in} = 10\text{ }^{\circ}\text{C}, T_{serb,ou} \dot{t} = 45\text{ }^{\circ}\text{C}$$

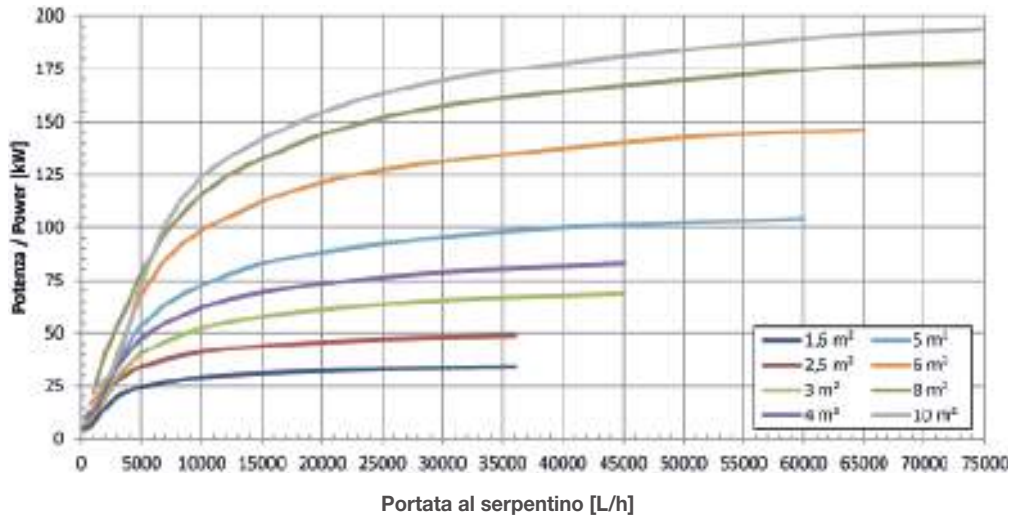

RESE TERMICHE

Potenza scambiata
 $T_{in,coil} = 50\text{ °C}$; $T_{serb,in} = 10\text{ °C}$, $T_{serb,out} = 45\text{ °C}$

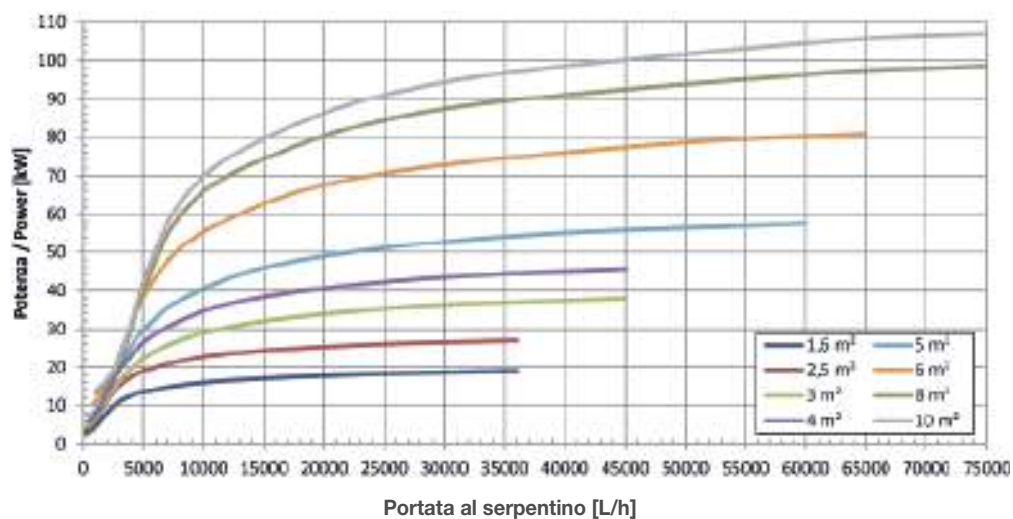

Potenza scambiata
 Vapore saturo secco a 120 °C; $T_{serb,in} = 10\text{ °C}$, $T_{serb,out} = 45\text{ °C}$

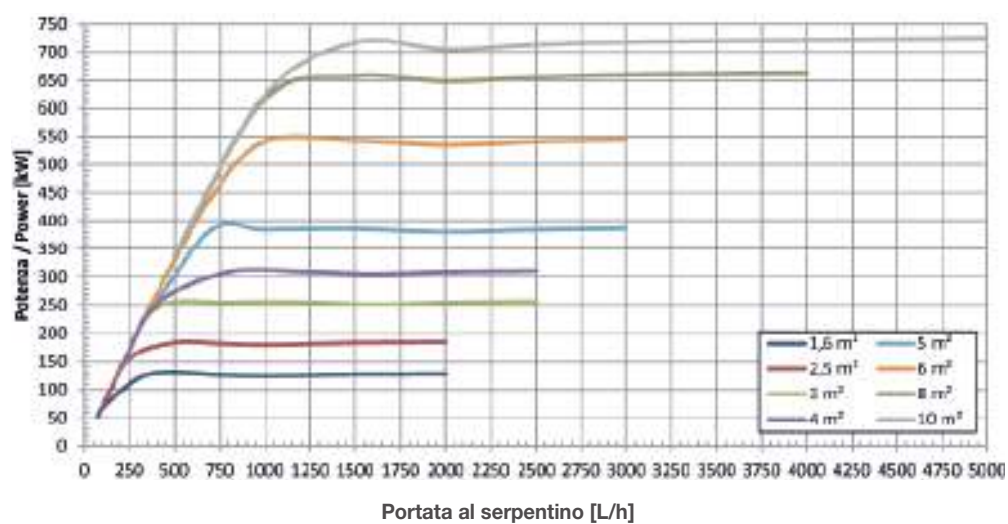

Perdita di carico al serpentino
 Funzionamento ad acqua calda

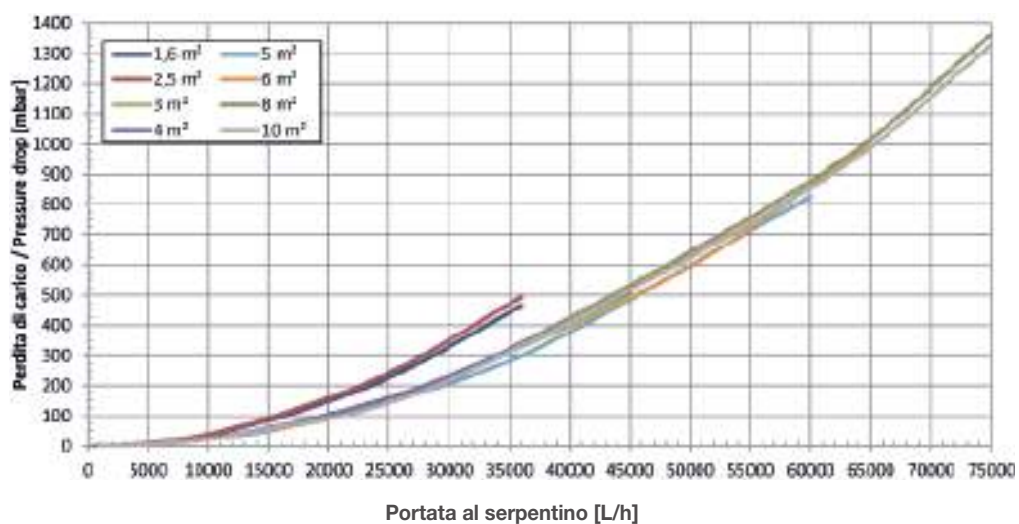

RESE TERMICHE

Perdita di carico al serpentino Funzionamento a vapore saturo

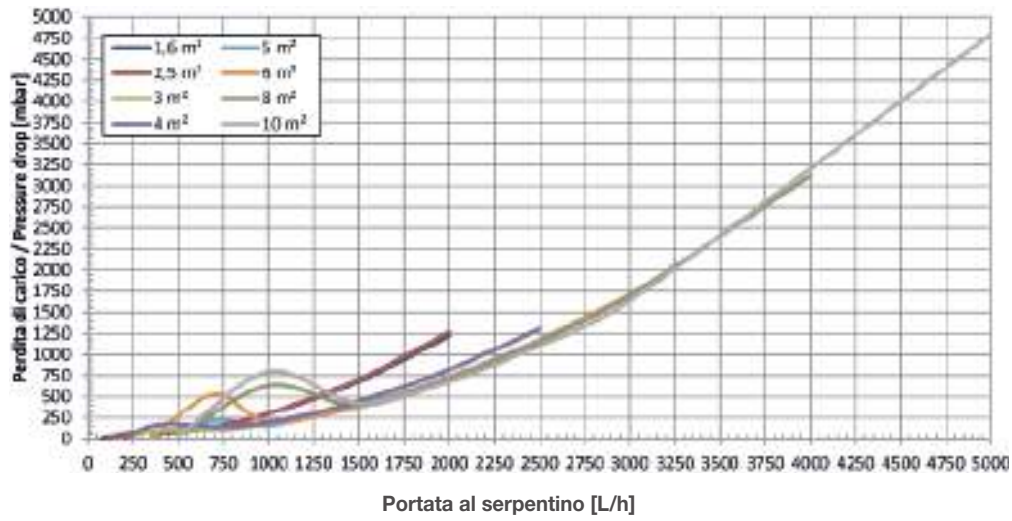

ESEMPIO DI INSTALLAZIONE BF3

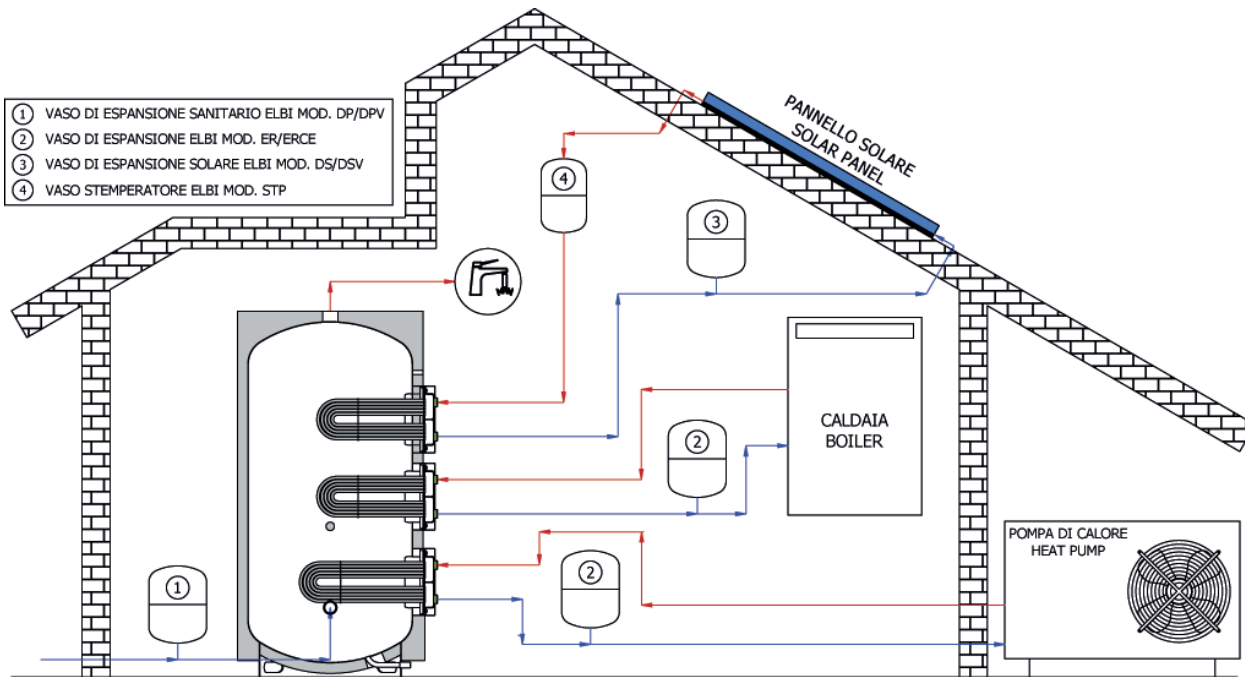

Schema illustrativo; per la realizzazione degli impianti fare sempre riferimento a tecnico abilitato.



SAC



Bollitori vetrificati

Per acqua calda sanitaria (282 - 5.129 litri)

SAC 300 - 1000

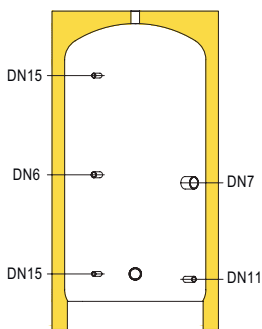

SAC 300 - 1000

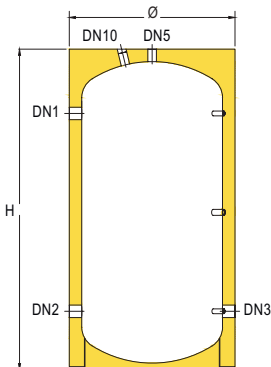

COPPELLE SAC 800 - 1000

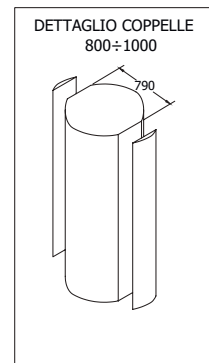

SAC 1500 - 2000

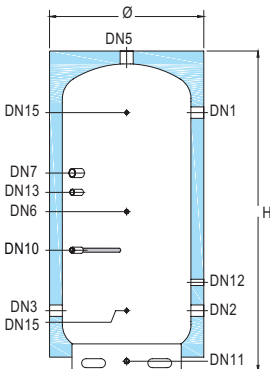

SAC 3000 - 5000

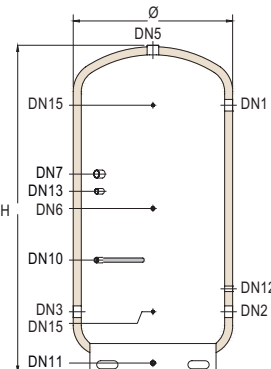

LEGENDA

DN1: Entrata da scambiatore esterno | **DN2:** Uscita a scambiatore esterno | **DN3:** Entrata acqua fredda sanitaria | **DN5:** Uscita acqua calda sanitaria | **DN6:** Ricircolo | **DN7:** Predisposizione per resistenza elettrica | **DN10:** Anodo di magnesio | **DN11:** Scarico | **DN12:** Vaso d'espansione sanitario | **DN13:** Predisposizione per anodo di magnesio | **DN15:** Sonda



GARANZIA: 5 ANNI



PER ACQUA CALDA SANITARIA



PER GENERATORE ALTA TEMPERATURA



ADATTO PER POMPA CALORE



ANODO DI MAGNESIO



MOVIMENTAZIONE CON MULETTO



TRATTAMENTO INTERNO ANTICORROSIVO DI VETRIFICAZIONE



COIBENTAZIONE IN POLIURETANO



+ 95°C

P_{MAX}
V_s

10 BAR
(MOD. 300 - 1000)

P_{MAX}
V_s

6 BAR
(MOD. 1500 - 5000)

NORMATIVE DI RIFERIMENTO

- Direttiva 2014/68/UE – ART. 4.3, con esenzione da marcatura CE.
- Normativa EN 12897:2020.
- Progettato e costruito in accordo ai requisiti della 2009/125/EC e del Regolamento 814/2013 (EU).
- Etichettatura in accordo ai requisiti della 2017/1369/EU e del Regolamento delegato 812/2013 (EU).

VETRIFICAZIONE

Il trattamento di vetrificazione secondo DIN 4753 rende l'accumulatore idoneo al contenimento di acqua calda per uso igienico sanitario, e resistente ai fenomeni corrosivi.

INSTALLAZIONI

- Caldaie tradizionali (murali e/o basamento).
- Caldaie a condensazione.
- Impianti solari termici.

DATI DIMENSIONALI

MODELLO	CODICE	CLASSE ENER.	CAP. litri	Ø mm	H mm	QR mm	PREZZO €
SAC-300	A3IOL51 PGP75	B	282	650	1670	1800	1.130,00
SAC-500	A3IOL55 PGP55	C	494	760	1735	1900	1.380,00
SAC-800	A3IOL60 PGP75	C	747	940	1815	2050	2.389,00
SAC-1000	A3IOL62 PGP75	C	868	940	2065	2270	2.564,00
SAC-1500	A3IOH67 VW4A5	C	1643	1270	2530	2840	4.398,00
SAC-2000	A3IOH70 VW4A5	C	1952	1370	2510	2860	4.768,00
SAC-3000	A3IOH74 VW050	-	2986	1350	2840	3150	5.438,00
SAC-5000	A3IOH80 VW050	-	5129	1700	3035	3480	8.621,00

Qr: quota di ribaltamento

QUOTE CONNESSIONI (mm)

MODELLO	DN1	DN2	DN3	DN6	DN7	DN10	DN11	DN12	DN13	DN15
SAC-300	1365	255	255	810	735	-	220	-	-	255 1365
SAC-500	1410	300	300	855	770	-	265	-	-	300 1410
SAC-800	1440	330	330	885	840	-	300	-	-	330 1440
SAC-1000	1680	340	340	1010	910	-	300	-	-	340 1680
SAC-1500	2015	475	475	1245	1545	945	80	695	1395	475 2015
SAC-2000	2005	465	465	1235	1535	935	80	685	1385	465 2005
SAC-3000	2330	530	530	1430	1730	980	80	730	1580	530 2330
SAC-5000	2425	625	625	1525	1825	1075	80	825	1675	625 2425

ATTACCHI CONNESSIONI

MODELLO	DN1	DN2	DN3	DN5	DN6	DN7	DN10	DN11	DN12	DN13	DN15
SAC-300	G1"¼	G1"¼	G1"¼	G1"¼	G¾"	G2"	G1"¼	G½"	-	-	G½"
SAC-500	G1"½	G1"½	G1"½	G1"¼	G¾"	G2"	G1"¼	G½"	-	-	G½"
SAC-800	G1"½	G1"½	G1"½	G1"¼	G¾"	G2"	G1"¼	G¾"	-	-	G½"
SAC-1000	G2"	G2"	G2"	G1"¼	G¾"	G2"	G1"¼	G¾"	-	-	G½"
SAC-1500	G2"½	G2"½	G2"½	G3"	G¾"	G2"	G1"¼	G1"	G1"¼	G1"¼	G½"
SAC-2000	G2"½	G2"½	G2"½	G3"	G¾"	G2"	G1"¼	G1"	G1"¼	G1"¼	G½"
SAC-3000	G3"	G3"	G3"	G3"	G¾"	G2"	G1"¼	G1"	G1"¼	G1"¼	G½"
SAC-5000	G3"	G3"	G3"	G3"	G¾"	G2"	G1"¼	G1"	G1"¼	G1"½	G½"

CARATTERISTICHE DELLA COIBENTAZIONE

MODELLO	TIPO DI COIBENTAZIONE	SPESSORE COIBENTAZIONE mm	FINITURA
SAC-300	Poliuretano espanso rigido con il 95% di cellule chiuse, esente CFC e HCFC, classe di resistenza al fuoco B2 secondo DIN 4102-1	75	PVC grigio RAL 9006
SAC-500		55	
SAC-800		75	
SAC-1000		75	
SAC-1500	Fibra di poliestere 100% riciclabile, classe di resistenza al fuoco B1 secondo DIN 4102-1	135	PVC grigio RAL 9006
SAC-2000		135	
SAC-3000	Poliuretano espanso flessibile a celle aperte	50	PVC bianco RAL 9001
SAC-5000			

COIBENTAZIONE

Poliuretano espanso esente da CFC e HCFC fino a 1000 litri. Fibra di poliestere da 1500 a 2000 litri. Poliuretano espanso flessibile a celle aperte da 3.000 litri. Finitura in PVC grigio fino ai 2000 litri, PVC bianco dai 3000. Coppelle removibili da 800 a 1000 litri.

NOTE

Modello disponibile in versione 8 bar. Prezzo su richiesta.

DISPOSITIVI DI PROTEZIONE

I bollitori devono essere protetti dagli effetti della sovrappressione installando:

- **VALVOLA DI SICUREZZA** tarata ad una pressione inferiore alla pressione max del bollitore
- **VASO DI ESPANSIONE SANITARIO** mod. ELBI serie **DP - DPV**

MODELLO	NR.	CODICE	ANODO DI MAGNESIO IN DOTAZIONE			L mm	VASO DI ESPANSIONE RACCOMANDATO LATO ACS (*)
			Ø mm	ATTACCO			
SAC-300	nr. 1	8560040 00002	32	G1.¼"	320	DP-18	
SAC-500	nr. 1	8560050 00002	32	G1.¼"	410	DP-24	
SAC-800	nr. 1	8560060 00002	32	G1.¼"	520	DP-35	
SAC-1000	nr. 1	8560060 00002	32	G1.¼"	520	DPV-50	
SAC-1500	nr. 1	8560070 00002	32	G1.¼"	670	DPV-80	
SAC-2000	nr. 1	8560070 00002	32	G1.¼"	670	DPV-100	
SAC-3000	nr. 1	8560080 00002	32	G1.¼"	700	DPV-200	
SAC-5000	nr. 1	8560100 00002	40	G1.½"	640	DPV-300	

(*) Il vaso di espansione deve essere sempre dimensionato da un progettista termotecnico esperto sulla base dei dati effettivi

TABELLA DI APPLICABILITÀ DELLE RESISTENZE ELETTRICHE

I minuti calcolati si riferiscono ad un Δ 10-45 °C di solo lavoro resistenza (senza considerare integrazione di altro generatore).

CODICE	POTENZA kw	ALIMENTAZIONE v	ATTACCO	LUNGHEZZA mm	APPLICABILITÀ'							
					300	500	800	1000	1500	2000	3000	5000
RESISTENZE SENZA TERMOSTATO												
8601000	1	230	G1.1/4"	295	✓	✓	✓	✓	✓	✓	✓	✓
8601650	1.65	230	G1.1/4"	450	✓	✓	✓	✓	✓	✓	✓	✓
8602000	2	230	G1.1/4"	515	✗	✓	✓	✓	✓	✓	✓	✓
8602600	2.6	230	G1.1/4"	675	✗	✗	✓	✓	✓	✓	✓	✓
8602601	2.6	230	G1.1/4"	360	256 min.	✓	✓	✓	✓	✓	✓	✓
8603300	3.3	230	G1.1/4"	825	✗	✗	✗	✗	✓	✓	✓	✓
8603301	3.3	230	G1.1/4"	435	202 min.	353 min.	✓	✓	✓	✓	✓	✓
8604001	4	230	G1.1/4"	510	✗	292 min.	✓	✓	✓	✓	✓	✓
8705000	5	400	G1.1/2"	445	133 min.	233 min.	353 min.	✓	✓	✓	✓	✓
8706000	6	400	G1.1/2"	510	✗	194 min.	294 min.	342 min.	✓	✓	✓	✓
8708000	8	400	G1.1/2"	670	✗	✗	220 min.	256 min.	✓	✓	✓	✓
8710000	10	400	G1.1/2"	820	✗	✗	✗	✗	✓	✓	✓	✓
8712000	12	400	G1.1/2"	970	✗	✗	✗	✗	323 min.	✓	✓	✓
RESISTENZE CON TERMOSTATO												
8T01500	1.5	230	G1.1/2"	320	✓	✓	✓	✓	✓	✓	✓	✓
8T02000	2	230	G1.1/2"	320	333 min.	✓	✓	✓	✓	✓	✓	✓
8T02200	2.2	230	G1.1/2"	320	303 min.	✓	✓	✓	✓	✓	✓	✓
8T02500	2.5	230	G1.1/2"	320	266 min.	✓	✓	✓	✓	✓	✓	✓
8T03000	3	230	G1.1/2"	320	222 min.	✓	✓	✓	✓	✓	✓	✓
8T04000	4	400	G1.1/2"	400	166 min.	292 min.	✓	✓	✓	✓	✓	✓
8T05000	5	400	G1.1/2"	500	✗	233 min.	353 min.	✓	✓	✓	✓	✓
8T06000	6	400	G1.1/2"	600	✗	194 min.	294 min.	342 min.	✓	✓	✓	✓
8T09000	9	400	G1.1/2"	700	✗	✗	196 min.	228 min.	✓	✓	✓	✓
8T12000	12	400	G1.1/2"	850	✗	✗	✗	✗	323 min.	✓	✓	✓

ESEMPIO DI INSTALLAZIONE SAC

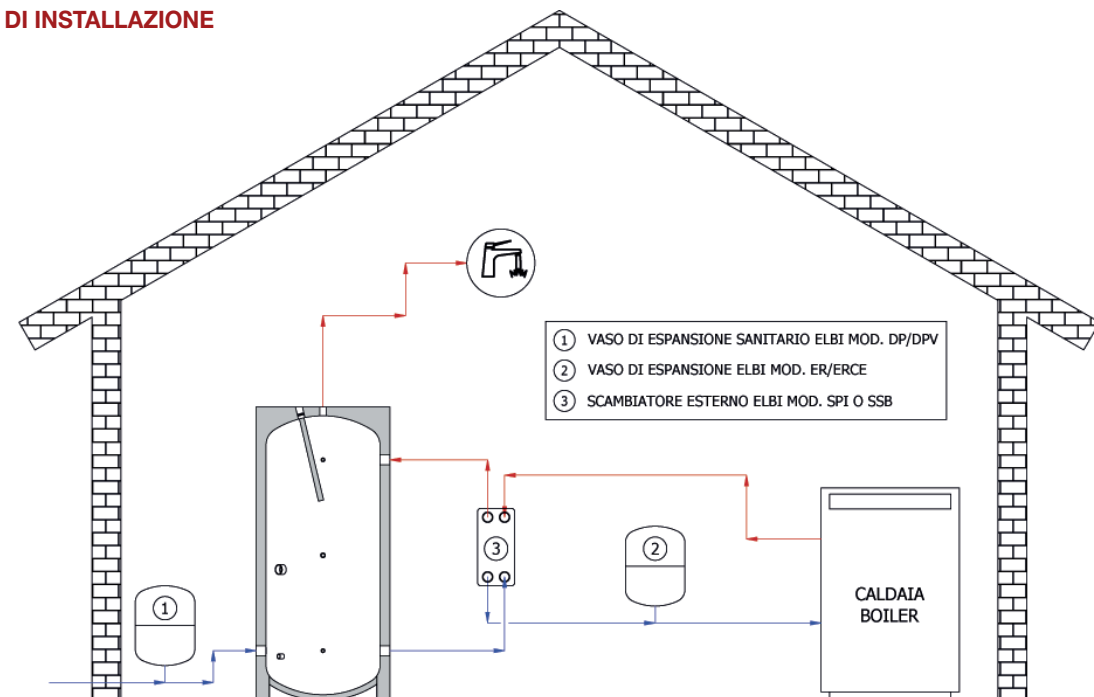

Schema illustrativo; per la realizzazione degli impianti fare sempre riferimento a tecnico abilitato.

BOLLITORI VETRIFICATI SAC PER ACQUA CALDA SANITARIA

- **Salubrità e resistenza**

grazie alla vetrificazione interna la serie SAC garantisce un'ottima salubrità dell'acqua calda sanitaria oltre ad una maggiore resistenza alla corrosione.

- **Vetrificazione di qualità**

il nostro impianto può vetrificare serbatoi fino a 5.000 litri. Ogni singolo pezzo vetrificato viene controllato e verificato a fine ciclo secondo i rigidi criteri della normativa DIN 4753.



BXV



Bollitori in acciaio inox 316L con scambiatore fisso

Per produzione di acqua calda sanitaria (173 - 923 litri)



BXV 170

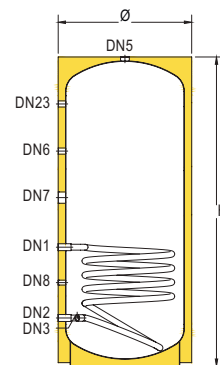

BXV 200 - 300

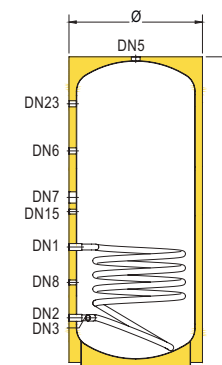

BXV 400 - 500

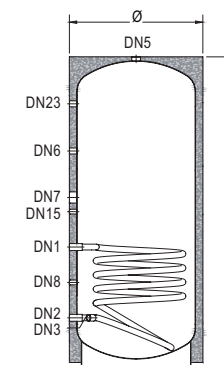

BXV 600 - 1000

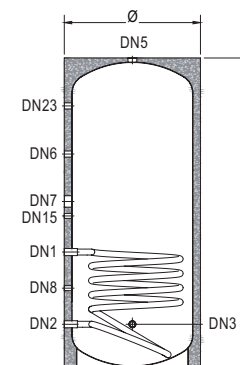

LEGENDA

DN1: Entrata fluido primario scambiatore | **DN2:** Uscita fluido primario da scambiatore | **DN3:** Entrata acqua fredda sanitaria | **DN5:** Uscita acqua calda sanitaria | **DN6:** Ricircolo | **DN7:** Predisposizione per resistenza elettrica | **DN8:** Termostato | **DN11:** Scarico | **DN15:** Sonda | **DN23:** Valvola di sicurezza



GARANZIA: 5 ANNI



BOLLITORE



PER ACQUA CALDA SANITARIA



PER IMPIANTI SOLARI



PER GENERATORE ALTA TEMPERATURA



CORPO IN ACCIAIO INOX AISI 316L



SCAMBIATORE INOX AISI 316L



+ 95°C



+ 110°C



P_{MAX}
V_s 6 BAR



P_{SCA} 10 BAR

NORMATIVE DI RIFERIMENTO

- Direttiva 2014/68/UE – ART. 4.3, con esenzione da marcatura CE.
- Normativa EN 12897:2020.
- Progettato e costruito in accordo ai requisiti della 2009/125/EC e del Regolamento 814/2013 (EU).
- Etichettatura in accordo ai requisiti della 2017/1369/EU e del Regolamento delegato 812/2013 (EU).

INSTALLAZIONI

- Caldaie tradizionali (murali e/o basamento).
- Caldaie a condensazione.
- Impianti solari termici.

SCAMBIATORE

Serpentino fisso monotubo in acciaio inox AISI 316 L con tubo corrugato.

COIBENTAZIONE

Poliuretano espanso esente da CFC e HCFC fino ai 300 litri. Polistirolo con grafite dai 400 litri. Rivestimento in PVC blu.

DATI DIMENSIONALI

MODELLO	CODICE	CLASSE ENER.	CAP. litri	SCAMBIATORE		Ø mm	H mm	QR mm	PREZZO €
				m ²	litri				
BXV 170	A3X0H45 VB005	B	173	1.2	4	610	1070	1100	2.338,00
BXV 200	A3X0H47 VB005	B	224	1.2	4	610	1320	1345	2.482,00
BXV 300	A3X0H51 VB005	C	320	1.2	4	610	1820	1840	2.800,00
BXV 400	A3X0H53 VB005	C	401	1.5	5	710	1590	1625	3.180,00
BXV 500	A3X0H55 VB005	C	471	1.5	5	710	1840	1870	3.500,00
BXV 600	A3X0H57 VA010	C	578	2.4	13	850	2010	2050	5.600,00
BXV 800	A3X0H60 VA010	C	752	2.7	14	990	1890	1940	7.500,00
BXV 1000	A3X0H62 VA010	C	923	3	16	990	2240	2290	7.982,00

Qr: quota di ribaltamento

QUOTE CONNESSIONI (mm)

MODELLO	DN1	DN2	DN3	DN6	DN7	DN8	DN15	DN23
BXV 170	495	215	215	700	615	310	-	845
BXV 200	495	215	215	960	690	310	590	1100
BXV 300	495	215	215	1295	890	355	775	1595
BXV 400	495	215	215	1055	790	355	675	1345
BXV 500	495	215	215	1295	890	355	775	1595
BXV 600	760	330	330	1270	1005	470	890	1710
BXV 800	810	380	380	1220	1080	580	945	1510
BXV 1000	980	380	380	1490	1250	580	1115	1860

ATTACCHI CONNESSIONI

MODELLO	DN1	DN2	DN3	DN5	DN6	DN7	DN8	DN11	DN15	DN23
BXV 170	G¾" M	G¾" M	G¾" M	G¾"	G¾"	G1½"	G½"	-	-	G½"
BXV 200	G¾" M	G¾" M	G¾" M	G¾"	G¾"	G1½"	G½"	-	G½"	G½"
BXV 300	G¾" M	G¾" M	G¾" M	G¾"	G¾"	G1½"	G½"	-	G½"	G½"
BXV 400	G¾" M	G¾" M	G1"	G1"	G¾"	G1½"	G½"	-	G½"	G½"
BXV 500	G¾" M	G¾" M	G1"	G1"	G¾"	G1½"	G½"	-	G½"	G½"
BXV 600	G1"	G1"	G1½"	G1½"	G1"	G1½"	G½"	G1"	G½"	G½"
BXV 800	G1"	G1"	G1½"	G1½"	G1"	G1½"	G½"	G1"	G½"	G½"
BXV 1000	G1"	G1"	G1½"	G1½"	G1"	G1½"	G½"	G1"	G½"	G½"

CARATTERISTICHE DELLA COIBENTAZIONE

MODELLO	TIPO DI COIBENTAZIONE	SPESSORE COIBENTAZIONE mm	FINITURA
BXV 170	Poliuretano espanso rigido con il 95% di cellule chiuse, esente CFC e HCFC, classe di resistenza al fuoco B2 secondo DIN 4102-1	50	PVC Blu RAL 5017
BXV 200			
BXV 300			
BXV 400			
BXV 500	Polistirolo caricato con grafite	100	PVC Blu RAL 5017
BXV 600			
BXV 800			
BXV 1000			

DISPOSITIVI DI PROTEZIONE

I bollitori devono essere protetti dagli effetti della sovrappressione installando:

- **VALVOLA DI SICUREZZA** tarata ad una pressione inferiore alla pressione max del bollitore
- **VASO DI ESPANSIONE SANITARIO** mod. ELBI serie **DP - DPV**

MODELLO	VASO DI ESPANSIONE RACCOMANDATO LATO ACS (*)
BXV 170	DP-8
BXV 200	DP-11
BXV 300	DP-18
BXV 400	DP-24
BXV 500	DP-24
BXV 600	DP-35
BXV 800	DPV-50
BXV 1000	DPV-80

(*) Il vaso di espansione deve essere sempre dimensionato da un progettista termotecnico esperto sulla base dei dati effettivi

TABELLA DI APPLICABILITÀ DELLE RESISTENZE ELETTRICHE

I minuti calcolati si riferiscono ad un Δ 10-45 °C di solo lavoro resistenza (senza considerare integrazione di altro generatore).

CODICE	POTENZA kw	ALIMENTAZIONE v	ATTACCO	LUNGHEZZA mm	APPLICABILITÀ'							
					170	200	300	400	500	600	800	1000
RESISTENZE SENZA TERMOSTATO												
8601000	1	230	G1.1/4"	295	✓	✓	✓	✓	✓	✓	✓	✓
8601650	1.65	230	G1.1/4"	450	248 min.	321 min.	✓	✓	✓	✓	✓	✓
8602000	2	230	G1.1/4"	515	✗	✗	✗	✓	✓	✓	✓	✓
8602600	2.6	230	G1.1/4"	675	✗	✗	✗	✗	✗	✗	✓	✓
8602601	2.6	230	G1.1/4"	360	157 min.	203 min.	291 min.	✓	✓	✓	✓	✓
8603300	3.3	230	G1.1/4"	825	✗	✗	✗	✗	✗	✗	✗	✗
8603301	3.3	230	G1.1/4"	435	124 min.	160 min.	229 min.	287 min.	337 min.	✓	✓	✓
8604001	4	230	G1.1/4"	510	✗	✗	✗	237 min.	278 min.	341 min.	✓	✓
8705000	5	400	G1.1/2"	445	82 min.	106 min.	151 min.	189 min.	222 min.	273 min.	355 min.	✓
8706000	6	400	G1.1/2"	510	✗	✗	✗	158 min.	185 min.	227 min.	296 min.	✓
8708000	8	400	G1.1/2"	670	✗	✗	✗	✗	✗	✗	222 min.	272 min.
8710000	10	400	G1.1/2"	820	✗	✗	✗	✗	✗	✗	✗	✗
8712000	12	400	G1.1/2"	970	✗	✗	✗	✗	✗	✗	✗	✗
RESISTENZE CON TERMOSTATO												
8T01500	1.5	230	G1.1/2"	320	272 min.	353 min.	✓	✓	✓	✓	✓	✓
8T02000	2	230	G1.1/2"	320	204 min.	264 min.	✓	✓	✓	✓	✓	✓
8T02200	2.2	230	G1.1/2"	320	186 min.	240 min.	343 min.	✓	✓	✓	✓	✓
8T02500	2.5	230	G1.1/2"	320	163 min.	212 min.	302 min.	✓	✓	✓	✓	✓
8T03000	3	230	G1.1/2"	320	136 min.	176 min.	252 min.	316 min.	✓	✓	✓	✓
8T04000	4	400	G1.1/2"	400	102 min.	132 min.	189 min.	237 min.	278 min.	341 min.	✓	✓
8T05000	5	400	G1.1/2"	500	✗	✗	✗	189 min.	222 min.	273 min.	355 min.	✓
8T06000	6	400	G1.1/2"	600	✗	✗	✗	✗	✗	227 min.	296 min.	✓
8T09000	9	400	G1.1/2"	700	✗	✗	✗	✗	✗	✗	197 min.	242 min.
8T12000	12	400	G1.1/2"	850	✗	✗	✗	✗	✗	✗	✗	✗

RESE TERMICHE

Potenza scambiata

$T_{in,coil} = 80\text{ }^{\circ}\text{C}; T_{serb,in} = 10\text{ }^{\circ}\text{C}, T_{serb,out} = 45\text{ }^{\circ}\text{C}$

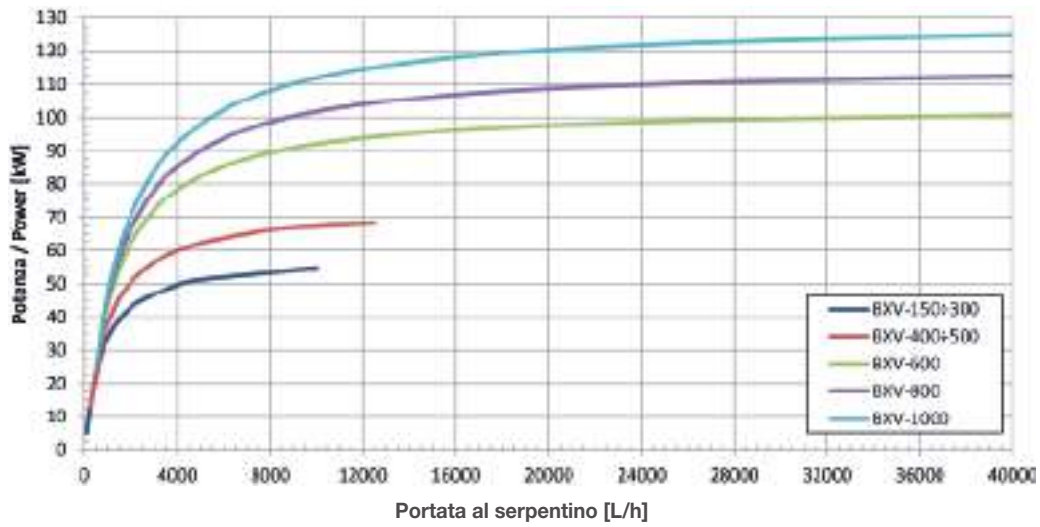

Potenza scambiata

$T_{in,coil} = 70\text{ }^{\circ}\text{C}; T_{serb,in} = 10\text{ }^{\circ}\text{C}, T_{serb,out} = 45\text{ }^{\circ}\text{C}$

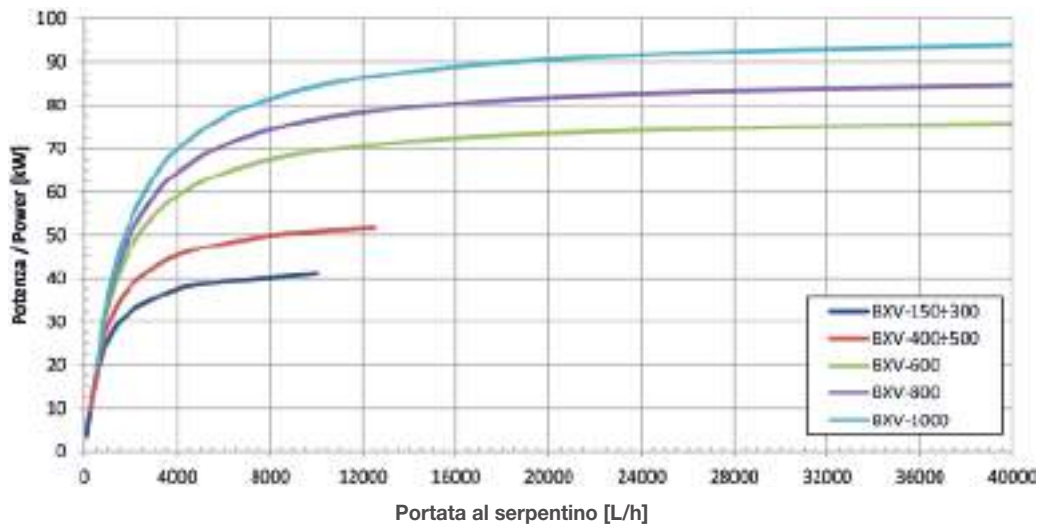

Potenza scambiata

$T_{in,coil} = 60\text{ }^{\circ}\text{C}; T_{serb,in} = 10\text{ }^{\circ}\text{C}, T_{serb,out} = 45\text{ }^{\circ}\text{C}$

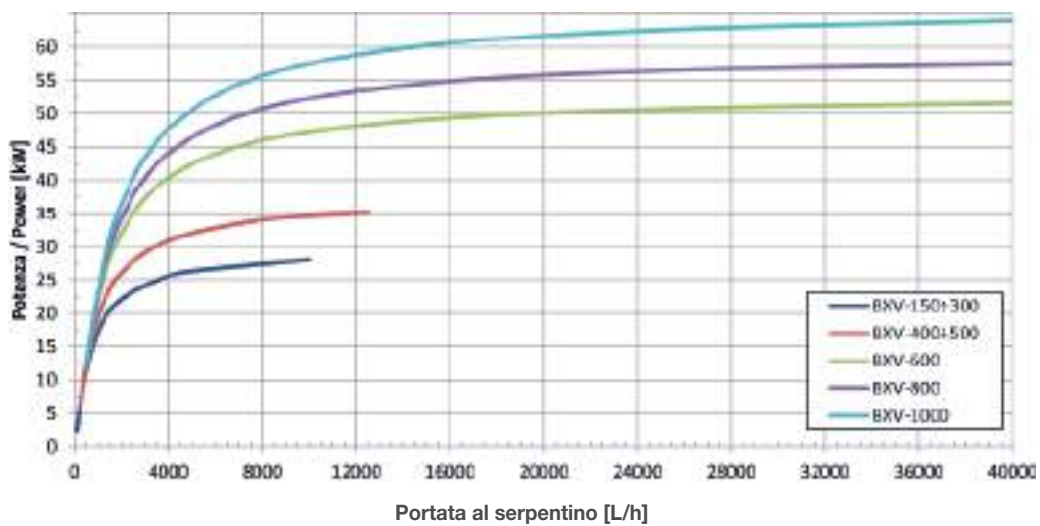

RESE TERMICHE

Potenza scambiata
 $T_{in,coil} = 50\text{ °C}$; $T_{serb,in} = 10\text{ °C}$, $T_{serb,out} = 45\text{ °C}$

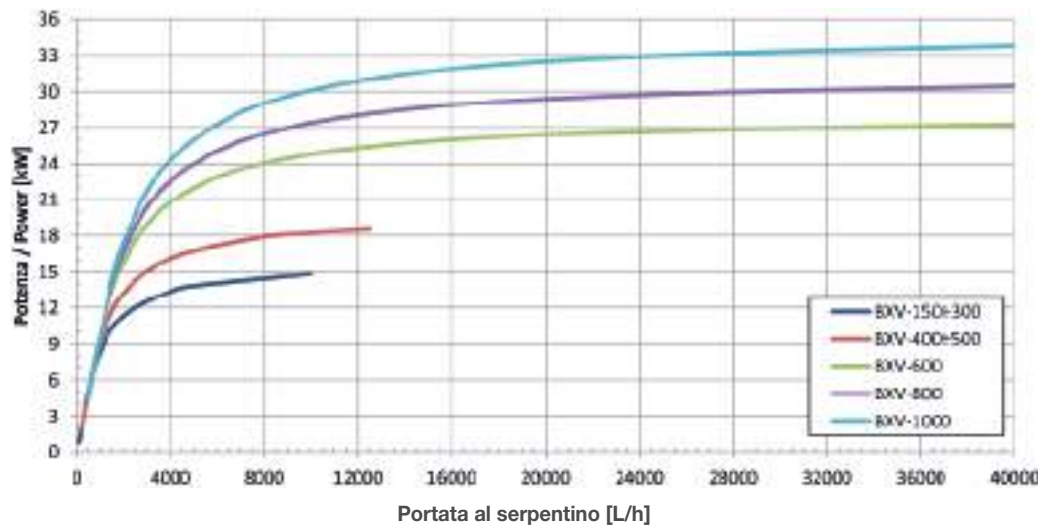

Perdita di carico al serpentino

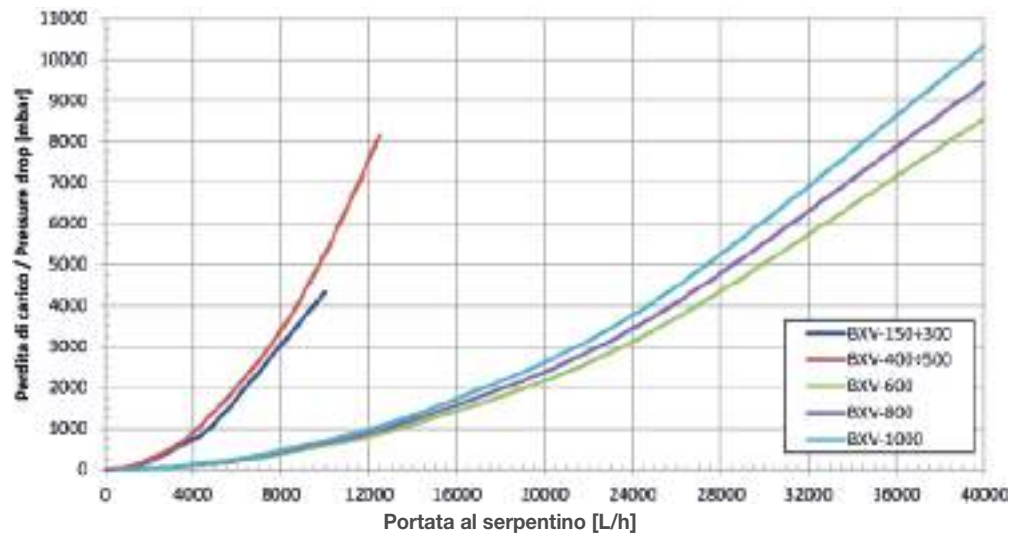

ESEMPIO DI INSTALLAZIONE BXV

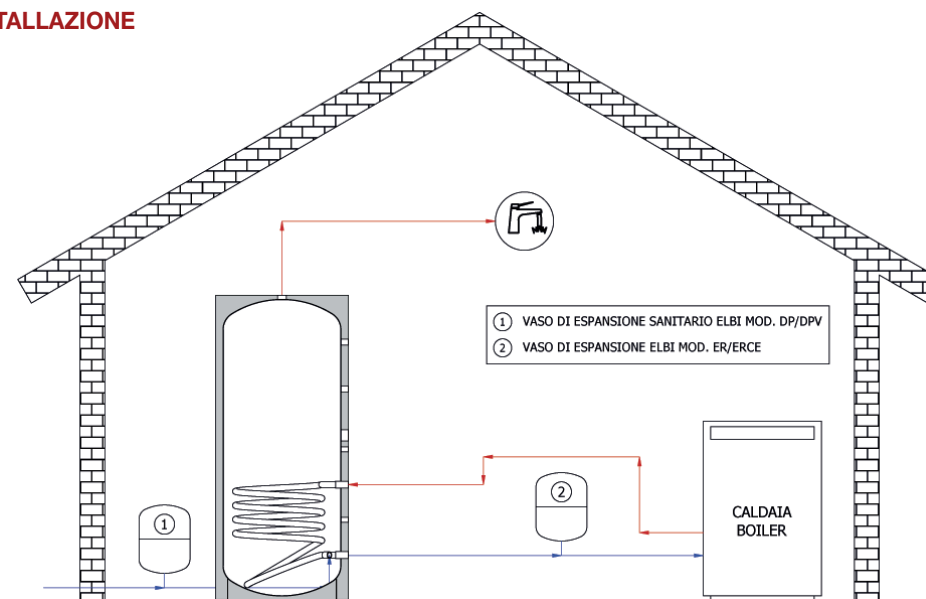

Schema illustrativo; per la realizzazione degli impianti fare sempre riferimento a tecnico abilitato.

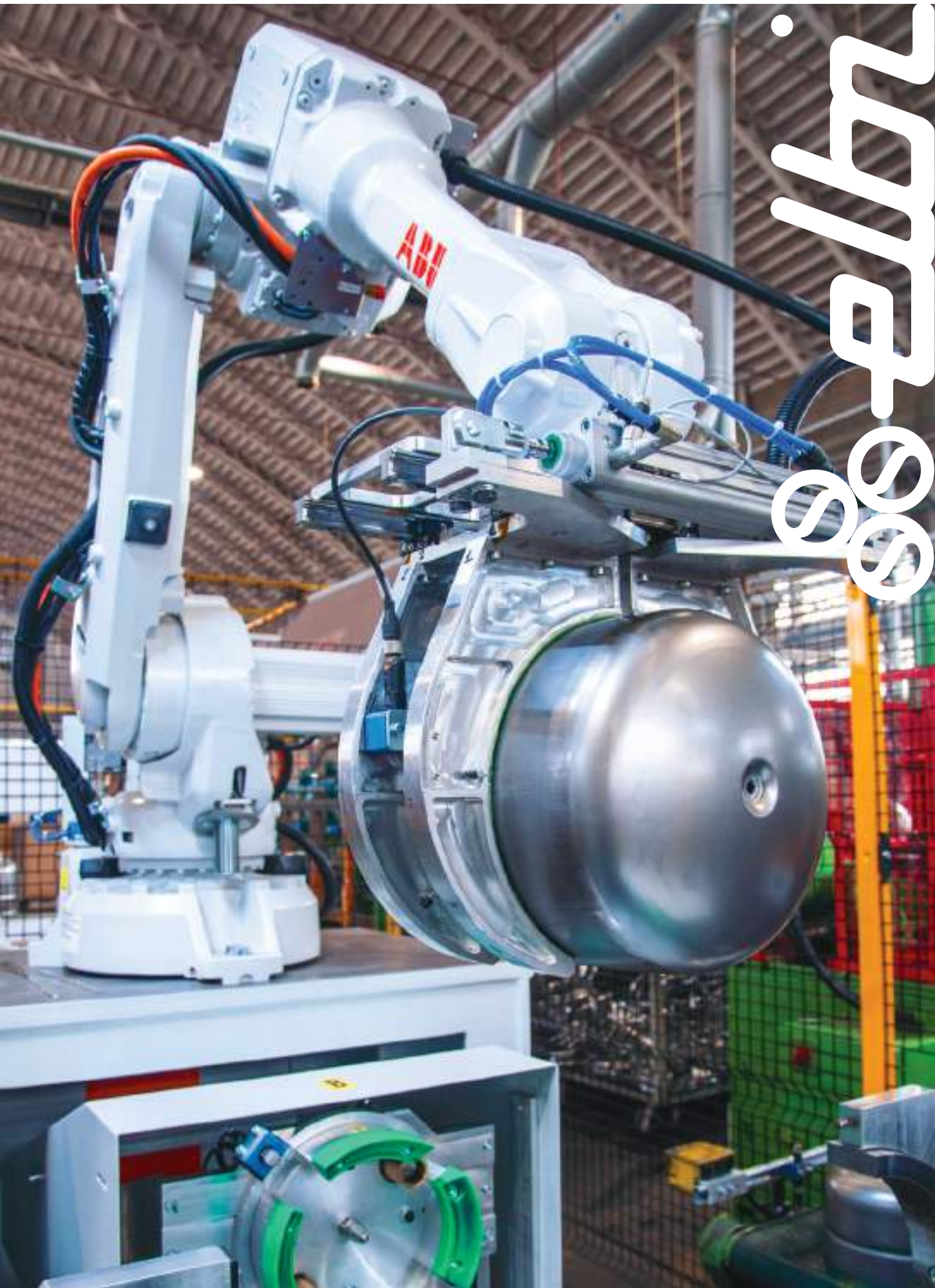

277a-ss



BXP



Bollitori in acciaio inox 316L per pompa di calore

Per produzione di ACS, con scambiatore fisso (313 - 906 litri)

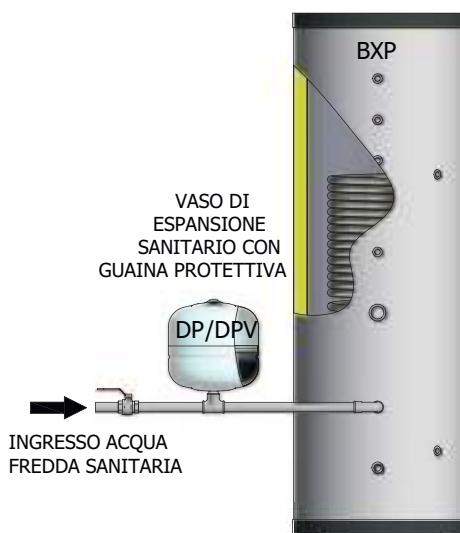

BXP 300

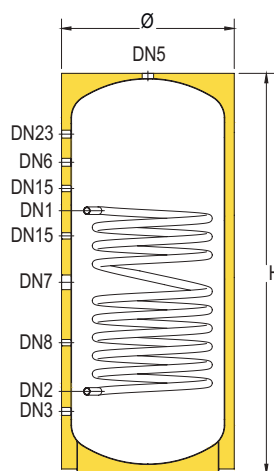

BXP 500 - 1000

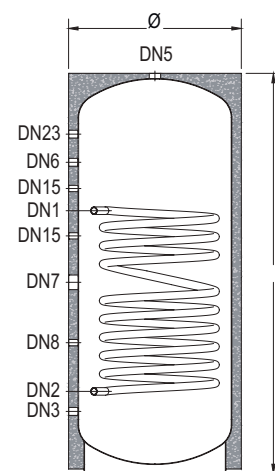

LEGENDA

DN1: Entrata da pompa di calore | **DN2:** Uscita a pompa di calore | **DN3:** Entrata acqua fredda sanitaria | **DN5:** Uscita acqua calda sanitaria | **DN6:** Ricircolo | **DN7:** Predisposizione per resistenza elettrica | **DN8:** Termostato | **DN11:** Scarico | **DN15:** Sonda | **DN23:** Valvola di sicurezza



GARANZIA: 5 ANNI



ADATTO PER POMPA CALORE



BOLLITORE



CORPO IN ACCIAIO INOX AISI 316L



PER ACQUA CALDA SANITARIA



SCAMBIATORE INOX AISI 316L



+ 95°C



+ 110°C



P_{MAX}
V_s 6 BAR

P_{SCA} 10 BAR

NORMATIVE DI RIFERIMENTO

- Direttiva 2014/68/UE – ART. 4.3 con esenzione da marcatura CE.
- Ecodesign 2009/125/EC.
- Etichettatura energetica, Regolamento Europeo 2017/1369.

INSTALLAZIONI

Impianti con pompa di calore.

SCAMBIATORE

Serpentino fisso monotubo in acciaio inox AISI 316L con tubo corrugato.

COIBENTAZIONE

Poliuretano espanso esente da CFC e HCFC fino ai 300 litri. Polistirolo con grafite da 500 litri. Rivestimento in PVC grigio.

DATI DIMENSIONALI

MODELLO	CODICE	CLASSE ENER.	CAP. litri	SCAMBIATORE		Ø mm	H mm	QR mm	PREZZO €
				m ²	litri				
BXP-300	A3U0H51 VB005	C	313	4	22	610	1820	1840	3.172,00
BXP-500	A3U0H55 VB005	C	464	5	27	710	1840	1870	3.980,00
BXP-800	A3U0H60 VB005	C	735	6	32	990	1890	1940	8.863,00
BXP-1000	A3U0H62 VB005	C	906	6	32	990	2240	2290	9.167,00

Qr: quota di ribaltamento

QUOTE CONNESSIONI (mm)

MODELLO	DN1	DN2	DN3	DN6	DN7	DN8	DN15		DN23
BXP-300	1255	275	215	1450	765	430	980	1305	1595
BXP-500	1255	275	215	1450	765	430	980	1305	1595
BXP-800	1420	440	380	1390	905	595	1070	1270	1510
BXP-1000	1420	440	380	1615	930	595	1145	1470	1760

ATTACCHI CONNESSIONI

MODELLO	DN1	DN2	DN3	DN5	DN6	DN7	DN8	DN11	DN15	DN23
BXP-300	G1"	G1"	G¾" M	G¾"	G¾"	G1½"	G½"	-	G½"	G½"
BXP-500	G1"	G1"	G1"	G1"	G¾"	G1½"	G½"	-	G½"	G½"
BXP-800	G1¼"	G1¼"	G1½"	G1½"	G1"	G1½"	G½"	G1"	G½"	G½"
BXP-1000	G1¼"	G1¼"	G1½"	G1½"	G1"	G1½"	G½"	G1"	G½"	G½"

CARATTERISTICHE DELLA COIBENTAZIONE

MODELLO	TIPO DI COIBENTAZIONE	SPESSORE COIBENTAZIONE mm	FINITURA
BXP-300	Poliuretano espanso rigido con il 95% di cellule chiuse, esente CFC e HCFC, classe di resistenza al fuoco B2 secondo DIN 4102-1	50	PVC grigio RAL 9006
BXP-500			
BXP-800	Polistirolo caricato con grafite	100	
BXP-1000			

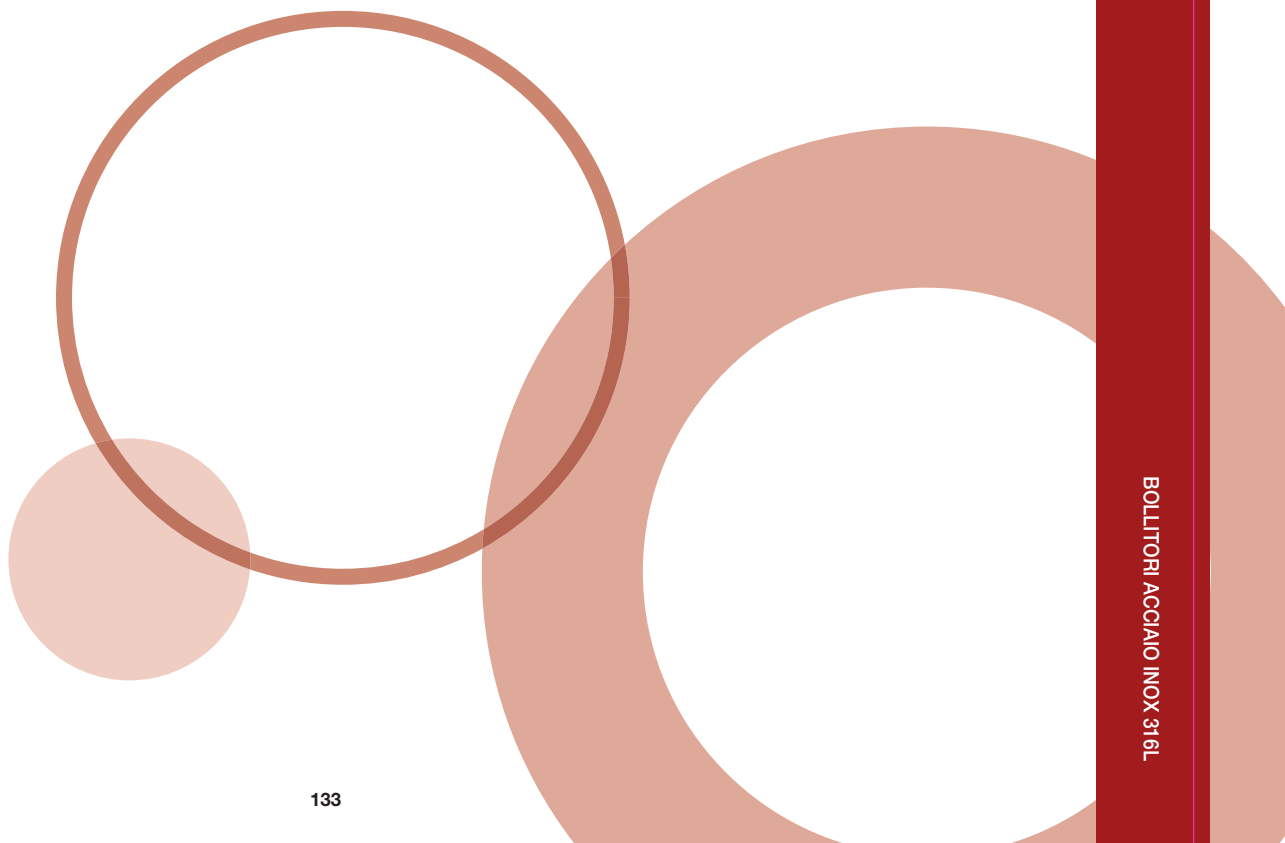

DISPOSITIVI DI PROTEZIONE

I bollitori devono essere protetti dagli effetti della sovrappressione installando:

- **VALVOLA DI SICUREZZA** tarata ad una pressione inferiore alla pressione max del bollitore
- **VASO DI ESPANSIONE SANITARIO** mod. ELBI serie **DP - DPV**

MODELLO	VASO DI ESPANSIONE RACCOMANDATO LATO ACS (*)
BXP-300	DP-18
BXP-500	DP-24
BXP-800	DPV-50
BXP-1000	DPV-80

(*) Il vaso di espansione deve essere sempre dimensionato da un progettista termotecnico esperto sulla base dei dati effettivi

TABELLA DI APPLICABILITÀ DELLE RESISTENZE ELETTRICHE

I minuti calcolati si riferiscono ad un Δ 10-45 °C di solo lavoro resistenza (senza considerare integrazione di altro generatore).

CODICE	POTENZA kw	ALIMENTAZIONE v	ATTACCO	LUNGHEZZA mm	APPLICABILITÀ					
					170	200	300	500	800	1000
RESISTENZE SENZA TERMOSTATO										
8601000	1	230	G1.1/4"	295	x	x	x	✓	✓	✓
8601650	1.65	230	G1.1/4"	450	x	x	x	x	✓	✓
8602000	2	230	G1.1/4"	515	x	x	x	x	✓	✓
8602600	2.6	230	G1.1/4"	675	x	x	x	x	✓	✓
8602601	2.6	230	G1.1/4"	360	x	x	284 min.	✓	✓	✓
8603300	3.3	230	G1.1/4"	825	x	x	x	x	x	x
8603301	3.3	230	G1.1/4"	435	x	x	x	332 min.	✓	✓
8604001	4	230	G1.1/4"	510	x	x	x	x	✓	✓
8705000	5	400	G1.1/2"	445	x	x	x	219 min.	347 min.	✓
8706000	6	400	G1.1/2"	510	x	x	x	x	289 min.	357 min.
8708000	8	400	G1.1/2"	670	x	x	x	x	217 min.	267 min.
RESISTENZE CON TERMOSTATO										
8T01500	1.5	230	G1.1/2"	320	x	x	x	✓	x	✓
8T02000	2	230	G1.1/2"	320	✓	✓	x	✓	x	✓
8T02200	2.2	230	G1.1/2"	320	✓	✓	336 min.	✓	x	✓
8T02500	2.5	230	G1.1/2"	320	✓	✓	296 min.	✓	x	✓
8T03000	3	230	G1.1/2"	320	✓	✓	246 min.	✓	x	✓
8T04000	4	400	G1.1/2"	400	✓	✓	185 min.	274 min.	x	✓
8T05000	5	400	G1.1/2"	500	x	x	x	219 min.	347 min.	✓
8T06000	6	400	G1.1/2"	600	x	x	x	x	289 min.	357 min.
8T09000	9	400	G1.1/2"	700	x	x	x	x	193 min.	238 min.
8T12000	12	400	G1.1/2"	850	x	x	x	x	x	x

RESE TERMICHE

Potenza scambiata

$$T_{in,coil} = 80\text{ °C}; T_{serb,in} = 10\text{ °C}, T_{serb,out} = 45\text{ °C}$$

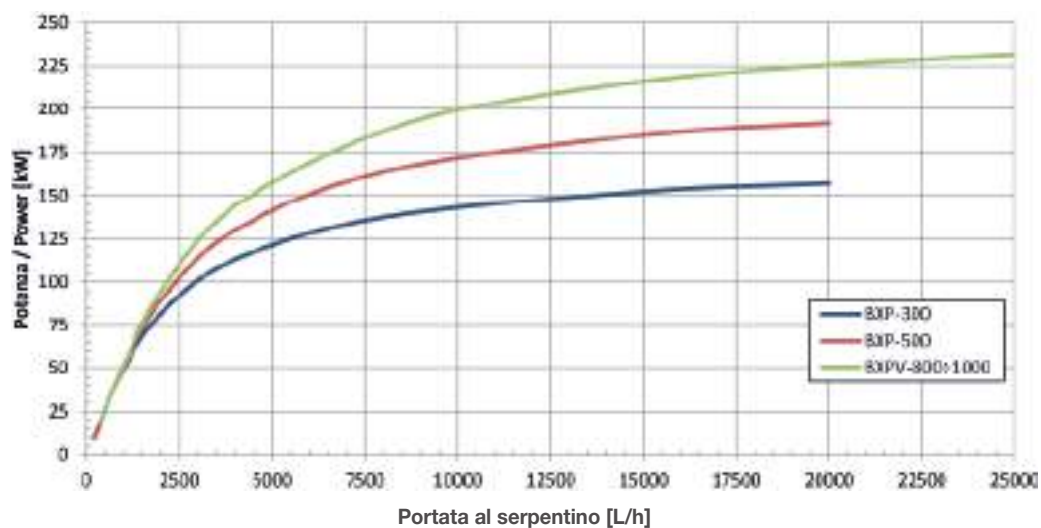

RESE TERMICHE

Potenza scambiata

$T_{in,coil} = 70\text{ }^{\circ}\text{C}$; $T_{serb,in} = 10\text{ }^{\circ}\text{C}$, $T_{serb,out} = 45\text{ }^{\circ}\text{C}$

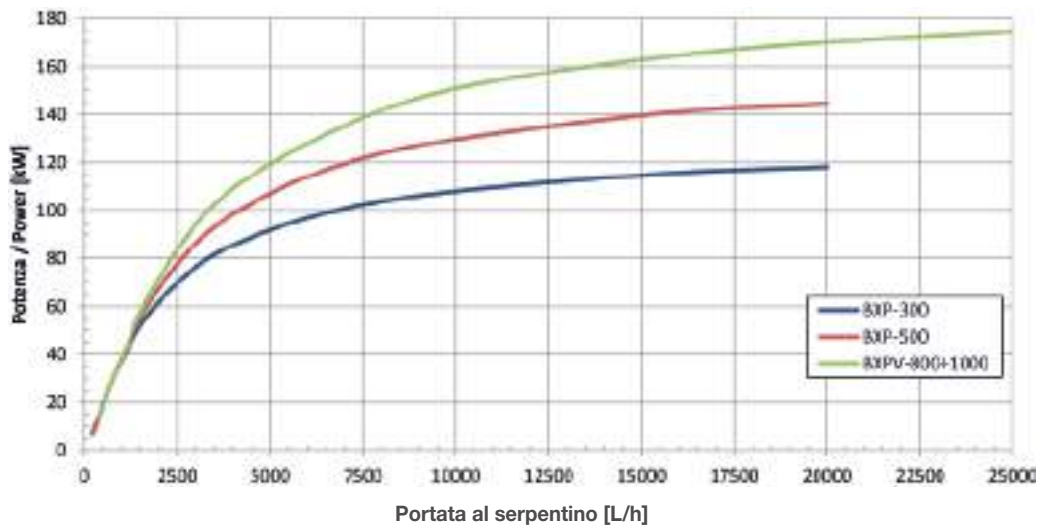

Potenza scambiata

$T_{in,coil} = 60\text{ }^{\circ}\text{C}$; $T_{serb,in} = 10\text{ }^{\circ}\text{C}$, $T_{serb,out} = 45\text{ }^{\circ}\text{C}$

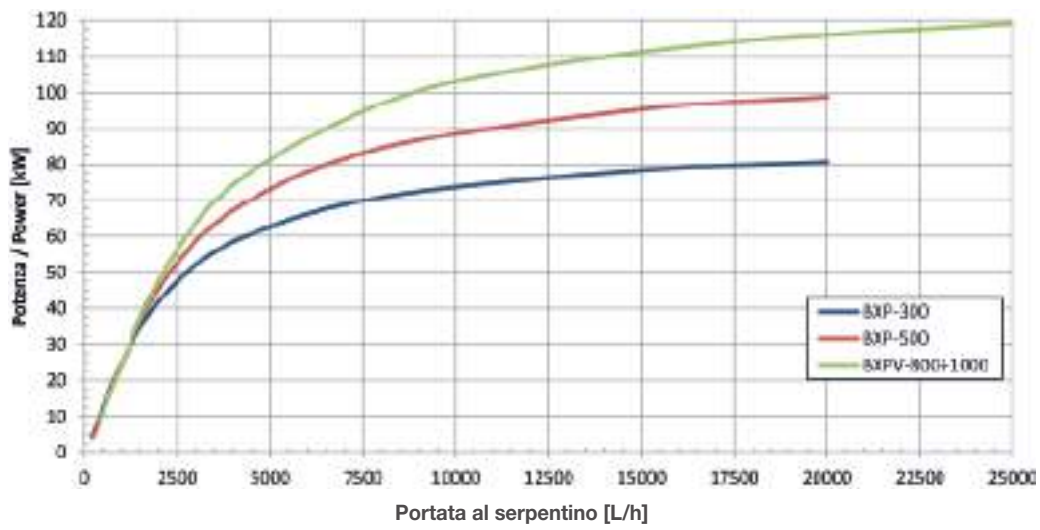

Potenza scambiata

$T_{in,coil} = 50\text{ }^{\circ}\text{C}$; $T_{serb,in} = 10\text{ }^{\circ}\text{C}$, $T_{serb,out} = 45\text{ }^{\circ}\text{C}$

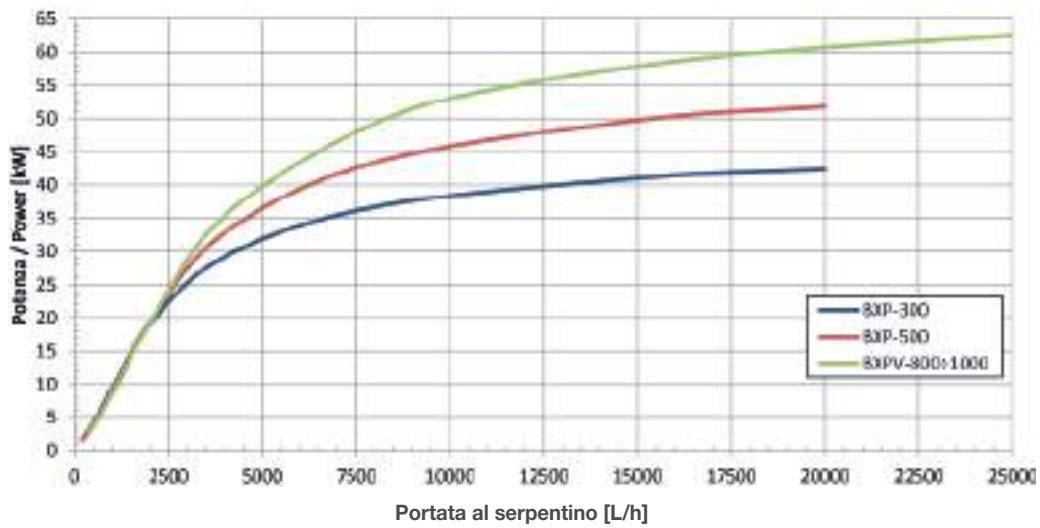

RESE TERMICHE

Perdita di carico al serpentino

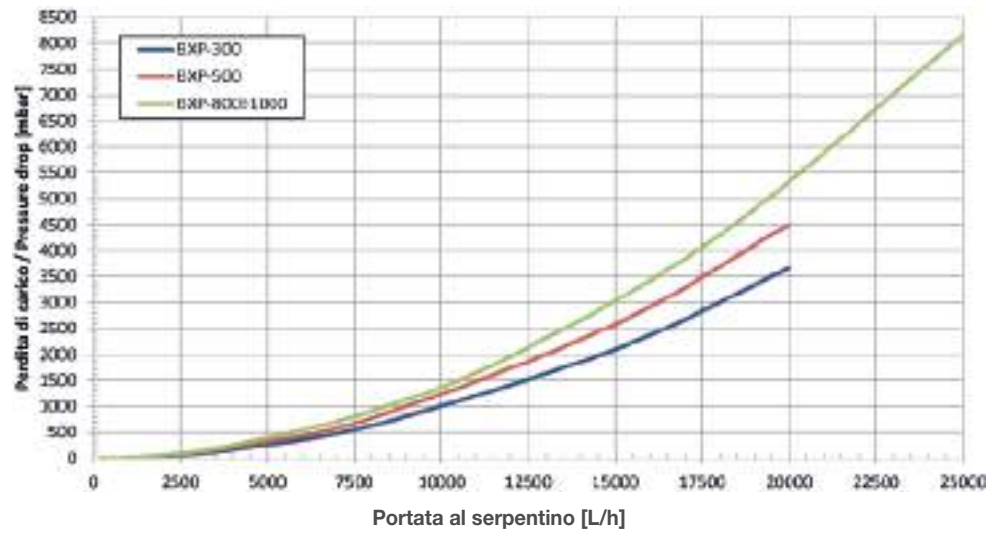

ESEMPIO DI INSTALLAZIONE BXP

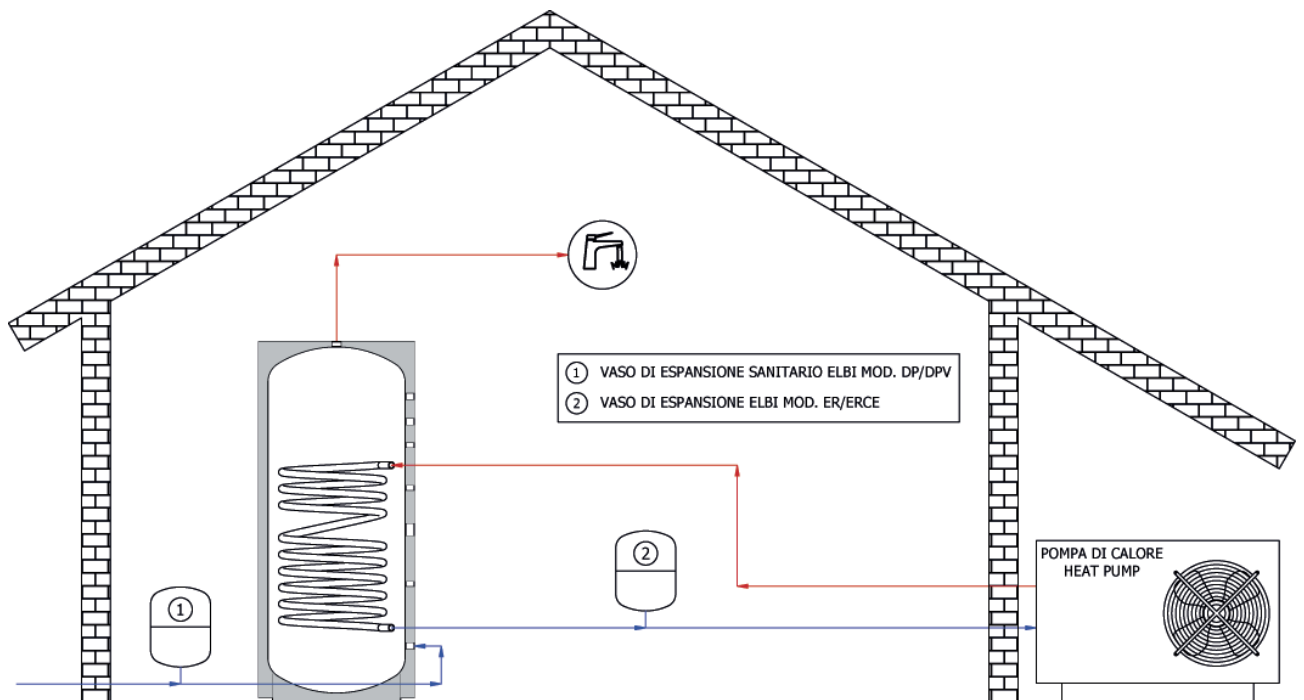

Schema illustrativo; per la realizzazione degli impianti fare sempre riferimento a tecnico abilitato.



SS-316

BOLLITORI ACCIAIO INOX 316L



BXT



Bollitori in acciaio inox 316L per solare termico

Con due scambiatori fissi (220 - 913 litri)



BXT 200

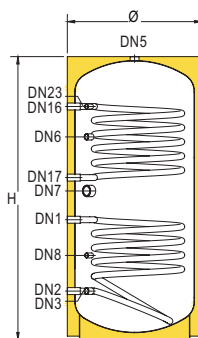

BXT 250 - 300

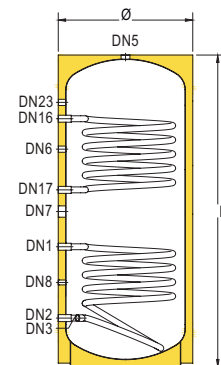

BXT 400 - 500

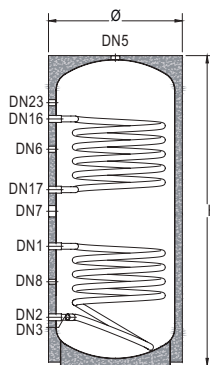

BXT 600 - 1000

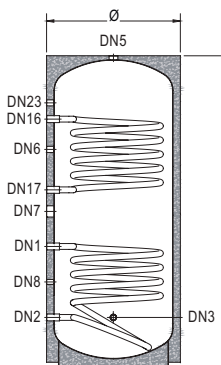

LEGENDA

DN1: Entrata da pannello solare | **DN2:** Uscita a pannello solare | **DN3:** Entrata acqua fredda sanitaria | **DN5:** Uscita acqua calda sanitaria | **DN6:** Ricircolo | **DN7:** Predisposizione per resistenza elettrica | **DN8:** Termostato | **DN11:** Scarico | **DN16:** Entrata da caldaia | **DN17:** Uscita a caldaia | **DN23:** Valvola di sicurezza



GARANZIA: 5 ANNI



PER IMPIANTI SOLARI



+ 95°C



BOLLITORE



CORPO IN ACCIAIO INOX AISI 316L



+ 110°C



PER ACQUA CALDA SANITARIA



SCAMBIATORE INOX AISI 316L



PMAX Vs 6 BAR



PER GENERATORE ALTA TEMPERATURA

PSCA 10 BAR

NORMATIVE DI RIFERIMENTO

- Direttiva 2014/68/UE – ART. 4.3, con esenzione da marcatura CE.
- Normativa EN 12897:2020.
- Progettato e costruito in accordo ai requisiti della 2009/125/EC e del Regolamento 814/2013 (EU).
- Etichettatura in accordo ai requisiti della 2017/1369/EU e del Regolamento delegato 812/2013 (EU).

INSTALLAZIONI

- Caldaie tradizionali (murali e/o basamento).
- Caldaie a condensazione.
- Impianti solari termici.

SCAMBIATORE

Serpentino fisso monotubo in acciaio inox AISI 316L con tubo corrugato.

COIBENTAZIONE

Poliuretano espanso esente da CFC e HCFC fino ai 300 litri. Polistirolo con grafite dai 400 litri. Rivestimento in PVC grigio.

DATI DIMENSIONALI

MODELLO	CODICE	CLASSE ENER.	CAP. litri	SCAMBIATORE				Ø mm	H mm	QR mm	PREZZO €
				INF.		SUP.					
				m ²	litri	m ²	litri				
BXT 200	A3Y0H47 VB005	C	220	1.2	4	1.2	4	610	1320	1345	2.956,00
BXT 300	A3Y0H51 VB005	C	316	1.2	4	1.2	4	610	1820	1840	3.234,00
BXT 400	A3Y0H53 VB005	C	396	1.5	5	1.5	5	710	1590	1625	3.677,00
BXT 500	A3Y0H55 VB005	C	466	1.5	5	1.5	5	710	1840	1870	4.120,00
BXT 600	A3Y0H57 VA010	C	570	2.4	13	1.5	5	850	2010	2050	6.250,00
BXT 800	A3Y0H60 VA010	C	742	2.7	14	2	11	990	1890	1940	8.200,00
BXT 1000	A3Y0H62 VA010	C	913	3	16	2	11	990	2240	2290	8.970,00

Qr: quota di ribaltamento

QUOTE CONNESSIONI (mm)

MODELLO	DN1	DN2	DN3	DN6	DN7	DN8	DN16	DN17	DN23
BXT 200	495	215	215	960	690	310	1100	820	1100
BXT 300	495	215	215	1155	890	355	1295	1015	1595
BXT 400	495	215	215	1155	890	355	1295	1015	1295
BXT 500	495	215	215	1155	890	355	1295	1015	1595
BXT 600	760	330	330	1270	1005	470	1410	1130	1710
BXT 800	810	380	380	1250	980	520	1390	1110	1510
BXT 1000	980	380	380	1420	1150	580	1560	1280	1860

ATTACCHI CONNESSIONI

MODELLO	DN1	DN2	DN3	DN5	DN6	DN7	DN8	DN11	DN16	DN17	DN23
BXT 200	G¾" M	G¾" M	G¾" M	G¾"	G¾"	G1½"	G½"	-	G¾" M	G¾" M	G½"
BXT 300	G¾" M	G¾" M	G¾" M	G¾"	G¾"	G1½"	G½"	-	G¾" M	G¾" M	G½"
BXT 400	G¾" M	G¾" M	G1"	G1"	G¾"	G1½"	G½"	-	G¾" M	G¾" M	G½"
BXT 500	G¾" M	G¾" M	G1"	G1"	G¾"	G1½"	G½"	-	G¾" M	G¾" M	G½"
BXT 600	G1"	G1"	G1½"	G1½"	G1"	G1½"	G½"	G1"	G1"	G1"	G½"
BXT 800	G1"	G1"	G1½"	G1½"	G1"	G1½"	G½"	G1"	G1"	G1"	G½"
BXT 1000	G1"	G1"	G1½"	G1½"	G1"	G1½"	G½"	G1"	G1"	G1"	G½"

CARATTERISTICHE DELLA COIBENTAZIONE

MODELLO	TIPO DI COIBENTAZIONE	SPESSORE COIBENTAZIONE mm	FINITURA
BXT 200	Poliuretano espanso rigido con il 95% di cellule chiuse, esente CFC e HCFC, classe di resistenza al fuoco B2 secondo DIN 4102-1	50	PVC grigio RAL 9006
BXT 300			
BXT 400			
BXT 500	Polistirolo caricato con grafite	100	PVC grigio RAL 9006
BXT 600			
BXT 800			
BXT 1000			

DISPOSITIVI DI PROTEZIONE

I bollitori devono essere protetti dagli effetti della sovrappressione installando:

- **VALVOLA DI SICUREZZA** tarata ad una pressione inferiore alla pressione max del bollitore
- **VASO DI ESPANSIONE SANITARIO** mod. ELBI serie **DP - DPV**

MODELLO	VASO DI ESPANSIONE RACCOMANDATO LATO ACS (*)
BXT 200	DP-11
BXT 300	DP-18
BXT 400	DP-24
BXT 500	DP-24
BXT 600	DP-35
BXT 800	DPV-50
BXT 1000	DPV-80

(*) Il vaso di espansione deve essere sempre dimensionato da un progettista termotecnico esperto sulla base dei dati effettivi

TABELLA DI APPLICABILITÀ DELLE RESISTENZE ELETTRICHE

I minuti calcolati si riferiscono ad un Δ 10-45 °C di solo lavoro resistenza (senza considerare integrazione di altro generatore).

CODICE	POTENZA kw	ALIMENTAZIONE v	ATTACCO	LUNGHEZZA mm	APPLICABILITÀ						
					200	300	400	500	600	800	1000
RESISTENZE SENZA TERMOSTATO											
8601000	1	230	G1.1/4"	295	✓	✓	✓	✓	✓	✓	✓
8601650	1.65	230	G1.1/4"	450	✗	✗	✓	✓	✓	✓	✓
8602000	2	230	G1.1/4"	515	✗	✗	✗	✗	✓	✓	✓
8602600	2.6	230	G1.1/4"	675	✗	✗	✗	✗	✗	✓	✓
8602601	2.6	230	G1.1/4"	360	200 min.	287 min.	360 min.	✓	✓	✓	✓
8603300	3.3	230	G1.1/4"	825	✗	✗	✗	✗	✗	✗	✗
8603301	3.3	230	G1.1/4"	435	✗	✗	283 min.	333 min.	✓	✓	✓
8604001	4	230	G1.1/4"	510	✗	✗	✗	✗	337 min.	✓	✓
8705000	5	400	G1.1/2"	445	✗	✗	187 min.	220 min.	269 min.	350 min.	✓
8706000	6	400	G1.1/2"	510	✗	✗	✗	✗	224 min.	292 min.	359 min.
8708000	8	400	G1.1/2"	670	✗	✗	✗	✗	✗	219 min.	269 min.
RESISTENZE CON TERMOSTATO											
8T01500	1.5	230	G1.1/2"	320	346 min.	✓	✓	✓	✓	✓	✓
8T02000	2	230	G1.1/2"	320	260 min.	✓	✓	✓	✓	✓	✓
8T02200	2.2	230	G1.1/2"	320	236 min.	339 min.	✓	✓	✓	✓	✓
8T02500	2.5	230	G1.1/2"	320	208 min.	298 min.	✓	✓	✓	✓	✓
8T03000	3	230	G1.1/2"	320	173 min.	249 min.	312 min.	✓	✓	✓	✓
8T04000	4	400	G1.1/2"	400	130 min.	187 min.	234 min.	275 min.	337 min.	✓	✓
8T05000	5	400	G1.1/2"	500	✗	✗	187 min.	220 min.	269 min.	350 min.	✓
8T06000	6	400	G1.1/2"	600	✗	✗	✗	✗	✗	292 min.	359 min.
8T09000	9	400	G1.1/2"	700	✗	✗	✗	✗	✗	195 min.	240 min.

RESE TERMICHE

Potenza scambiata, scamb. solare

$T_{in,coil} = 80\text{ °C}$; $T_{serb,in} = 10\text{ °C}$, $T_{serb,out} = 45\text{ °C}$



Potenza scambiata, scamb. solare

$T_{in,coil} = 70\text{ °C}$; $T_{serb,in} = 10\text{ °C}$, $T_{serb,out} = 45\text{ °C}$

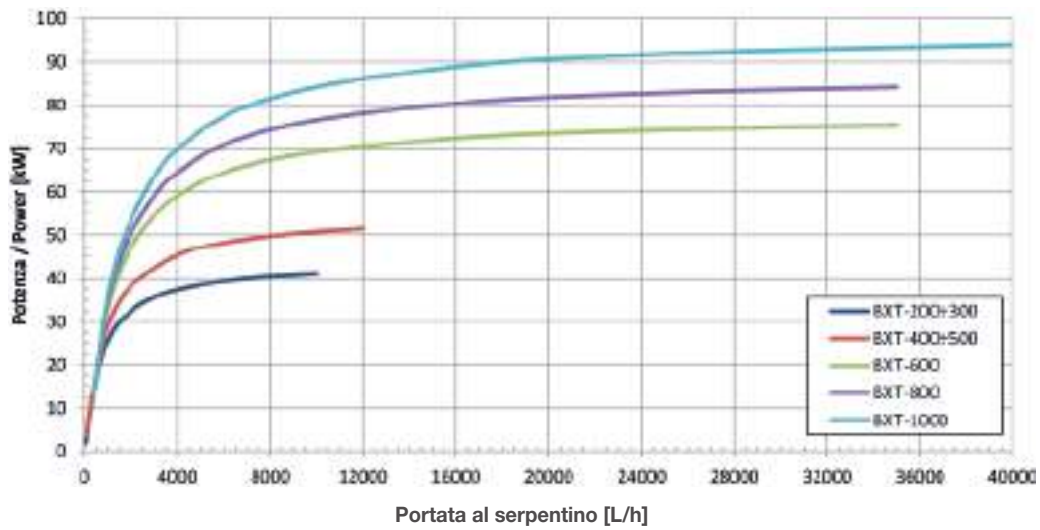

Potenza scambiata, scamb. solare

$T_{in,coil} = 60\text{ °C}$; $T_{serb,in} = 10\text{ °C}$, $T_{serb,out} = 45\text{ °C}$

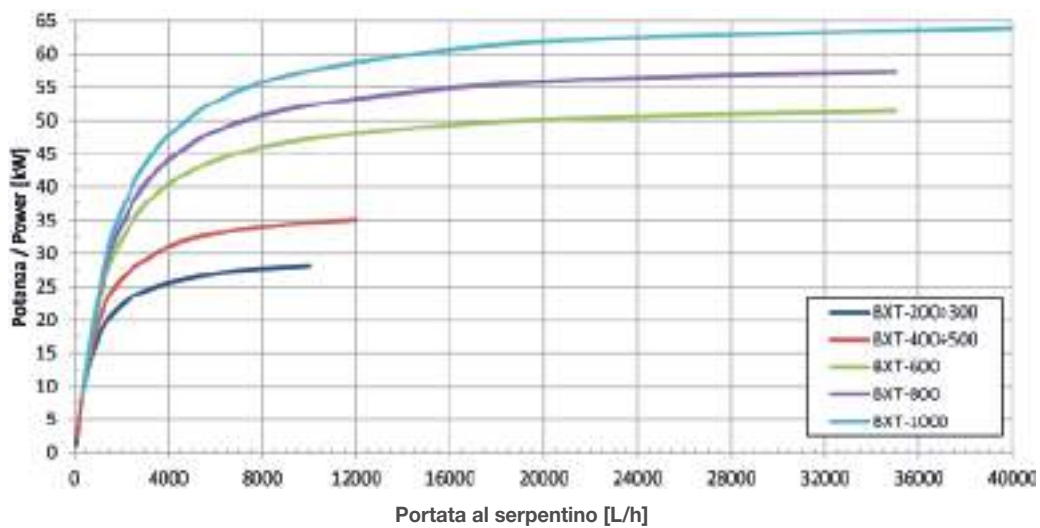

RESE TERMICHE

Potenza scambiata, scamb. solare

$$T_{in,coil} = 50\text{ °C}; T_{serb,in} = 10\text{ °C}, T_{serb,out} = 45\text{ °C}$$

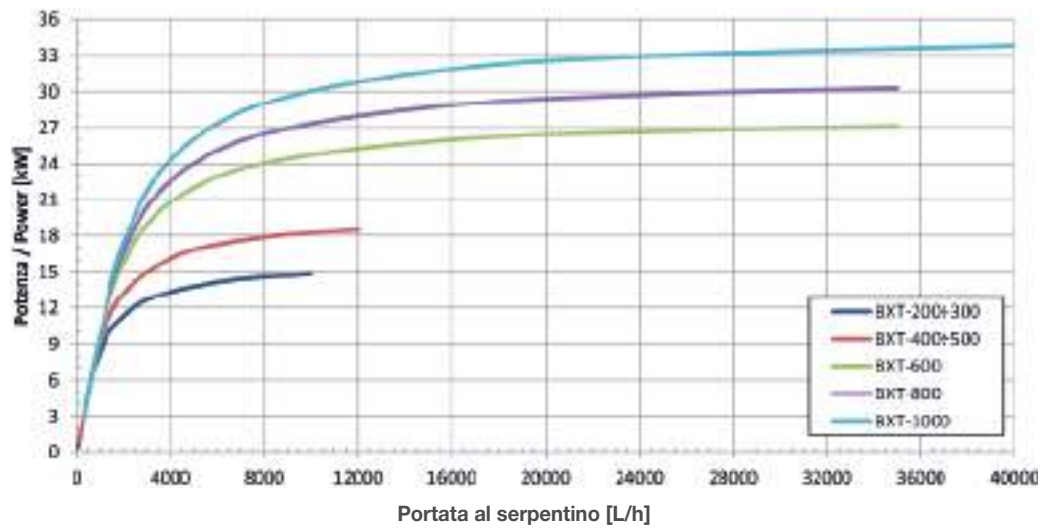

Potenza scambiata, scamb. solare

$$T_{in,coil} = 80\text{ °C}; T_{serb,in} = 10\text{ °C}, T_{serb,out} = 45\text{ °C}$$

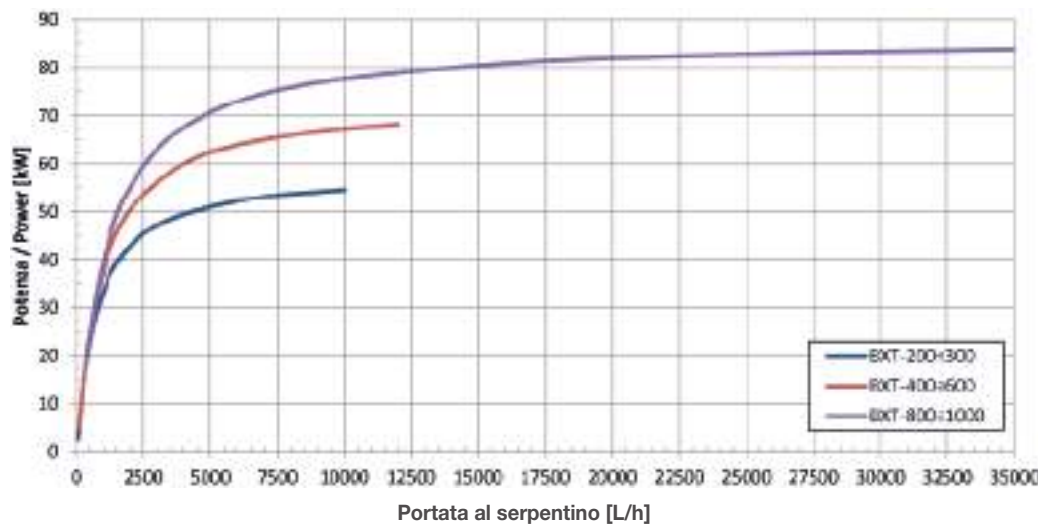

Potenza scambiata, scamb.integr.

$$T_{in,coil} = 80\text{ °C}; T_{serb,in} = 10\text{ °C}, T_{serb,out} = 45\text{ °C}$$

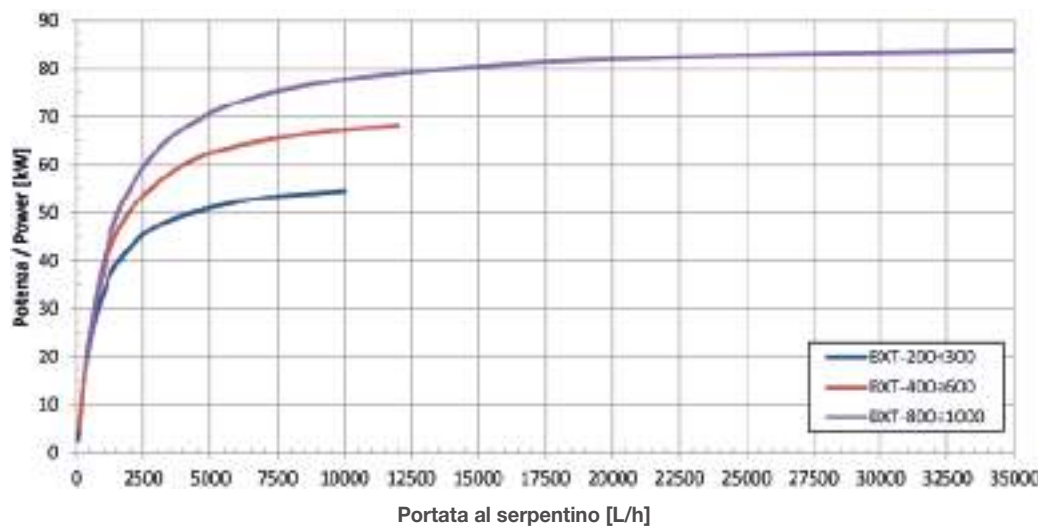

RESE TERMICHE

Potenza scambiata, scamb.integr.

$T_{in,coil} = 70\text{ }^{\circ}\text{C}$; $T_{serb,in} = 10\text{ }^{\circ}\text{C}$, $T_{serb,out} = 45\text{ }^{\circ}\text{C}$

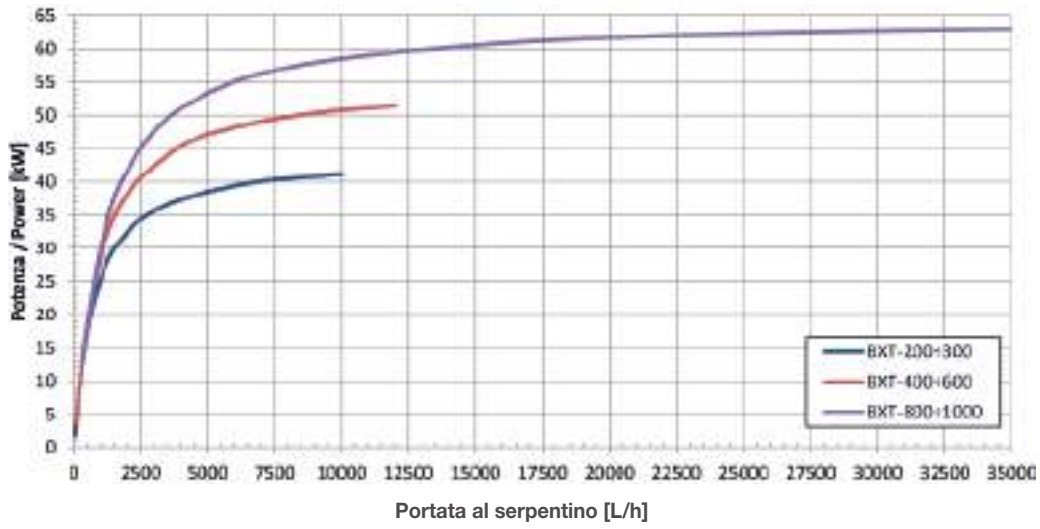

Potenza scambiata, scamb.integr.

$T_{in,coil} = 60\text{ }^{\circ}\text{C}$; $T_{serb,in} = 10\text{ }^{\circ}\text{C}$, $T_{serb,out} = 45\text{ }^{\circ}\text{C}$

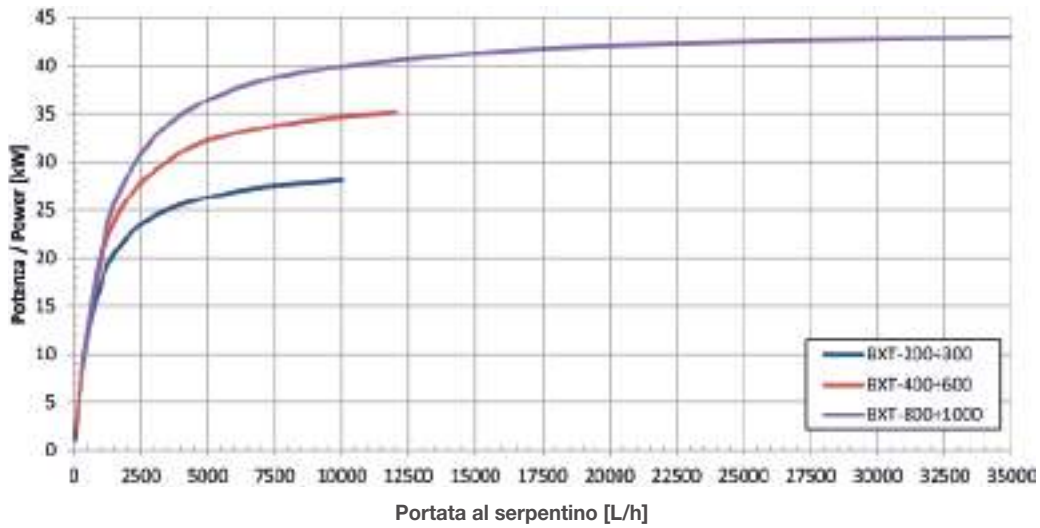

Potenza scambiata, scamb.integr.

$T_{in,coil} = 50\text{ }^{\circ}\text{C}$; $T_{serb,in} = 10\text{ }^{\circ}\text{C}$, $T_{serb,out} = 45\text{ }^{\circ}\text{C}$

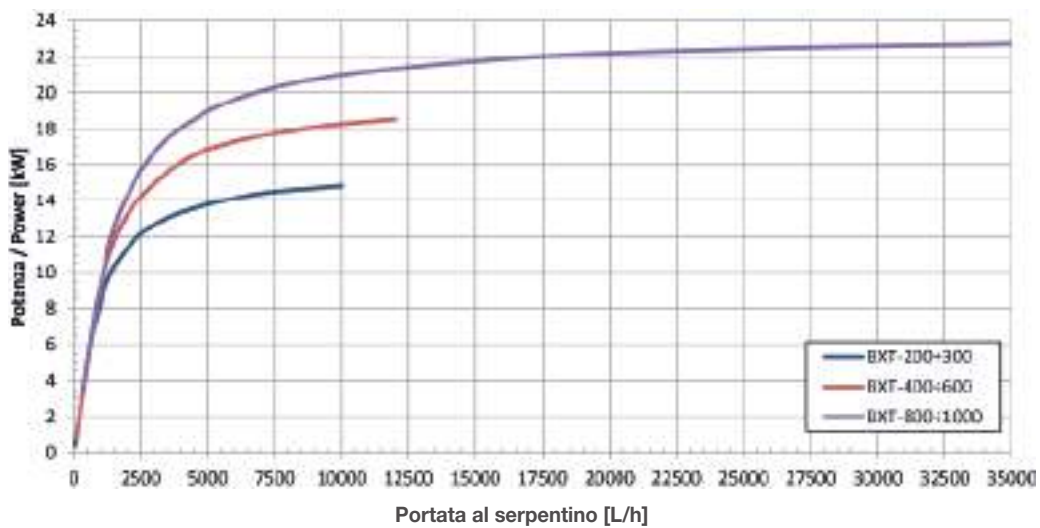

RESE TERMICHE

Perdite di carico sul serp. solare

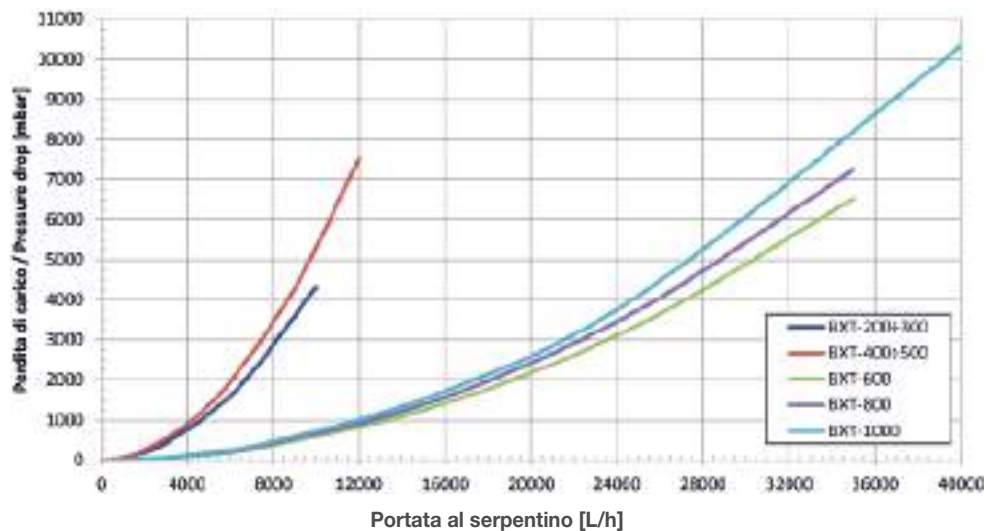

Perdite di carico sul serp. integr.

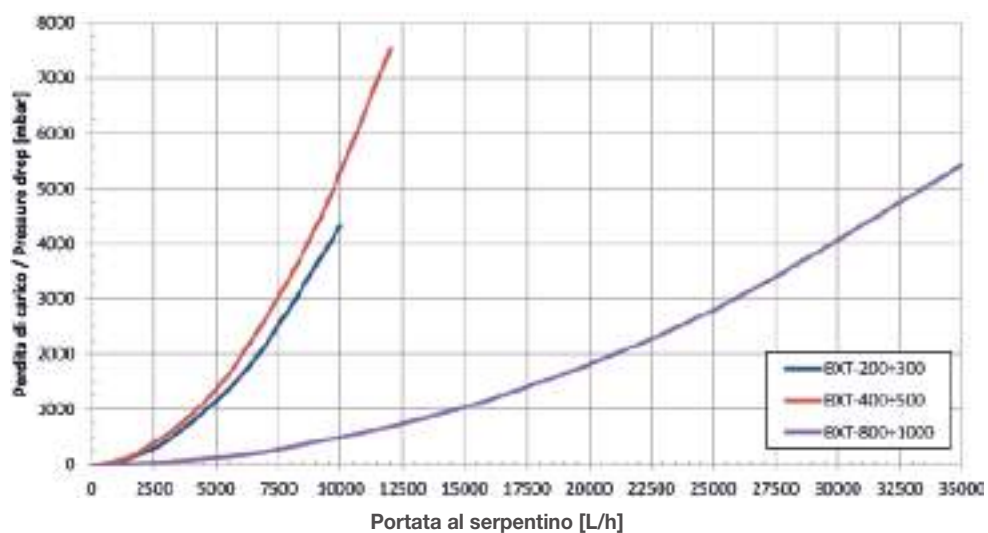

ESEMPIO DI INSTALLAZIONE

BXT

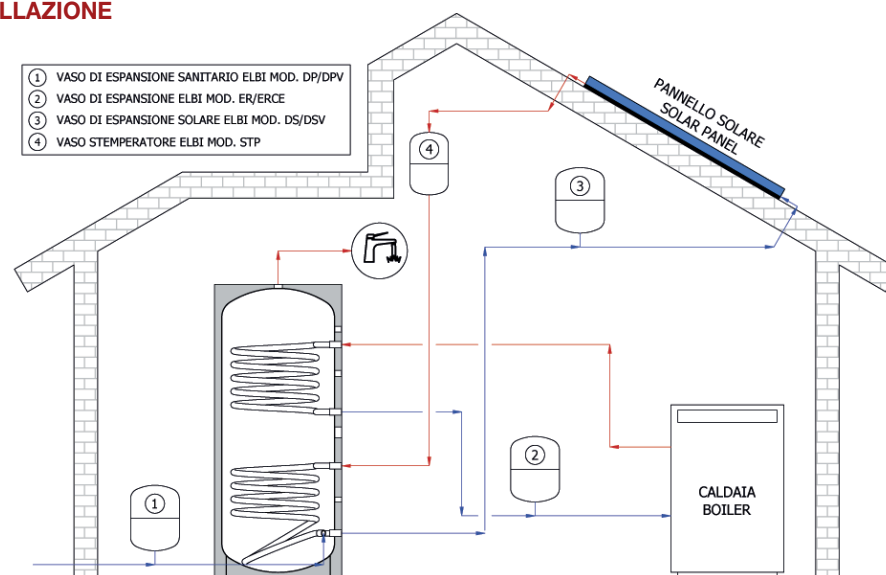

Schema illustrativo; per la realizzazione degli impianti fare sempre riferimento a tecnico abilitato.



BXPT



Bollitori in acciaio inox 316L con due scambiatori fissi

Per produzione di acqua calda sanitaria per pompa di calore (310 - 900 litri)

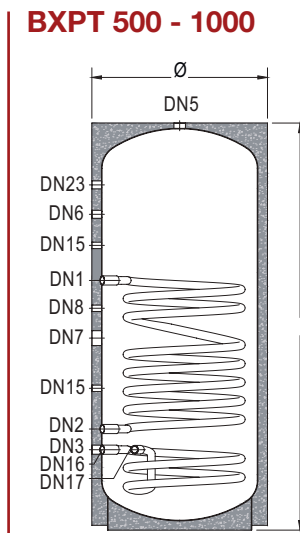
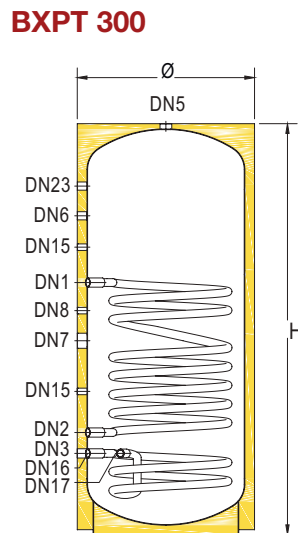
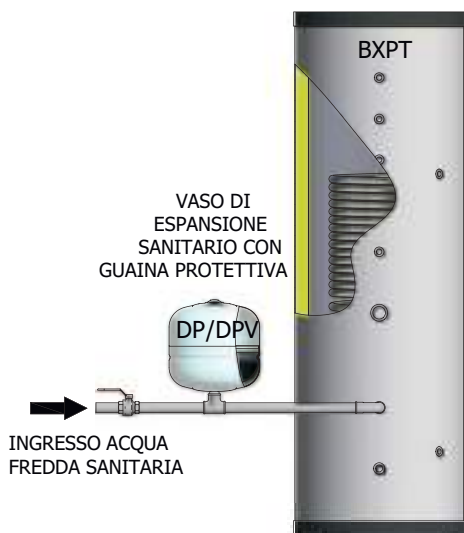

LEGENDA

DN1: Entrata da pompa di calore | **DN2:** Uscita a pompa di calore | **DN3:** Entrata acqua fredda sanitaria | **DN5:** Uscita acqua calda sanitaria | **DN6:** Ricircolo | **DN7:** Predisposizione per resistenza elettrica | **DN8:** Termostato | **DN11:** Scarico | **DN15:** Sonda | **DN16:** Entrata da fonte di integrazione | **DN17:** Uscita a fonte di integrazione | **DN23:** Valvola di sicurezza



GARANZIA: 5 ANNI



BOLLITORE



PER ACQUA CALDA SANITARIA



ADATTO PER POMPA CALORE



CORPO IN ACCIAIO INOX AISI 316L



SCAMBIATORE INOX AISI 316L



PER IMPIANTI SOLARI



+ 95°C



+ 110°C

P_{MAX}
V_s

6 BAR

P_{SCA}

10 BAR

NORMATIVE DI RIFERIMENTO

- Direttiva 2014/68/UE – ART. 4.3, con esenzione da marcatura CE.
- Normativa EN 12897:2020.
- Progettato e costruito in accordo ai requisiti della 2009/125/EC e del Regolamento 814/2013 (EU).
- Etichettatura in accordo ai requisiti della 2017/1369/EU e del Regolamento delegato 812/2013 (EU).

INSTALLAZIONI

Impianti con pompa di calore.

NOTE

Anodo di magnesio disponibile come optional.

SCAMBIATORE

Due serpentine fissi monotubo in acciaio inox AISI 316L con tubo corrugato.

COIBENTAZIONE

Poliuretano espanso esente da CFC e HCFC fino ai 300 litri. Polistirolo con grafite da 500 litri. Rivestimento in PVC grigio

DATI DIMENSIONALI

MODELLO	CODICE	CLASSE ENER.	CAP. litri	SCAMBIATORE				Ø mm	H mm	QR mm	PREZZO €
				INF.		SUP.					
				m ²	litri	m ²	litri				
BXPT-300	A3U2H51 VB005	C	310	0.7	2	3	16	610	1820	1840	3.660,00
BXPT-500	A3U2H55 VB005	C	460	0.9	3	4	22	710	1840	1870	4.470,00
BXPT-800	A3U2H60 VB005	C	730	1.5	5	6	32	990	1890	1940	9.320,00
BXPT-1000	A3U2H62 VB005	C	900	1.5	5	6	32	990	2240	2290	10.100,00

Qr: quota di ribaltamento

QUOTE CONNESSIONI (mm)

MODELLO	DN1	DN2	DN3	DN6	DN7	DN8	DN15	DN16	DN17	DN23
BXPT-300	1255	275	215	1450	765	430	980	1305	215	1595
BXPT-500	1255	275	215	1450	765	430	980	1305	215	1595
BXPT-800	1420	440	380	1390	905	595	1070	1270	380	1510
BXPT-1000	1420	440	380	1615	930	595	1145	1470	380	1760

ATTACCHI CONNESSIONI

MODELLO	DN1	DN2	DN3	DN5	DN6	DN7	DN8	DN11	DN15	DN16	DN17	DN23
BXPT-300	G1"	G1"	G¾"M	¾"	¾"	G1½"	G½"	-	G½"	G¾"M	G¾"M	G½"
BXPT-500	G1"	G1"	G1"	G1"	¾"	G1½"	G½"	-	G½"	G¾"M	G¾"M	G½"
BXPT-800	G1¼"	G1¼"	G1½"	G1½"	G1"	G1½"	G½"	G1"	G½"	G1"	G1"	G½"
BXPT-1000	G1¼"	G1¼"	G1½"	G1½"	G1"	G1½"	G½"	G1"	G½"	G1"	G1"	G½"

CARATTERISTICHE DELLA COIBENTAZIONE

MODELLO	TIPO DI COIBENTAZIONE	SPESSORE COIBENTAZIONE mm	FINITURA
BXPT-300	Poliuretano espanso rigido con il 95% di cellule chiuse, esente CFC e HCFC, classe di resistenza al fuoco B2 secondo DIN 4102-1	50	PVC grigio RAL 9006
BXPT-500			
BXPT-800	Polistirolo caricato con grafite	100	
BXPT-1000			

DISPOSITIVI DI PROTEZIONE

I bollitori devono essere protetti dagli effetti della sovrappressione installando:

- **VALVOLA DI SICUREZZA** tarata ad una pressione inferiore alla pressione max del bollitore
- **VASO DI ESPANSIONE SANITARIO** mod. ELBI serie **DP - DPV**

MODELLO	VASO DI ESPANSIONE RACCOMANDATO LATO ACS (*)
BXPT-300	DP-18
BXPT-500	DP-24
BXPT-800	DPV-50
BXPT-1000	DPV-80

(*) Il vaso di espansione deve essere sempre dimensionato da un progettista termotecnico esperto sulla base dei dati effettivi

TABELLA DI APPLICABILITÀ DELLE RESISTENZE ELETTRICHE

I minuti calcolati si riferiscono ad un Δ 10-45 °C di solo lavoro resistenza (senza considerare integrazione di altro generatore).

CODICE	POTENZA kw	ALIMENTAZIONE v	ATTACCO	LUNGHEZZA mm	APPLICABILITÀ'			
					300	500	800	1000
RESISTENZE SENZA TERMOSTATO								
8601000	1	230	G1.1/4"	295	✓	✓	✓	✓
8601650	1.65	230	G1.1/4"	450	✗	✓	✓	✓
8602000	2	230	G1.1/4"	515	✗	✗	✓	✓
8602600	2.6	230	G1.1/4"	675	✗	✗	✓	✓
8602601	2.6	230	G1.1/4"	360	282 min.	✓	✓	✓
8603300	3.3	230	G1.1/4"	825	✗	✗	✗	✗
8603301	3.3	230	G1.1/4"	435	✗	329 min.	✓	✓
8604001	4	230	G1.1/4"	510	✗	✗	✓	✓
8705000	5	400	G1.1/2"	445	✗	217 min.	345 min.	✓
8706000	6	400	G1.1/2"	510	✗	✗	287 min.	354 min.
8708000	8	400	G1.1/2"	670	✗	✗	215 min.	266 min.
RESISTENZE CON TERMOSTATO								
8T01500	1.5	230	G1.1/2"	320	✓	✓	✓	✓
8T02000	2	230	G1.1/2"	320	✓	✓	✓	✓
8T02200	2.2	230	G1.1/2"	320	333 min.	✓	✓	✓
8T02500	2.5	230	G1.1/2"	320	293 min.	✓	✓	✓
8T03000	3	230	G1.1/2"	320	244 min.	✓	✓	✓
8T04000	4	400	G1.1/2"	400	183 min.	272 min.	✓	✓
8T05000	5	400	G1.1/2"	500	✗	217 min.	345 min.	✓
8T06000	6	400	G1.1/2"	600	✗	✗	287 min.	354 min.
8T09000	9	400	G1.1/2"	700	✗	✗	192 min.	236 min.

RESE TERMICHE

Potenza scambiata, scamb. PdC

$T_{in,coil} = 80\text{ °C}$; $T_{serb,in} = 10\text{ °C}$, $T_{serb,out} = 45\text{ °C}$

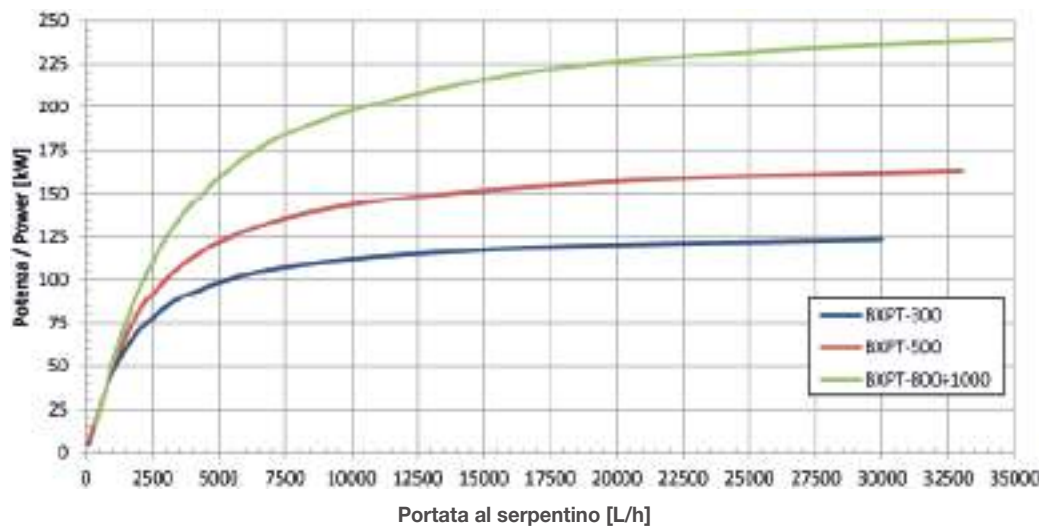

RESE TERMICHE

Potenza scambiata, scamb. PdC
 $T_{in,coil} = 70\text{ °C}; T_{serb,in} = 10\text{ °C}, T_{serb,out} = 45\text{ °C}$

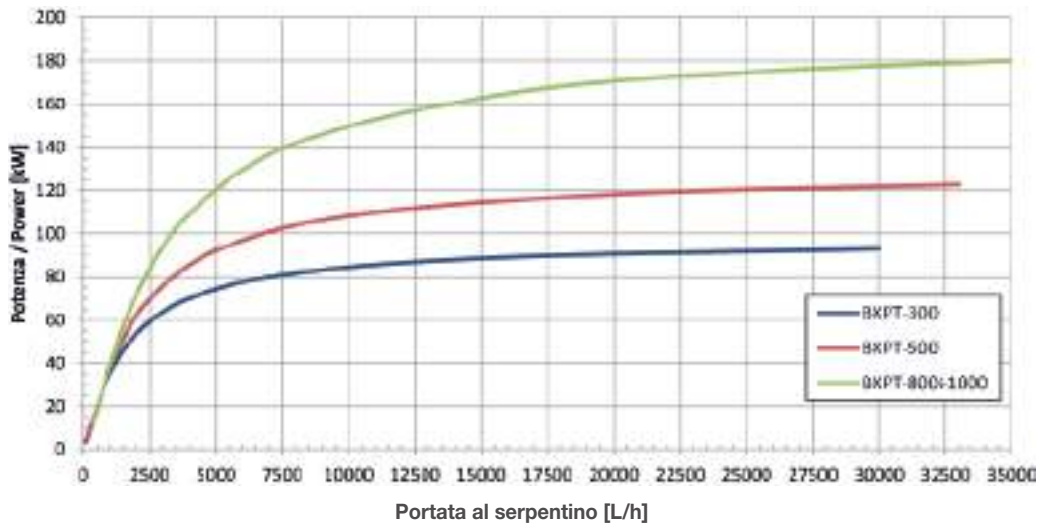

Potenza scambiata, scamb. PdC
 $T_{in,coil} = 60\text{ °C}; T_{serb,in} = 10\text{ °C}, T_{serb,out} = 45\text{ °C}$

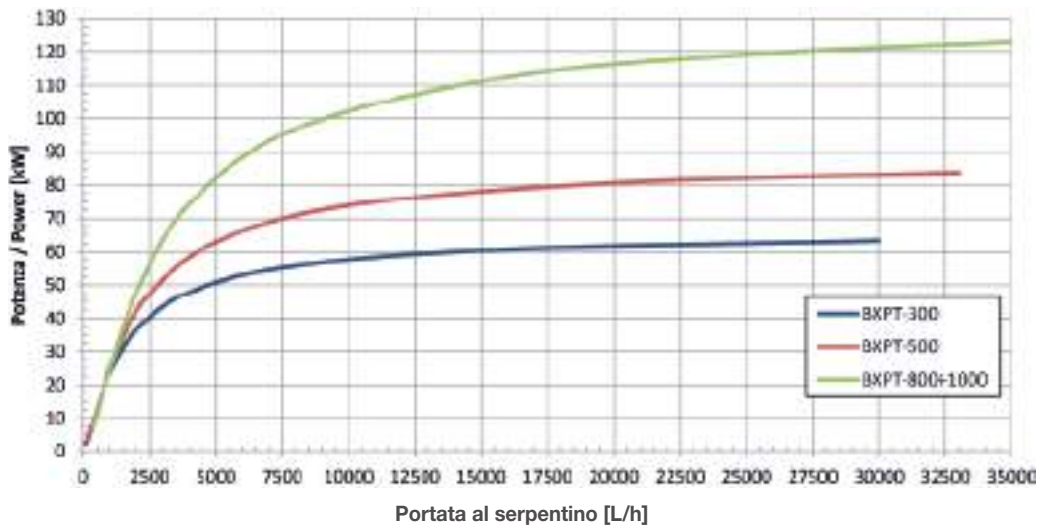

Potenza scambiata, scamb. PdC
 $T_{in,coil} = 50\text{ °C}; T_{serb,in} = 10\text{ °C}, T_{serb,out} = 45\text{ °C}$

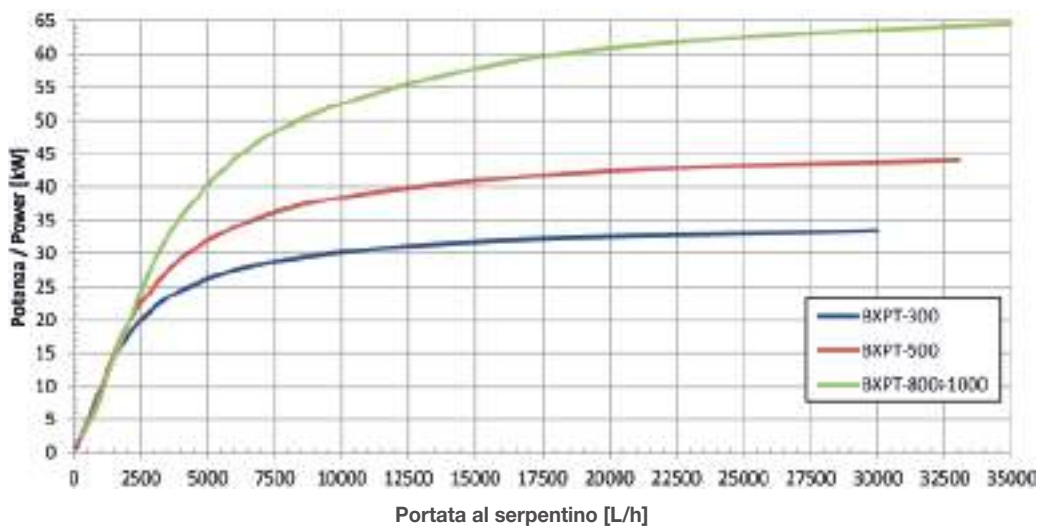

RESE TERMICHE

Potenza scambiata, scamb.integr.
 $T_{in,coil} = 80\text{ °C}; T_{serb,in} = 10\text{ °C}, T_{serb,out} = 45\text{ °C}$

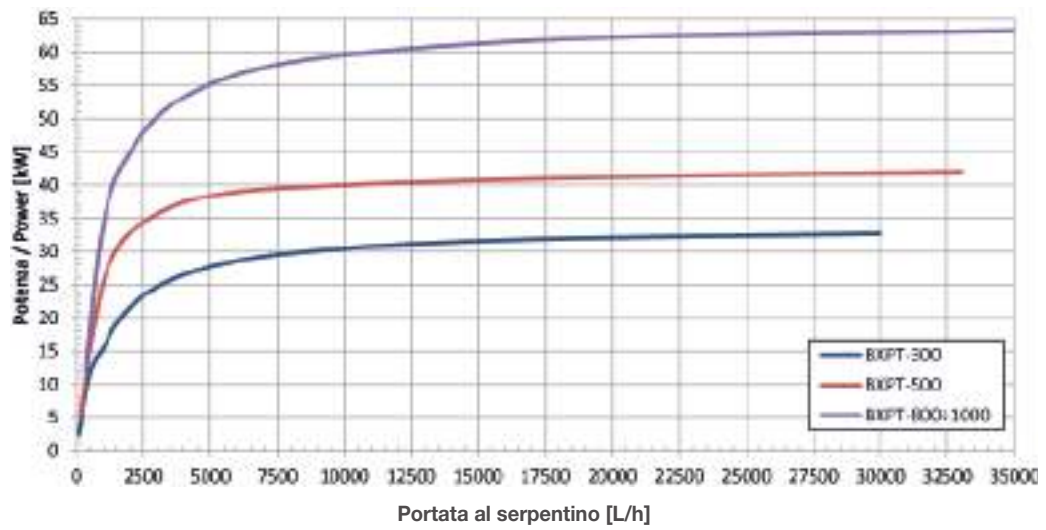

Potenza scambiata, scamb.integr.
 $T_{in,coil} = 70\text{ °C}; T_{serb,in} = 10\text{ °C}, T_{serb,out} = 45\text{ °C}$

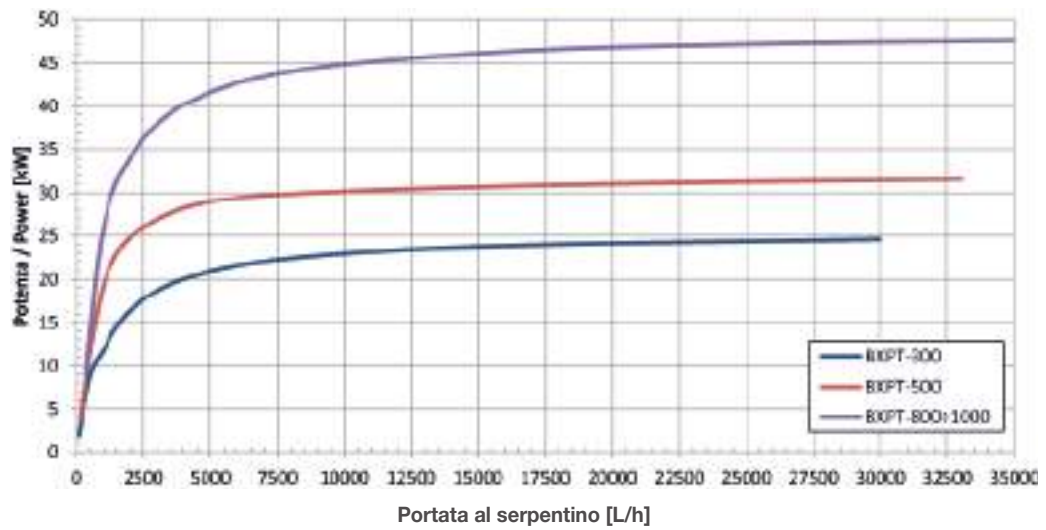

Potenza scambiata, scamb.integr.
 $T_{in,coil} = 60\text{ °C}; T_{serb,in} = 10\text{ °C}, T_{serb,out} = 45\text{ °C}$

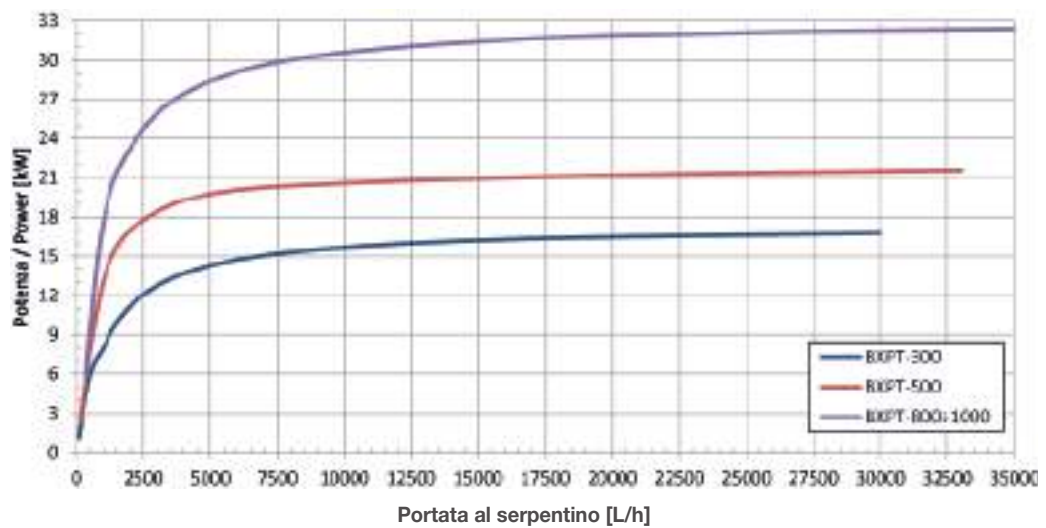

RESE TERMICHE

Potenza scambiata, scamb.integr.
 $T_{in,coil} = 50\text{ °C}$; $T_{serb,in} = 10\text{ °C}$, $T_{serb,out} = 45\text{ °C}$

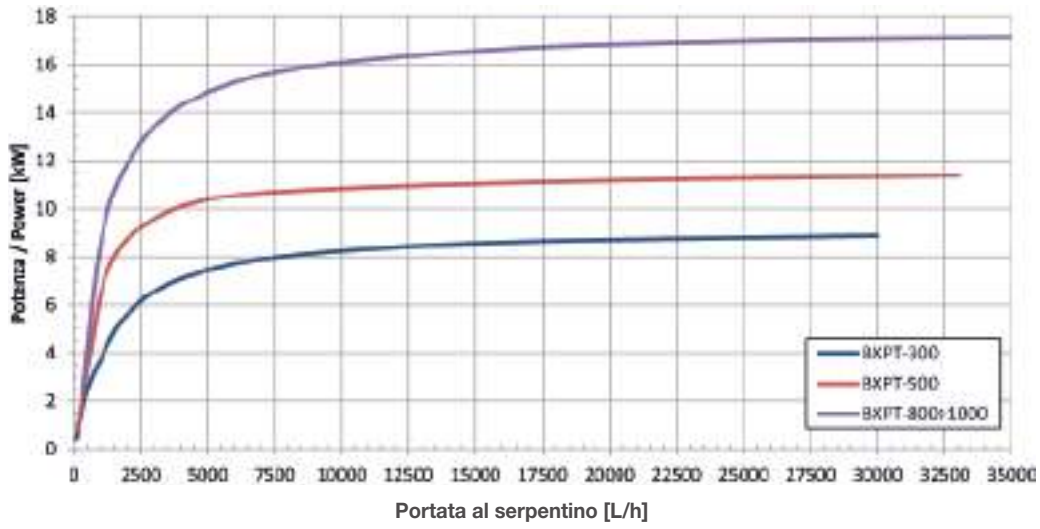

Perdite di carico sul serp. solare

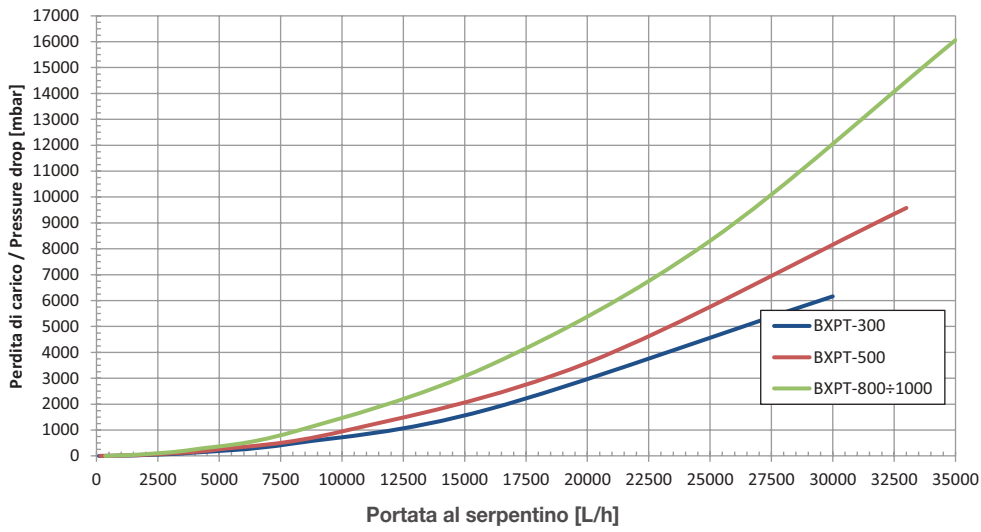

Perdite di carico sul serp. integr.

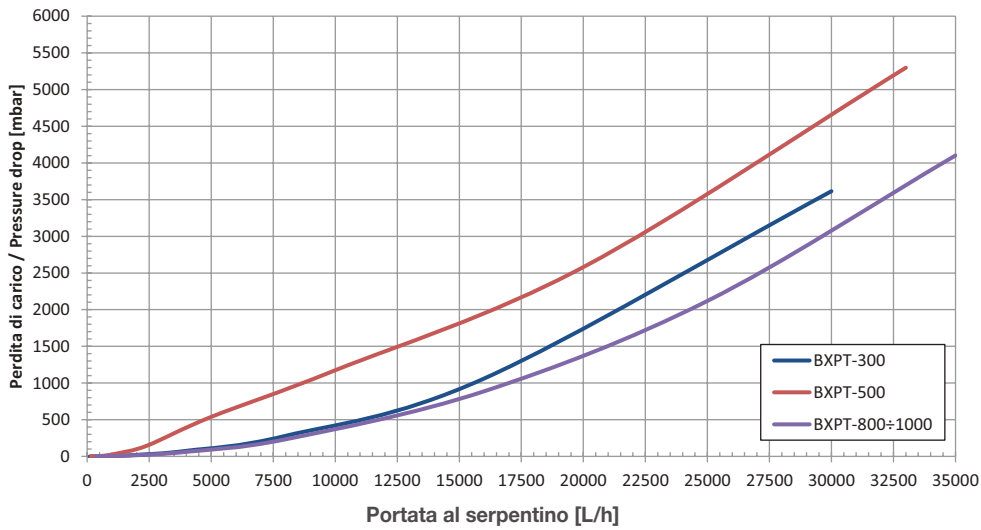

**ESEMPIO DI INSTALLAZIONE
BXPT**

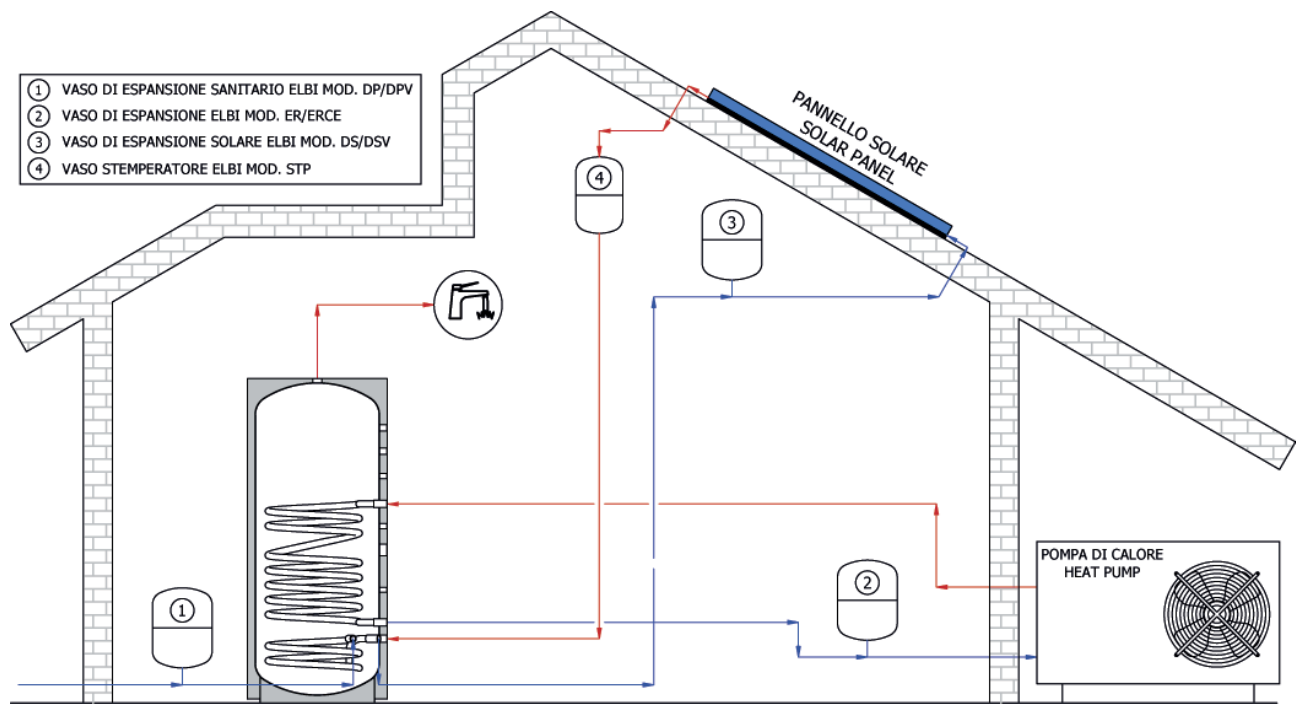

Schema illustrativo; per la realizzazione degli impianti fare sempre riferimento a tecnico abilitato.



Sollon



SXC



Accumulatori inerziali in acciaio inox 316L

Per acqua tecnica (100 - 990 litri)



SXC 100 - 200

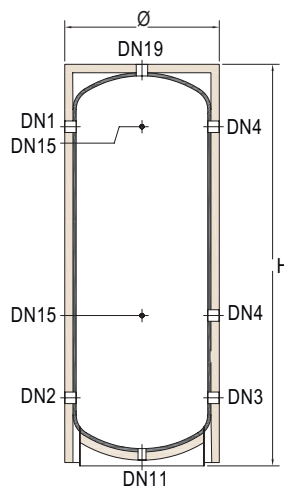

SXC 300 - 1000

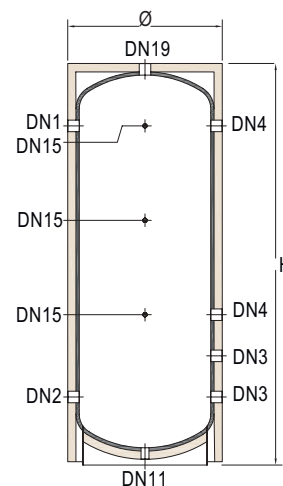

LEGENDA

DN1: Entrata da caldaia | **DN2:** Uscita a caldaia | **DN3:** Entrata da impianto | **DN4:** Uscita a impianto | **DN11:** Scarico | **DN15:** Sonda | **DN19:** Connessione ausiliaria



GARANZIA: 5 ANNI



PER GENERATORE ALTA TEMPERATURA



MOVIMENTAZIONE CON MULETTO



COIBENTAZIONE IN POLIURETANO



SERBATOIO PER ACCUMULO ACQUA CALDA



PER ACQUA REFRIGERATA



-10°C / +95°C

PMAX Vs

6 BAR

NORMATIVE DI RIFERIMENTO

- Direttiva 2014/68/UE – ART. 4.3, con esenzione da marcatura CE.
- Normativa EN 12897:2020.
- Progettato e costruito in accordo ai requisiti della 2009/125/EC e del Regolamento 814/2013 (EU).
- Etichettatura in accordo ai requisiti della 2017/1369/EU e del Regolamento delegato 812/2013 (EU).

INSTALLAZIONI

- Caldaie tradizionali (murali e/o basamento).
- Caldaie a condensazione.
- Impianti solari termici.
- Impianti con pompa di calore.
- Impianti di condizionamento.

COIBENTAZIONE

Interno polietilene reticolato, esterno poliuretano espanso. Finitura in PVC grigio.

DATI DIMENSIONALI

MODELLO	CODICE	CLASSE ENER.	CAP. litri	Ø mm	H mm	QR mm	PREZZO €
SXC - 100	A3L0E38 VD007	A	100	540	985	1010	1.810,00
SXC - 200	A3L0E47 VD007	A	185	640	1160	1200	2.170,00
SXC - 300	A3L0E51 VD007	B	288	690	1430	1470	2.650,00
SXC - 500	A3L0E55 VD007	C	484	740	1945	1980	3.320,00
SXC - 600	A3L0E57 VD007	C	576	790	1990	2020	3.924,00
SXC - 800	A3L0E60 VD007	C	804	930	1860	1910	5.098,00
SXC - 1000	A3L0E61 VD007	C	990	930	2210	2250	5.891,00

Qr: quota di ribaltamento

QUOTE CONNESSIONI (mm)

MODELLO	DN1	DN2	DN3		DN4		DN15		
SXC - 100	755	250	250	-	755	505	250	505	755
SXC - 200	945	275	275	-	945	500	500	725	945
SXC - 300	1195	275	275	430	1195	580	580	890	1195
SXC - 500	1680	300	300	530	1680	760	760	1220	1680
SXC - 600	1710	330	330	560	1710	790	790	1250	1710
SXC - 800	1510	380	380	600	1510	820	820	1165	1510
SXC - 1000	1860	380	380	660	1860	940	940	1400	1860

ATTACCHI CONNESSIONI

MODELLO	DN1	DN2	DN3	DN4	DN11	DN15	DN19
SXC - 100	G1¼"	G1¼"	G1¼"	G1¼"	G1"	G½"	G1¼"
SXC - 200	G1¼"	G1¼"	G1¼"	G1¼"	G1"	G½"	G1¼"
SXC - 300	G1¼"	G1¼"	G1¼"	G1¼"	G1"	G½"	G1¼"
SXC - 500	G1¼"	G1¼"	G1¼"	G1¼"	G1"	G½"	G1¼"
SXC - 600	G1¼"	G1¼"	G1¼"	G1¼"	G1"	G½"	G1¼"
SXC - 800	G1¼"	G1¼"	G1¼"	G1¼"	G1"	G½"	G1¼"
SXC - 1000	G1¼"	G1¼"	G1¼"	G1¼"	G1"	G½"	G1¼"

CARATTERISTICHE DELLA COIBENTAZIONE

MODELLO	TIPO DI COIBENTAZIONE	FINITURA
SXC - 100	Interno: polietilene reticolato a cellule chiuse - Esterno: poliuretano espanso flessibile a celle aperte	PVC grigio RAL 9006
SXC - 200		
SXC - 300		
SXC - 500		
SXC - 600		
SXC - 800		
SXC - 1000		

DISPOSITIVI DI PROTEZIONE

I bollitori devono essere protetti dagli effetti della sovrappressione installando:

- **VALVOLA DI SICUREZZA** tarata ad una pressione inferiore alla pressione max del bollitore
- **VASO DI ESPANSIONE SANITARIO** mod. ELBI serie **DP - DPV**

TABELLA DI APPLICABILITÀ DELLE RESISTENZE ELETTRICHE

CODICE	POTENZA kw	ALIMENTAZIONE v	ATTACCO	LUNGHEZZA mm	APPLICABILITÀ*						
					100	200	300	500	600	800	1000
RESISTENZE SENZA TERMOSTATO											
8601000	1	230	G1.1/4"	295	210 min.	✓	✓	✓	✓	✓	✓
8601650	1.65	230	G1.1/4"	450	✗	235 min.	✓	✓	✓	✓	✓
8602000	2	230	G1.1/4"	515	✗	✗	✗	✓	✓	✓	✓
8602600	2.6	230	G1.1/4"	675	✗	✗	✗	✗	✗	✓	✓
8602601	2.6	230	G1.1/4"	360	81 min.	149 min.	232 min.	✓	✓	✓	✓
8603300	3.3	230	G1.1/4"	825	✗	✗	✗	✗	✗	✗	✗
8603301	3.3	230	G1.1/4"	435	✗	118 min.	183 min.	308 min.	✓	✓	✓
8604001	4	230	G1.1/4"	510	✗	✗	✗	254 min.	302 min.	✓	✓

ESEMPIO DI INSTALLAZIONE SXC

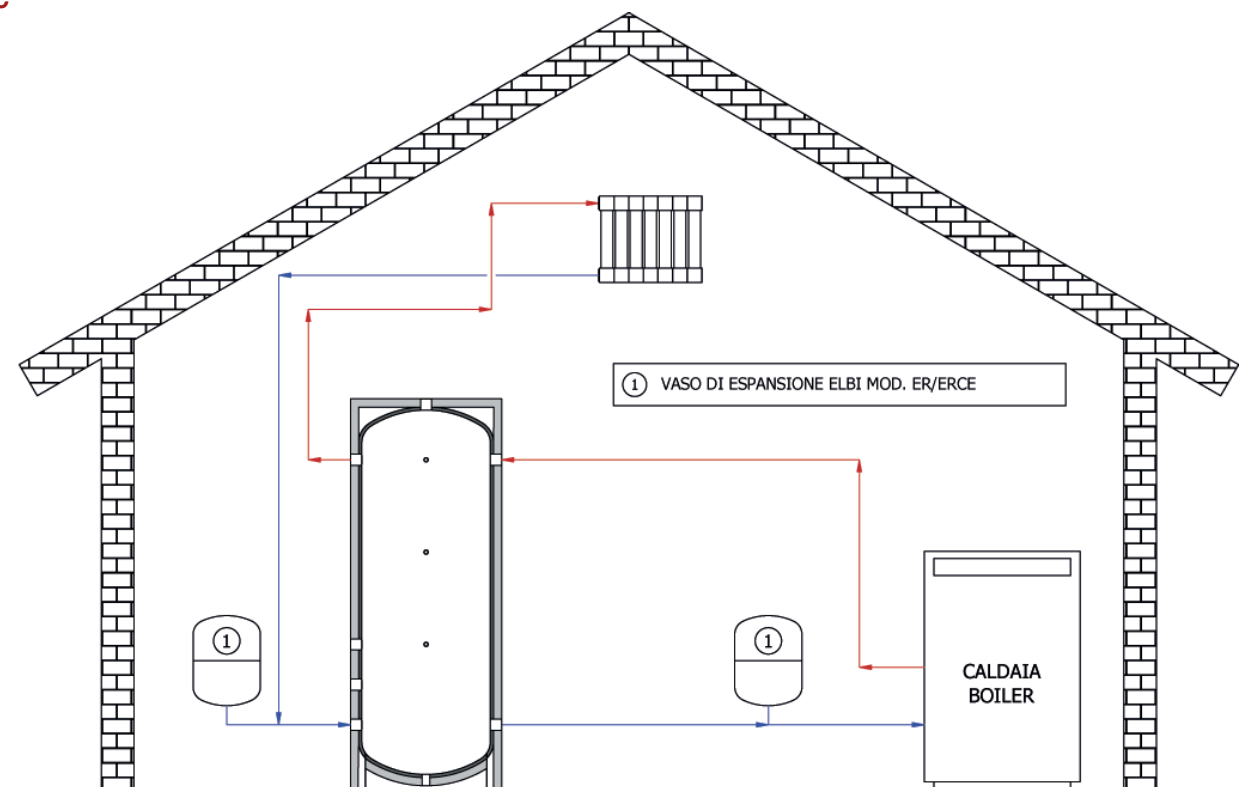

Schema illustrativo; per la realizzazione degli impianti fare sempre riferimento a tecnico abilitato.



igra-ss



COMBI QUICK PDC



Termoaccumulatori combinati con tubo corrugato in acciaio inox 316L

Per produzione di ACS per pompa di calore (243 - 533 litri)

CQS 300 - 600

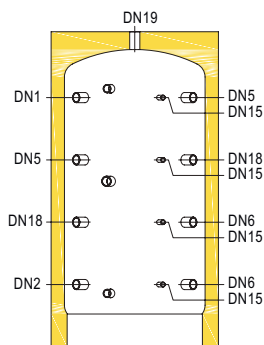

CQS 300 - 600

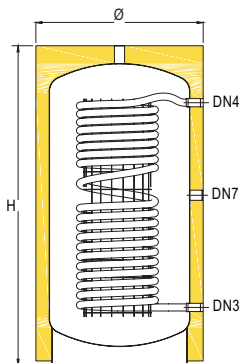

CQP 300 - 600

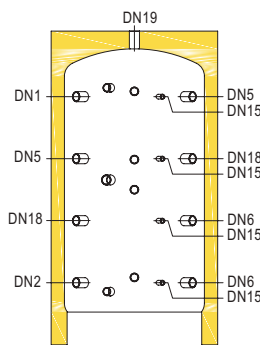

CQP 300 - 600

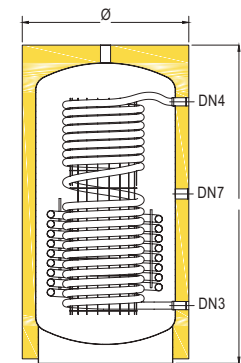

CQP 300 - 600

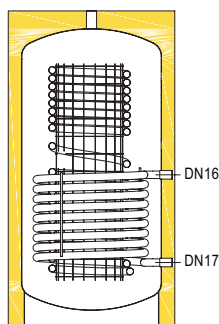

CQT 300 - 600

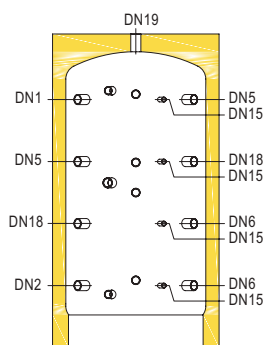

CQT 300 - 600

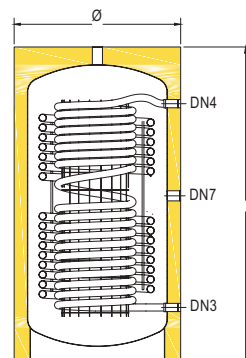

CQT 300 - 600

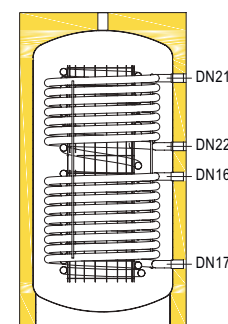

LEGENDA

DN1: Entrata da caldaia | **DN2:** Uscita a caldaia | **DN3:** Entrata acqua fredda sanitaria | **DN4:** Uscita acqua calda | **DN5:** Mandata a impianto | **DN6:** Ritorno da impianto | **DN7:** Predisposizione per resistenza elettrica | **DN11:** Scarico | **DN15:** Sonda | **DN16:** Entrata da fonte di integrazione | **DN17:** Uscita a fonte di integrazione | **DN18:** Connessione ausiliaria | **DN19:** Connessione ausiliaria | **DN21:** Entrata da fonte di integrazione | **DN22:** Uscita a fonte di integrazione



GARANZIA: 2 ANNI



TERMOACCUMULATORE PER ACQUA CALDA SANITARIA Istantanea



+ 95°C



BOLLITORE



SERBATOIO PER ACCUMULO ACQUA CALDA



+ 110°C
+ 95°C (ACS)



PER ACQUA CALDA SANITARIA



SCAMBIATORE INOX



PMAX Vs 8 BAR



PER IMPIANTI SOLARI



PER IMPIANTI DI RISCALDAMENTO



PSCA 12 BAR
6 BAR (ACS)



PER GENERATORE ALTA TEMPERATURA



ADATTO PER POMPA CALORE

NORMATIVE DI RIFERIMENTO

- Direttiva 2014/68/UE – ART. 4.3, con esenzione da marcatura CE.
- Normativa EN 12897:2020.
- Progettato e costruito in accordo ai requisiti della 2009/125/EC e del Regolamento 814/2013 (EU).

- Etichettatura in accordo ai requisiti della 2017/1369/EU e del Regolamento delegato 812/2013 (EU).

INSTALLAZIONI

- Caldaie tradizionali (murali e/o basamento).
- Caldaie a condensazione.
- Impianti solari termici.
- Generatori a biomassa.
- Impianti con pompa di calore.

DATI DIMENSIONALI

MODELLO	CODICE	CLASSE ENER.	CAP. litri	SCAMBIATORE										PREZZO €
				SAN.		INF.		SUP.		Ø mm	H mm	QR mm		
				m ²	litri	m ²	litri	m ²	litri					
CQS-300	A3S0L51 PGP75	B	260	4.5	23	-	-	-	-	650	1670	1800	2.470,00	
CQS-500	A3S0E55 PGP55	C	451	5.3	27	-	-	-	-	760	1735	1900	2.595,00	
CQS-600	A3S0E57 PGP55	C	533	5.3	27	-	-	-	-	760	1930	2080	2.863,00	
CQP-300	A3S1L51 PGP75	B	249	4.5	23	1.5	11	-	-	650	1670	1800	2.708,00	
CQP-500	A3S1E55 PGP55	C	434	5.3	27	1.3	17	-	-	760	1735	1900	2.884,00	
CQP-600	A3S1E57 PGP55	C	516	5.3	27	1.3	17	-	-	760	1930	2080	3.193,00	
CQT-300	A3S2L51 PGP75	B	243	4.5	23	1.5	11	0.8	6	650	1670	1800	2.822,00	
CQT-500	A3S2E55 PGP55	C	424	5.3	27	2.1	17	1.3	10	760	1735	1900	3.069,00	
CQT-600	A3S2E57 PGP55	C	506	5.3	27	2.1	17	1.3	10	760	1930	2080	3.378,00	

Qr: quota di ribaltamento

QUOTE CONNESSIONI (mm)

MODELLO	DN1	DN2	DN3	DN4	DN5	DN6	DN7	DN15		DN16	DN17	DN18	DN21	DN22					
CQS-300	1335	285	245	1385	1335	985	635	285	950	985	1335	635	285	-	-	985	635	-	-
CQS-500	1400	270	270	1410	1400	1025	645	270	950	1025	1400	645	270	-	-	1025	645	-	-
CQS-600	1650	270	270	1650	1650	1190	730	270	950	1190	1650	730	270	-	-	1190	730	-	-
CQP-300	1335	285	245	1385	1335	985	635	285	950	985	1335	635	285	895	265	985	635	-	-
CQP-500	1400	270	270	1410	1400	1025	645	270	950	1025	1400	645	270	875	290	1025	645	-	-
CQP-600	1650	270	270	1650	1650	1190	730	270	950	1190	1650	730	270	875	290	1190	730	-	-
CQT-300	1335	285	245	1385	1335	985	635	285	950	985	1335	635	285	895	265	985	635	1355	995
CQT-500	1400	270	270	1410	1400	1025	645	270	950	1025	1400	645	270	875	290	1025	645	1380	1020
CQT-600	1650	270	270	1650	1650	1190	730	270	950	1190	1650	730	270	875	290	1190	730	1380	1020

ATTACCHI CONNESSIONI

MODELLO	DN1	DN2	DN3	DN4	DN5	DN6	DN7	DN15	DN16	DN17	DN18	DN19	DN21	DN22
CQS-300	G1½"	G1½"	G1"	G1"	G1½"	G1½"	G1½"	G½"	-	-	G1½"	G1¼"	-	-
CQS-500	G1½"	G1½"	G1"	G1"	G1½"	G1½"	G1½"	G½"	-	-	G1½"	G1¼"	-	-
CQS-600	G1¼"	G1½"	G1"	G1"	G1½"	G1½"	G1½"	G½"	-	-	G1½"	G1¼"	-	-
CQP-300	G1½"	G1½"	G1"	G1"	G1½"	G1½"	G1½"	G½"	G1"	G1"	G1½"	G1¼"	-	-
CQP-500	G1½"	G1½"	G1"	G1"	G1½"	G1½"	G1½"	G½"	G1"	G1"	G1½"	G1¼"	-	-
CQP-600	G1¼"	G1½"	G1"	G1"	G1½"	G1½"	G1½"	G½"	G1"	G1"	G1½"	G1¼"	-	-
CQT-300	G1½"	G1½"	G1"	G1"	G1½"	G1½"	G1½"	G½"	G1"	G1"	G1½"	G1¼"	G1"	G1"
CQT-500	G1½"	G1½"	G1"	G1"	G1½"	G1½"	G1½"	G½"	G1"	G1"	G1½"	G1¼"	G1"	G1"
CQT-600	G1¼"	G1½"	G1"	G1"	G1½"	G1½"	G1½"	G½"	G1"	G1"	G1½"	G1¼"	G1"	G1"

CARATTERISTICHE DELLA COIBENTAZIONE

MODELLO	TIPO DI COIBENTAZIONE	SPESSORE COIBENTAZIONE mm	FINITURA
CQS-300	Poliuretano espanso rigido con il 95% di cellule chiuse, esente CFC e HCFC, classe di resistenza al fuoco B2 secondo DIN 4102-1	50	Polistirolo grigio RAL 9006
CQS-500			
CQS-600			
CQP-300			
CQP-500			
CQP-600			
CQT-300			
CQT-500			
CQT-600			

SCAMBIATORE

CQS: scambiatore monotubo corrugato flessibile in acciaio inox con elevata superficie di scambio per produzione di acqua calda sanitaria.

CQP: scambiatore monotubo corrugato flessibile in acciaio inox con elevata superficie di scambio per produzione di

acqua calda sanitaria, più uno scambiatore di integrazione.

CQT: scambiatore monotubo corrugato flessibile in acciaio inox con elevata superficie di scambio per produzione di acqua calda sanitaria, più due scambiatori di integrazione.

COIBENTAZIONE

Poliuretano espanso esente da CFC e HCFC. Esterno grigio RAL 9006.

DISPOSITIVI DI PROTEZIONE

I bollitori devono essere protetti dagli effetti della sovrappressione installando:

- **VALVOLA DI SICUREZZA** tarata ad una pressione inferiore alla pressione max del termoaccumulatore

- **VASO DI ESPANSIONE SANITARIO** per il bollitore (VS) mod. ELBI serie **DP - DPV**

- **VASO DI ESPANSIONE** per il termoaccumulatore (VR) mod. ELBI serie **ERCE**.

Il vaso di espansione serie ERCE deve essere adeguatamente dimensionato in funzione del contenuto totale dell'impianto.

TABELLA DI APPLICABILITÀ DELLE RESISTENZE ELETTRICHE

I minuti calcolati si riferiscono ad un Δ 30-60 °C di solo lavoro resistenza (senza considerare integrazione di altro generatore).

CODICE	POTENZA kw	ALIMENTAZIONE v	ATTACCO	LUNGHEZZA mm	APPLICABILITÀ		
					300	500	600
CQS PDC - RESISTENZE SENZA TERMOSTATO							
8601000	1	230	G1.1/4"	295	✓	✓	✓
8601650	1.65	230	G1.1/4"	450	330 min.	✓	✓
8602000	2	230	G1.1/4"	515	x	✓	✓
8602600	2.6	230	G1.1/4"	675	x	x	x
8602601	2.6	230	G1.1/4"	360	210 min.	✓	✓
8603300	3.3	230	G1.1/4"	825	x	x	x
8603301	3.3	230	G1.1/4"	435	165 min.	287 min.	339 min.
8604001	4	230	G1.1/4"	510	x	236 min.	279 min.
8705000	5	400	G1.1/2"	445	109 min.	189 min.	224 min.
8706000	6	400	G1.1/2"	510	x	158 min.	186 min.
8708000	8	400	G1.1/2"	670	x	x	x
8710000	10	400	G1.1/2"	820	x	x	x
8712000	12	400	G1.1/2"	970	x	x	x
CQS PDC - RESISTENZE CON TERMOSTATO							
8T01500	1.5	230	G1.1/2"	320	✓	✓	✓
8T02000	2	230	G1.1/2"	320	273 min.	✓	✓
8T02200	2.2	230	G1.1/2"	320	248 min.	✓	✓
8T02500	2.5	230	G1.1/2"	320	218 min.	✓	✓
8T03000	3	230	G1.1/2"	320	182 min.	315 min.	✓
8T04000	4	400	G1.1/2"	400	136 min.	236 min.	279 min.
8T05000	5	400	G1.1/2"	500	x	189 min.	224 min.
8T06000	6	400	G1.1/2"	600	x	158 min.	186 min.
8T09000	9	400	G1.1/2"	700	x	x	x
8T12000	12	400	G1.1/2"	850	x	x	x
CQP PDC - RESISTENZE SENZA TERMOSTATO							
8601000	1	230	G1.1/4"	295	✓	✓	✓
8601650	1.65	230	G1.1/4"	450	316 min.	✓	✓
8602000	2	230	G1.1/4"	515	x	✓	✓
8602600	2.6	230	G1.1/4"	675	x	x	x
8602601	2.6	230	G1.1/4"	360	210 min.	350 min.	✓
8603300	3.3	230	G1.1/4"	825	x	x	x
8603301	3.3	230	G1.1/4"	435	158 min.	276 min.	328 min.
8604001	4	230	G1.1/4"	510	x	227 min.	270 min.
8705000	5	400	G1.1/2"	445	104 min.	182 min.	216 min.
8706000	6	400	G1.1/2"	510	x	152 min.	180 min.
8708000	8	400	G1.1/2"	670	x	x	x
8710000	10	400	G1.1/2"	820	x	x	x
8712000	12	400	G1.1/2"	970	x	x	x
CQP PDC - RESISTENZE CON TERMOSTATO							
8T01500	1.5	230	G1.1/2"	320	348 min.	✓	✓
8T02000	2	230	G1.1/2"	320	261 min.	✓	✓
8T02200	2.2	230	G1.1/2"	320	237 min.	✓	✓
8T02500	2.5	230	G1.1/2"	320	209 min.	✓	✓
8T03000	3	230	G1.1/2"	320	174 min.	303 min.	✓
8T04000	4	400	G1.1/2"	400	131 min.	227 min.	270 min.
8T05000	5	400	G1.1/2"	500	x	182 min.	216 min.
8T06000	6	400	G1.1/2"	600	x	152 min.	180 min.
8T09000	9	400	G1.1/2"	700	x	x	x
8T12000	12	400	G1.1/2"	850	x	x	x

TABELLA DI APPLICABILITÀ DELLE RESISTENZE ELETTRICHE

 I minuti calcolati si riferiscono ad un Δ 30-60 °C di solo lavoro resistenza (senza considerare integrazione di altro generatore).

CODICE	POTENZA kw	ALIMENTAZIONE v	ATTACCO	LUNGHEZZA mm	APPLICABILITÀ		
					300	500	600
CQT PDC - RESISTENZE SENZA TERMOSTATO							
8601000	1	230	G1.1/4"	295	✓	✓	✓
8601650	1.65	230	G1.1/4"	450	309 min.	✓	✓
8602000	2	230	G1.1/4"	515	✗	✓	✓
8602600	2.6	230	G1.1/4"	675	✗	✗	✗
8602601	2.6	230	G1.1/4"	360	196 min.	342 min.	✓
8603300	3.3	230	G1.1/4"	825	✗	✗	✗
8603301	3.3	230	G1.1/4"	435	154 min.	269 min.	322 min.
8604001	4	230	G1.1/4"	510	✗	222 min.	265 min.
8705000	5	400	G1.1/2"	445	102 min.	178 min.	212 min.
8706000	6	400	G1.1/2"	510	✗	148 min.	177 min.
8708000	8	400	G1.1/2"	670	✗	✗	✗
8710000	10	400	G1.1/2"	820	✗	✗	✗
8712000	12	400	G1.1/2"	970	✗	✗	✗
CQT PDC - RESISTENZE CON TERMOSTATO							
8T01500	1.5	230	G1.1/2"	320	340 min.	✓	✓
8T02000	2	230	G1.1/2"	320	255 min.	✓	✓
8T02200	2.2	230	G1.1/2"	320	232 min.	✓	✓
8T02500	2.5	230	G1.1/2"	320	204 min.	356 min.	✓
8T03000	3	230	G1.1/2"	320	170 min.	296 min.	354 min.
8T04000	4	400	G1.1/2"	400	127 min.	222 min.	265 min.
8T05000	5	400	G1.1/2"	500	✗	178 min.	212 min.
8T06000	6	400	G1.1/2"	600	✗	148 min.	177 min.
8T09000	9	400	G1.1/2"	700	✗	✗	✗
8T12000	12	400	G1.1/2"	850	✗	✗	✗

RESE TERMICHE

Produzione in continuo acqua sanitaria (ingresso 10 °C, uscita 45 °C)

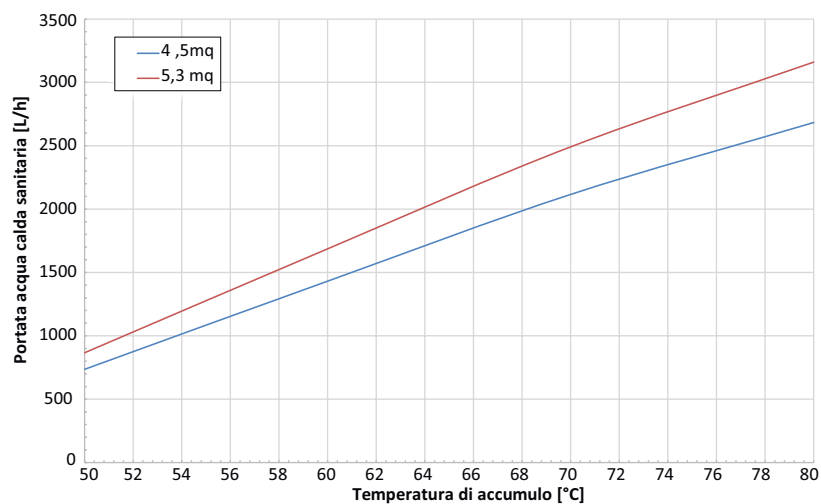

CQS PDC - Produzione teorica acqua sanitaria (ingresso 10 °C, uscita 45 °C)

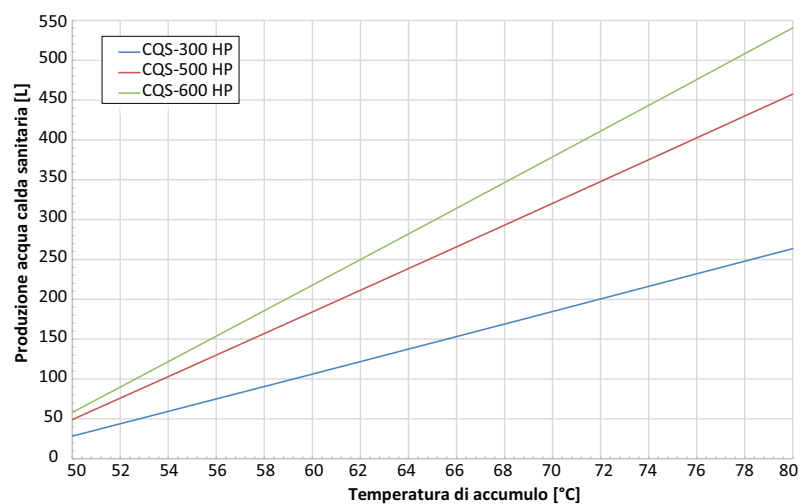

CQP PDC - Produzione teorica acqua sanitaria (ingresso 10 °C, uscita 45 °C)

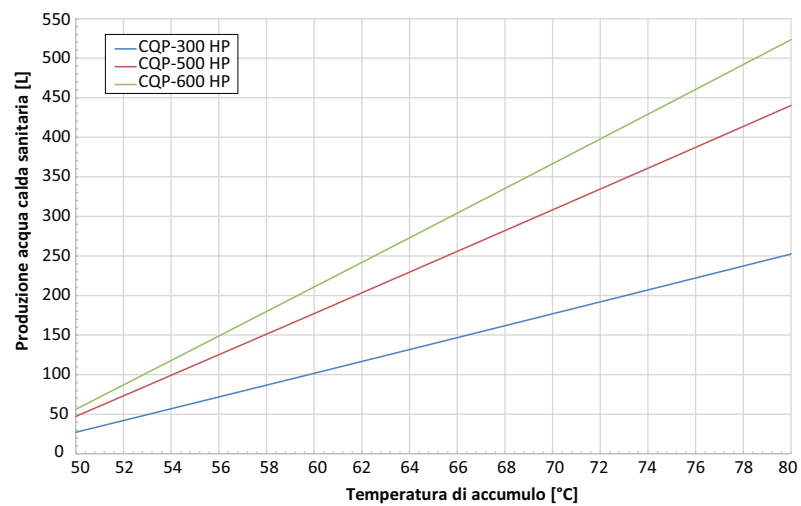

CQT PDC - Produzione teorica acqua sanitaria (ingresso 10 °C, uscita 45 °C)

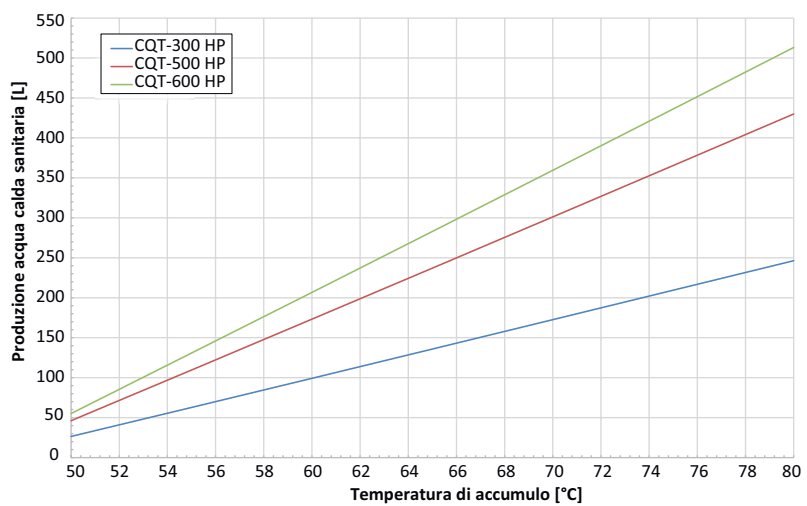

**ESEMPIO DI INSTALLAZIONE
CQS PDC**

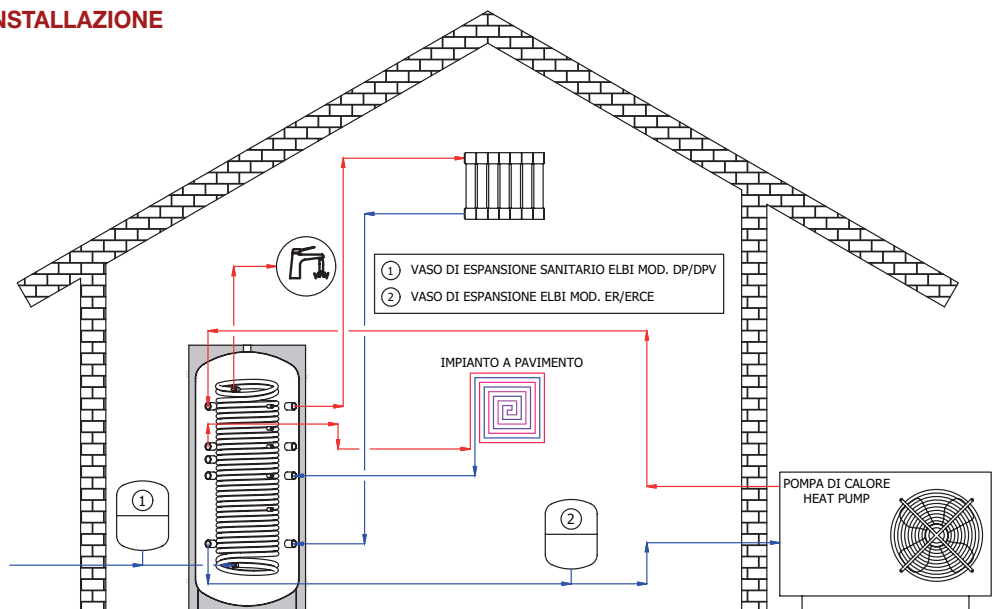

Schema illustrativo; per la realizzazione degli impianti fare sempre riferimento a tecnico abilitato.

**ESEMPIO DI INSTALLAZIONE
CQP PDC**

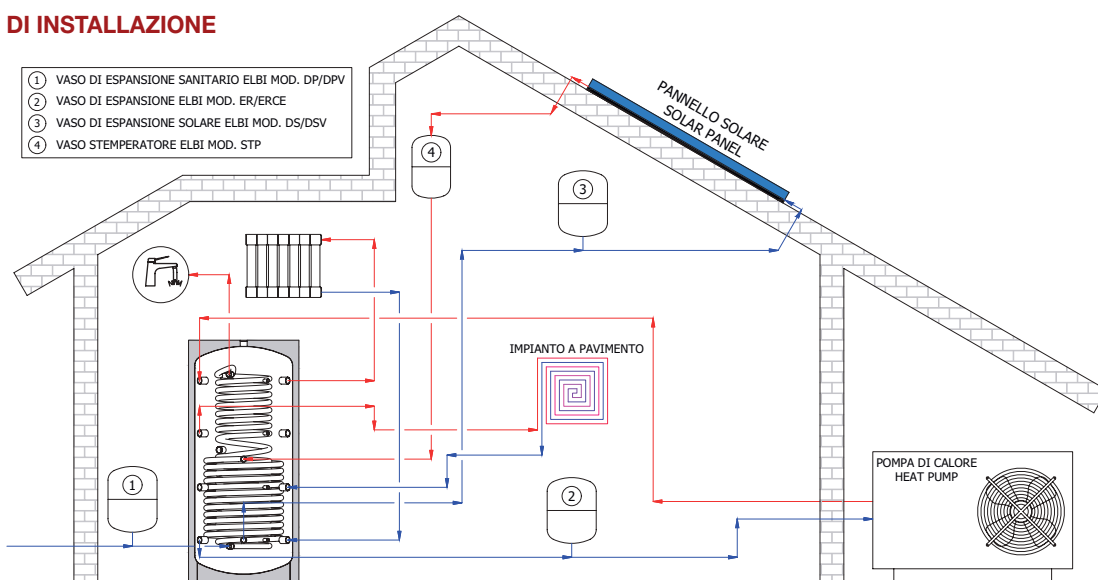

Schema illustrativo; per la realizzazione degli impianti fare sempre riferimento a tecnico abilitato.

**ESEMPIO DI INSTALLAZIONE
CQT PDC**

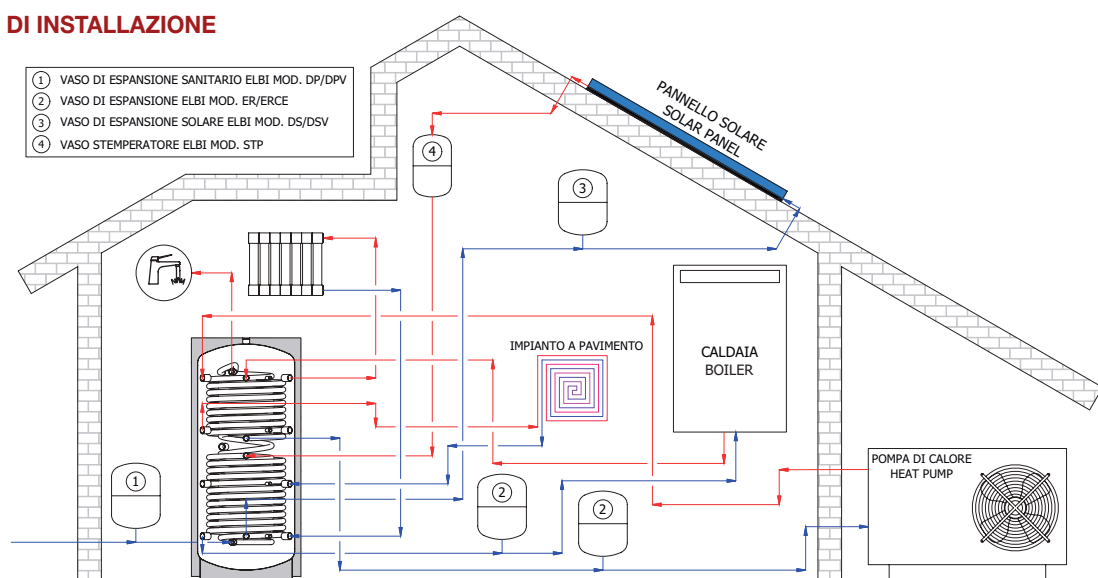

Schema illustrativo; per la realizzazione degli impianti fare sempre riferimento a tecnico abilitato.



COMBI QUICK STANDARD



Termoaccumulatori combinati con tubo corrugato in acciaio inox 316L

Per produzione di ACS (243 - 1.845 litri)



CQS 300 - 1000

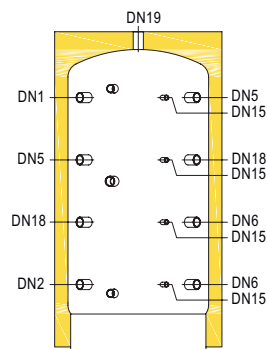

CQS 300 - 1000

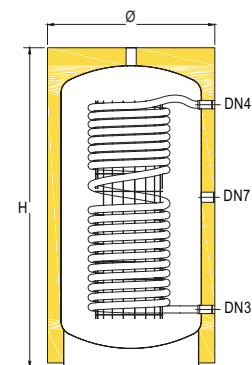

CQS 1500 - 2000

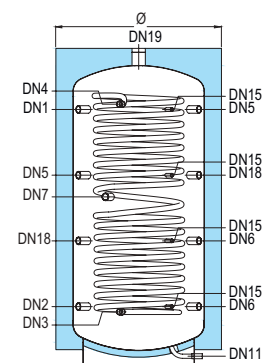

COPPELLE MOD. 800 - 1000

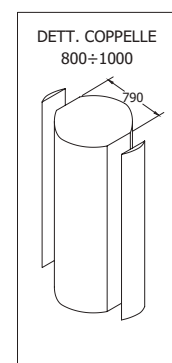

LEGENDA

DN1: Entrata da caldaia | **DN2:** Uscita a caldaia | **DN3:** Entrata acqua fredda sanitaria | **DN4:** Uscita acqua calda | **DN5:** Mandata a impianto | **DN6:** Ritorno da impianto | **DN7:** Predisposizione per resistenza elettrica | **DN11:** Scarico | **DN15:** Sonda | **DN18:** Connessione ausiliaria | **DN19:** Connessione ausiliaria | **DN21:** Entrata da fonte di integrazione | **DN22:** Uscita a fonte di integrazione



GARANZIA: 2 ANNI



BOLLITORE



PER ACQUA CALDA SANITARIA



PER IMPIANTI SOLARI



PER GENERATORE ALTA TEMPERATURA



ADATTO PER POMPA DI CALORE (300-600 L)



TERMOACCUMULATORE PER ACQUA CALDA SANITARIA Istantanea



SERBATOIO PER ACCUMULO ACQUA CALDA



SCAMBIATORE INOX



PER IMPIANTI DI RISCALDAMENTO



+ 95°C



+ 110°C
+ 95°C (ACS)



P_{MAX} 8 BAR (MOD. 300 - 1000)
V_S 3 BAR (MOD. 1500 - 2000)



P_{SCA} 12 BAR
6 BAR (ACS)

NORMATIVE DI RIFERIMENTO

- Direttiva 2014/68/UE – ART. 4.3, con esenzione da marcatura CE.
- Normativa EN 12897:2020.
- Progettato e costruito in accordo ai requisiti della 2009/125/EC e del Regolamento 814/2013 (EU).

- Etichettatura in accordo ai requisiti della 2017/1369/EU e del Regolamento delegato 812/2013 (EU).

INSTALLAZIONI

- Caldaie tradizionali (murali e/o basamento).
- Caldaie a condensazione.

DATI DIMENSIONALI

MODELLO	CODICE	CLASSE ENER.	CAP. litri	SCAMBIATORE		Ø mm	H mm	QR mm	PREZZO €
				SAN. m ²	litri				
CQS-300	A3S0L51 PGP75	B	260	4.5	23	650	1670	1800	2.470,00
CQS-500	A3S0E55 PGP55	C	451	5.3	27	760	1735	1900	2.595,00
CQS-600	A3S0E57 PGP55	C	533	5.3	27	760	1930	2080	2.863,00
CQS-800	A3W0E60 PGP75	C	688	6	30	940	1815	2050	3.347,00
CQS-1000	A3W0E62 PGP75	C	802	7.5	38	940	2065	2270	3.584,00
CQS-1500	A3W0E67 GW4A5	C	1525	10	50	1270	2440	2760	5.768,00
CQS-2000	A3W0E70 GW4A5	C	1845	10	50	1370	2470	2830	5.974,00

Qr: quota di ribaltamento

QUOTE CONNESSIONI (mm)

MODELLO	DN1	DN2	DN3	DN4	DN5	DN6	DN7	DN11	DN15	DN18						
CQS-300	1335	285	245	1385	1335	985	285	635	950	-	1335	985	635	285	635	985
CQS-500	1400	270	270	1410	1400	1025	270	645	950	-	1400	1025	645	270	645	1025
CQS-600	1650	270	270	1650	1650	1190	270	730	950	-	1650	1190	730	270	730	1190
CQS-800	1425	375	325	1475	1425	1075	375	725	955	-	1425	1075	725	375	725	1075
CQS-1000	1675	375	325	1725	1675	1245	375	705	1110	-	1675	1245	705	375	705	1245
CQS-1500	1955	455	415	1995	1955	1455	455	955	1290	80	1955	1455	955	455	955	1455
CQS-2000	1975	475	435	2015	1975	1475	475	975	1310	80	1975	1475	975	475	975	1475

ATTACCHI CONNESSIONI

MODELLO	DN1	DN2	DN3	DN4	DN5	DN6	DN7	DN11	DN15	DN18	DN19
CQS-300	G1½"	G1½"	G1"	G1"	G1½"	G1½"	G1½"	-	G½"	G1½"	G1¼"
CQS-500	G1½"	G1½"	G1"	G1"	G1½"	G1½"	G1½"	-	G½"	G1½"	G1¼"
CQS-600	G1¼"	G1½"	G1"	G1"	G1½"	G1½"	G1½"	-	G½"	G1½"	G1¼"
CQS-800	G1¼"	G1½"	G1¼"	G1¼"	G1½"	G1½"	G1½"	-	G½"	G1½"	G1½"
CQS-1000	G1½"	G1½"	G1¼"	G1¼"	G1½"	G1½"	G1½"	-	G½"	G1½"	G1½"
CQS-1500	G1½"	G1½"	G1¼"	G1¼"	G1½"	G1½"	G1½"	G1"	G½"	G1½"	G3"
CQS-2000	G1½"	G1½"	G1¼"	G1¼"	G1½"	G1½"	G1½"	G1"	G½"	G1½"	G3"

CARATTERISTICHE DELLA COIBENTAZIONE

MODELLO	TIPO DI COIBENTAZIONE	SPESSORE COIBENTAZIONE mm	FINITURA
CQS-300	Poliuretano espanso rigido con il 95% di cellule chiuse, esente CFC e HCFC, classe di resistenza al fuoco B2 secondo DIN 4102-1	50	Polistirolo grigio RAL 9006
CQS-500			
CQS-600			
CQS-800			
CQS-1000	Fibra di poliestere 100% riciclabile, classe di resistenza al fuoco B1 secondo DIN 4102-1	75	PVC grigio RAL 9006
CQS-1500		130	
CQS-2000			

SCAMBIATORE

Scambiatore monotubo corrugato flessibile in acciaio inox con elevata superficie di scambio per produzione di acqua calda sanitaria.

COIBENTAZIONE

Poliuretano espanso esente da CFC e HCFC fino a 1000 litri, dai 1500 fibra di poliestere. Coppelle rimovibili da 800 a 1000 litri. Esterno grigio RAL 9006.

DISPOSITIVI DI PROTEZIONE

I bollitori devono essere protetti dagli effetti della sovrappressione installando:

- **VALVOLA DI SICUREZZA** tarata ad una pressione inferiore alla pressione max del termoaccumulatore
- **VASO DI ESPANSIONE SANITARIO** per il bollitore (VS) mod. ELBI serie **DP - DPV**
- **VASO DI ESPANSIONE** per il termoaccumulatore (VR) mod. ELBI serie **ERCE**.

Il vaso di espansione serie ERCE deve essere adeguatamente dimensionato in funzione del contenuto totale dell'impianto.

TABELLA DI APPLICABILITÀ DELLE RESISTENZE ELETTRICHE

I minuti calcolati si riferiscono ad un Δ 30-60 °C di solo lavoro resistenza (senza considerare integrazione di altro generatore).

CODICE	POTENZA kw	ALIMENTAZIONE v	ATTACCO	LUNGHEZZA mm	APPLICABILITÀ							
					300	500	600	800	1000	1500	2000	
RESISTENZE SENZA TERMOSTATO												
8601000	1	230	G1.1/4"	295	✓	✓	✓	✓	✓	✓	✓	✓
8601650	1.65	230	G1.1/4"	450	330 min.	✓	✓	✓	✓	✓	✓	✓
8602000	2	230	G1.1/4"	515	✗	✓	✓	✓	✓	✓	✓	✓
8602600	2.6	230	G1.1/4"	675	✗	✗	✗	✓	✓	✓	✓	✓
8602601	2.6	230	G1.1/4"	360	210 min.	✓	✓	✓	✓	✓	✓	✓
8603300	3.3	230	G1.1/4"	825	✗	✗	✗	✗	✗	✓	✓	✓
8603301	3.3	230	G1.1/4"	435	165 min.	287 min.	339 min.	✓	✓	✓	✓	✓
8604001	4	230	G1.1/4"	510	✗	236 min.	279 min.	✓	✓	✓	✓	✓
8705000	5	400	G1.1/2"	445	109 min.	189 min.	224 min.	289 min.	336 min.	✓	✓	✓
8706000	6	400	G1.1/2"	510	✗	158 min.	186 min.	240 min.	280 min.	✓	✓	✓
8708000	8	400	G1.1/2"	670	✗	✗	✗	180 min.	210 min.	✓	✓	✓
8710000	10	400	G1.1/2"	820	✗	✗	✗	✗	✗	320 min.	✓	✓
8712000	12	400	G1.1/2"	970	✗	✗	✗	✗	✗	266 min.	322 min.	✓
RESISTENZE CON TERMOSTATO												
8T01500	1.5	230	G1.1/2"	320	✓	✓	✓	✓	✓	✓	✓	✓
8T02000	2	230	G1.1/2"	320	273 min.	✓	✓	✓	✓	✓	✓	✓
8T02200	2.2	230	G1.1/2"	320	248 min.	✓	✓	✓	✓	✓	✓	✓
8T02500	2.5	230	G1.1/2"	320	218 min.	✓	✓	✓	✓	✓	✓	✓
8T03000	3	230	G1.1/2"	320	182 min.	315 min.	✓	✓	✓	✓	✓	✓
8T04000	4	400	G1.1/2"	400	136 min.	236 min.	279 min.	✓	✓	✓	✓	✓
8T05000	5	400	G1.1/2"	500	✗	189 min.	224 min.	289 min.	336 min.	✓	✓	✓
8T06000	6	400	G1.1/2"	600	✗	158 min.	186 min.	240 min.	280 min.	✓	✓	✓
8T09000	9	400	G1.1/2"	700	✗	✗	✗	160 min.	187 min.	355 min.	✓	✓
8T12000	12	400	G1.1/2"	850	✗	✗	✗	✗	✗	266 min.	322 min.	✓

RESE TERMICHE

Produzione in continuo acqua sanitaria (ingresso 10 °C, uscita 45 °C)

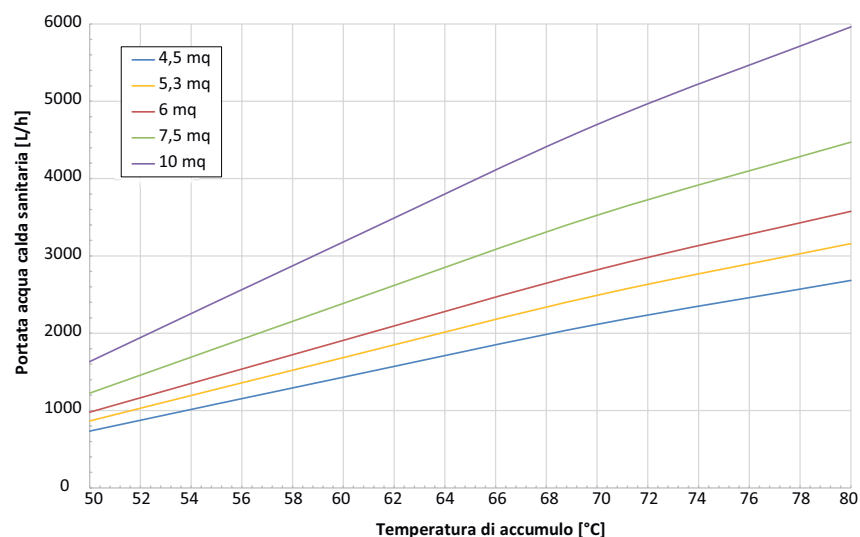

RESE TERMICHE

Produzione teorica acqua sanitaria (ingresso 10 °C, uscita 45 °C)

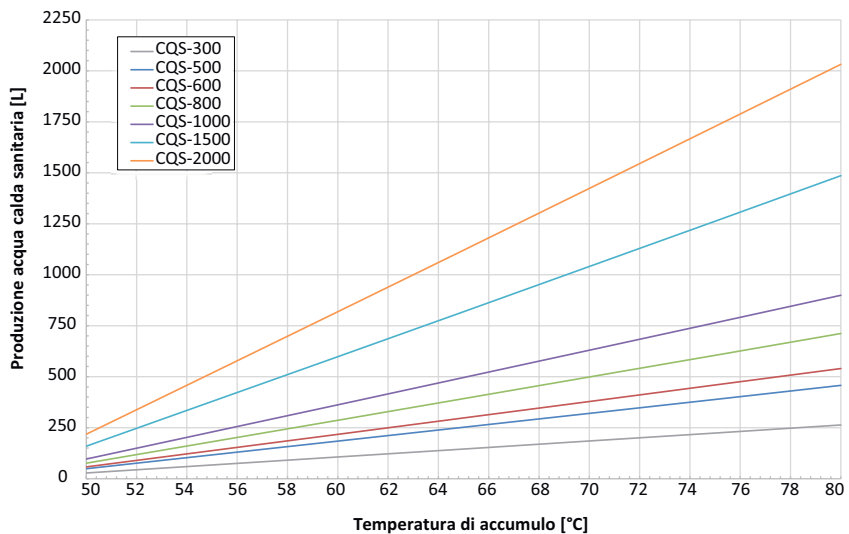

ESEMPIO DI INSTALLAZIONE COMBI QUICK STANDARD

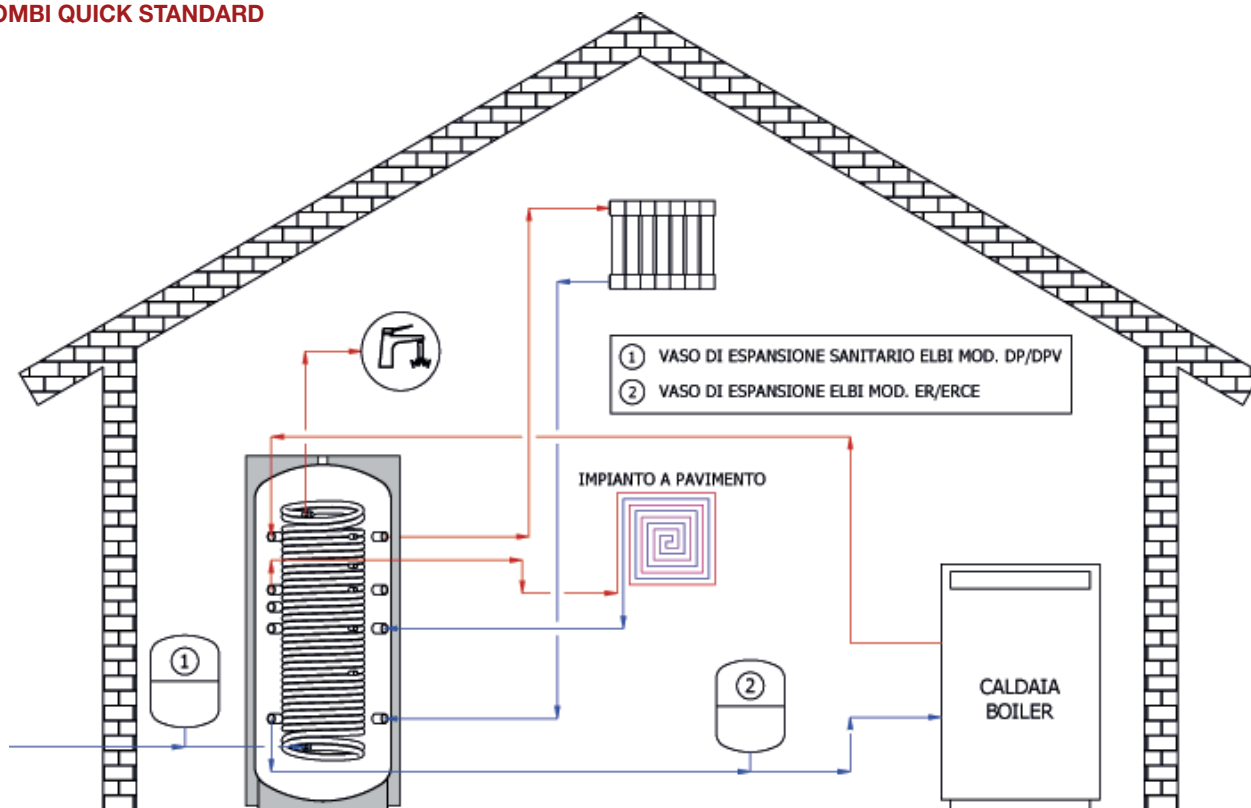

Schema illustrativo; per la realizzazione degli impianti fare sempre riferimento a tecnico abilitato.



COMBI QUICK PLUS



Termoaccumulatori combinati con tubo corrugato in acciaio inox 316L
Per produzione di ACS e scambiatore aggiuntivo di integrazione (283 - 1.796 litri)



CQP 300 - 1000

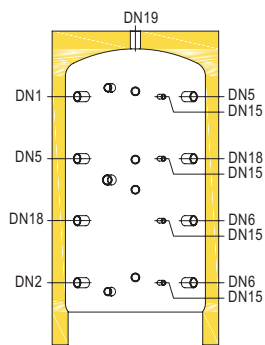

CQP 300 - 1000

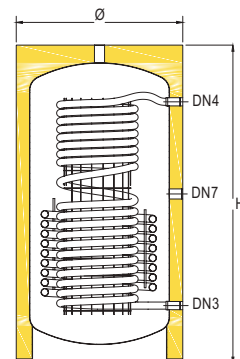

CQP 300 - 1000

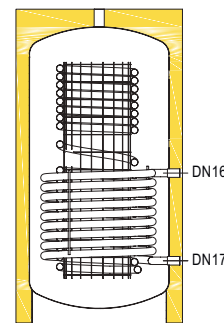

CQP 1500 - 2000

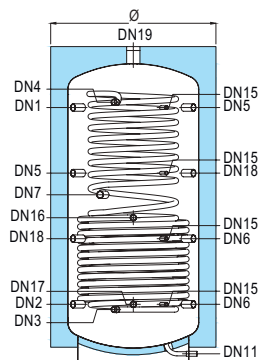

COPPELLE MOD. 800 - 1000

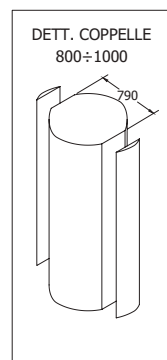

LEGENDA

DN1: Entrata da caldaia | **DN2:** Uscita a caldaia | **DN3:** Entrata acqua fredda sanitaria | **DN4:** Uscita acqua calda | **DN5:** Mandata a impianto | **DN6:** Ritorno da impianto | **DN7:** Predisposizione per resistenza elettrica | **DN11:** Scarico | **DN15:** Sonda | **DN16:** Entrata da fonte di integrazione | **DN17:** Uscita a fonte di integrazione | **DN18:** Connessione ausiliaria | **DN19:** Connessione ausiliaria | **DN21:** Entrata da fonte di integrazione | **DN22:** Uscita a fonte di integrazione



GARANZIA: 2 ANNI



BOLLITORE



PER ACQUA CALDA SANITARIA



PER IMPIANTI SOLARI



PER GENERATORE ALTA TEMPERATURA



ADATTO PER POMPA DI CALORE (300-600 L)



TERMOACCUMULATORE PER ACQUA CALDA SANITARIA Istantanea



SERBATOIO PER ACCUMULO ACQUA CALDA



SCAMBIATORE INOX



PER IMPIANTI DI RISCALDAMENTO



+ 95°C



+ 110°C
+ 95°C (ACS)



P_{MAX} 8 BAR (MOD. 300 - 1000)
V_s 3 BAR (MOD. 1500 - 2000)



P_{SCA} 12 BAR
6 BAR (ACS)

NORMATIVE DI RIFERIMENTO

- Direttiva 2014/68/UE – ART. 4.3, con esenzione da marcatura CE.
- Normativa EN 12897:2020.
- Progettato e costruito in accordo ai requisiti della 2009/125/EC e del Regolamento 814/2013 (EU).

- Etichettatura in accordo ai requisiti della 2017/1369/EU e del Regolamento delegato 812/2013 (EU).

INSTALLAZIONI

- Caldaie tradizionali (murali e/o basamento).
- Caldaie a condensazione.
- Impianti solari termici.
- Generatori a biomassa.

DATI DIMENSIONALI

MODELLO	CODICE	CLASSE ENER.	CAP. litri	SCAMBIATORE				Ø mm	H mm	QR mm	PREZZO €
				SAN.		INF.					
				m ²	litri	m ²	litri				
CQP-300	A3S1L51 PGP75	B	249	4.5	23	1.5	11	650	1670	1800	2.708,00
CQP-500	A3S1E55 PGP55	C	434	5.3	27	1.3	17	760	1735	1900	2.884,00
CQP-600	A3S1E57 PGP55	C	516	5.3	27	1.3	17	760	1930	2080	3.193,00
CQP-800	A3W1E60 PGP75	C	663	6	30	1.8	25	940	1815	2050	3.759,00
CQP-1000	A3W1E62 PGP75	C	770	7.5	38	2.4	32	940	2065	2270	4.099,00
CQP-1500	A3W1E67 GW4A5	C	1485	10	50	3	43	1270	2440	2760	6.489,00
CQP-2000	A3W1E70 GW4A5	C	1796	10	50	3.4	49	1370	2470	2830	6.695,00

Qr: quota di ribaltamento

QUOTE CONNESSIONI (mm)

MODELLO	DN1	DN2	DN3	DN4	DN5		DN6		DN7	DN11	DN15			DN16	DN17	DN18		
CQP-300	1335	285	245	1385	1335	985	635	285	950	-	285	1335	635	985	895	265	635	985
CQP-500	1400	270	270	1410	1400	1025	645	270	950	-	270	1400	645	1025	875	290	645	1025
CQP-600	1650	270	270	1650	1650	1190	730	270	950	-	270	1650	730	1190	875	290	730	1190
CQP-800	1425	375	325	1475	1425	1075	725	375	955	-	375	1425	725	1075	870	375	725	1075
CQP-1000	1675	375	325	1725	1675	1245	705	375	1110	-	375	1675	705	1245	1035	375	705	1245
CQP-1500	1955	455	415	1995	1955	1455	955	455	1290	80	455	1955	955	1455	1115	455	955	1455
CQP-2000	1975	475	435	2015	1975	1475	975	475	1310	80	475	1975	975	1475	1135	475	975	1475

ATTACCHI CONNESSIONI

MODELLO	DN1	DN2	DN3	DN4	DN5	DN6	DN7	DN11	DN15	DN16	DN17	DN18	DN19
CQP-300	G1½"	G1½"	G1"	G1"	G1½"	G1½"	G1½"	-	G½"	G1"	G1"	G1½"	G1¼"
CQP-500	G1½"	G1½"	G1"	G1"	G1½"	G1½"	G1½"	-	G½"	G1"	G1"	G1½"	G1¼"
CQP-600	G1¼"	G1½"	G1"	G1"	G1½"	G1½"	G1½"	-	G½"	G1"	G1"	G1½"	G1¼"
CQP-800	G1¼"	G1½"	G1¼"	G1¼"	G1½"	G1½"	G1½"	-	G½"	G1¼"	G1¼"	G1½"	G1½"
CQP-1000	G1½"	G1½"	G1¼"	G1¼"	G1½"	G1½"	G1½"	-	G½"	G1¼"	G1¼"	G1½"	G1½"
CQP-1500	G1½"	G1½"	G1¼"	G1¼"	G1½"	G1½"	G1½"	G1"	G½"	G1¼"	G1¼"	G1½"	G3"
CQP-2000	G1½"	G1½"	G1¼"	G1¼"	G1½"	G1½"	G1½"	G1"	G½"	G1¼"	G1¼"	G1½"	G3"

CARATTERISTICHE DELLA COIBENTAZIONE

MODELLO	TIPO DI COIBENTAZIONE	SPESSORE COIBENTAZIONE mm	FINITURA
CQP-300	Poliuretano espanso rigido con il 95% di cellule chiuse, esente CFC e HCFC, classe di resistenza al fuoco B2 secondo DIN 4102-1	50	Polistirolo grigio RAL 9006
CQP-500			
CQP-600		75	PVC grigio RAL 9006
CQP-800			
CQP-1000	Fibra di poliestere 100% riciclabile, classe di resistenza al fuoco B1 secondo DIN 4102-1	130	
CQP-1500			
CQP-2000			

SCAMBIATORE

Scambiatore monotubo corrugato flessibile in acciaio inox con elevata superficie di scambio per produzione di acqua calda sanitaria, più uno scambiatore d'integrazione.

COIBENTAZIONE

Poliuretano espanso esente da CFC e HCFC fino a 1000 litri, dai 1500 fibra di poliestere. Coppelle rimovibili da 800 a 1000 litri. Esterno grigio RAL 9006.

DISPOSITIVI DI PROTEZIONE

I bollitori devono essere protetti dagli effetti della sovrappressione installando:

· **VALVOLA DI SICUREZZA** tarata ad una pressione inferiore alla pressione max del termoaccumulatore

· **VASO DI ESPANSIONE SANITARIO** per il bollitore (VS) mod. ELBI serie **DP - DPV**

· **VASO DI ESPANSIONE** per il termoaccumulatore (VR) mod. ELBI serie **ERCE**.

Il vaso di espansione serie ERCE deve essere adeguatamente dimensionato in funzione del contenuto totale dell'impianto.

TABELLA DI APPLICABILITÀ DELLE RESISTENZE ELETTRICHE

I minuti calcolati si riferiscono ad un Δ 30-60 °C di solo lavoro resistenza (senza considerare integrazione di altro generatore).

CODICE	POTENZA kw	ALIMENTAZIONE v	ATTACCO	LUNGHEZZA mm	APPLICABILITÀ'							
					300	500	600	800	1000	1500	2000	
RESISTENZE SENZA TERMOSTATO												
8601000	1	230	G1.1/4"	295	✓	✓	✓	✓	✓	✓	✓	✓
8601650	1.65	230	G1.1/4"	450	316 min.	✓	✓	✓	✓	✓	✓	✓
8602000	2	230	G1.1/4"	515	✗	✓	✓	✓	✓	✓	✓	✓
8602600	2.6	230	G1.1/4"	675	✗	✗	✗	✓	✓	✓	✓	✓
8602601	2.6	230	G1.1/4"	360	210 min.	350 min.	✓	✓	✓	✓	✓	✓
8603300	3.3	230	G1.1/4"	825	✗	✗	✗	✗	✗	✓	✓	✓
8603301	3.3	230	G1.1/4"	435	158 min.	276 min.	328 min.	✓	✓	✓	✓	✓
8604001	4	230	G1.1/4"	510	✗	227 min.	270 min.	348 min.	✓	✓	✓	✓
8705000	5	400	G1.1/2"	445	104 min.	182 min.	216 min.	278 min.	323 min.	✓	✓	✓
8706000	6	400	G1.1/2"	510	✗	152 min.	180 min.	232 min.	269 min.	✓	✓	✓
8708000	8	400	G1.1/2"	670	✗	✗	✗	174 min.	202 min.	✓	✓	✓
8710000	10	400	G1.1/2"	820	✗	✗	✗	✗	✗	311 min.	✓	✓
8712000	12	400	G1.1/2"	970	✗	✗	✗	✗	✗	259 min.	314 min.	✓
RESISTENZE CON TERMOSTATO												
8T01500	1.5	230	G1.1/2"	320	348 min.	✓	✓	✓	✓	✓	✓	✓
8T02000	2	230	G1.1/2"	320	261 min.	✓	✓	✓	✓	✓	✓	✓
8T02200	2.2	230	G1.1/2"	320	237 min.	✓	✓	✓	✓	✓	✓	✓
8T02500	2.5	230	G1.1/2"	320	209 min.	✓	✓	✓	✓	✓	✓	✓
8T03000	3	230	G1.1/2"	320	174 min.	303 min.	✓	✓	✓	✓	✓	✓
8T04000	4	400	G1.1/2"	400	131 min.	227 min.	270 min.	348 min.	✓	✓	✓	✓
8T05000	5	400	G1.1/2"	500	✗	182 min.	216 min.	278 min.	323 min.	✓	✓	✓
8T06000	6	400	G1.1/2"	600	✗	152 min.	180 min.	232 min.	269 min.	✓	✓	✓
8T09000	9	400	G1.1/2"	700	✗	✗	✗	154 min.	179 min.	346 min.	✓	✓
8T12000	12	400	G1.1/2"	850	✗	✗	✗	✗	✗	259 min.	314 min.	✓

RESE TERMICHE

Produzione in continuo acqua sanitaria (ingresso 10 °C, uscita 45 °C)

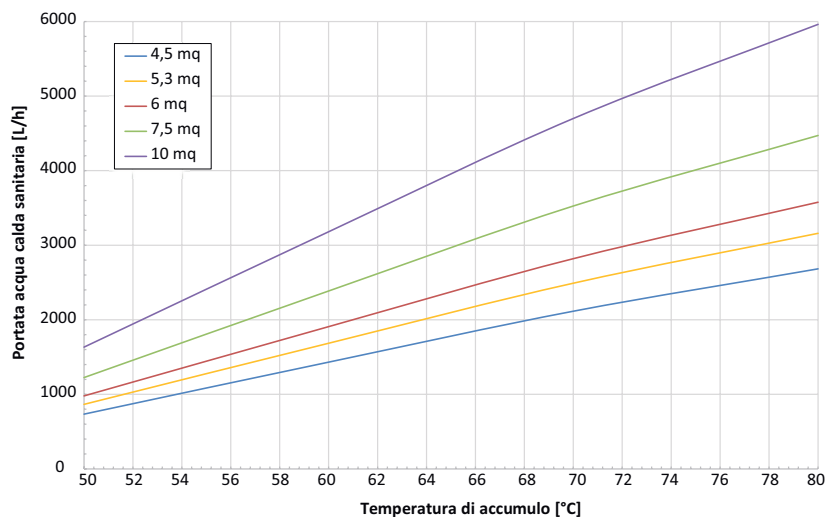

RESE TERMICHE

Produzione teorica acqua sanitaria (ingresso 10 °C, uscita 45 °C)

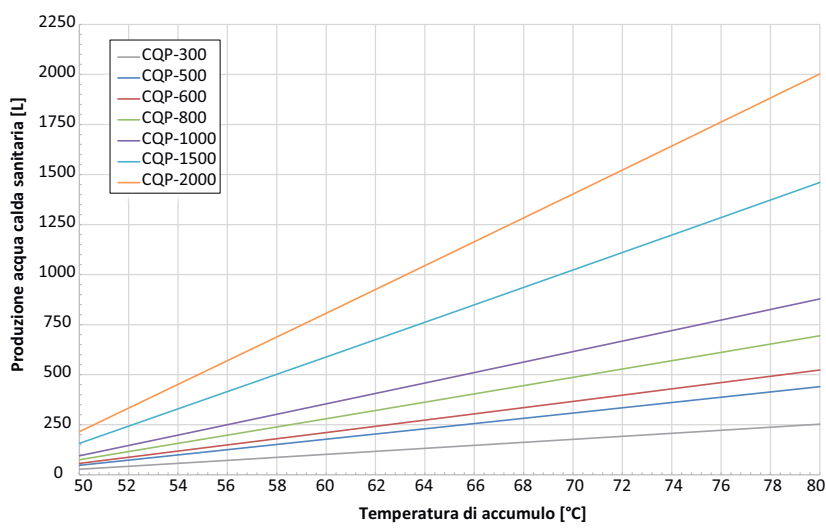

ESEMPIO DI INSTALLAZIONE COMBI QUICK PLUS

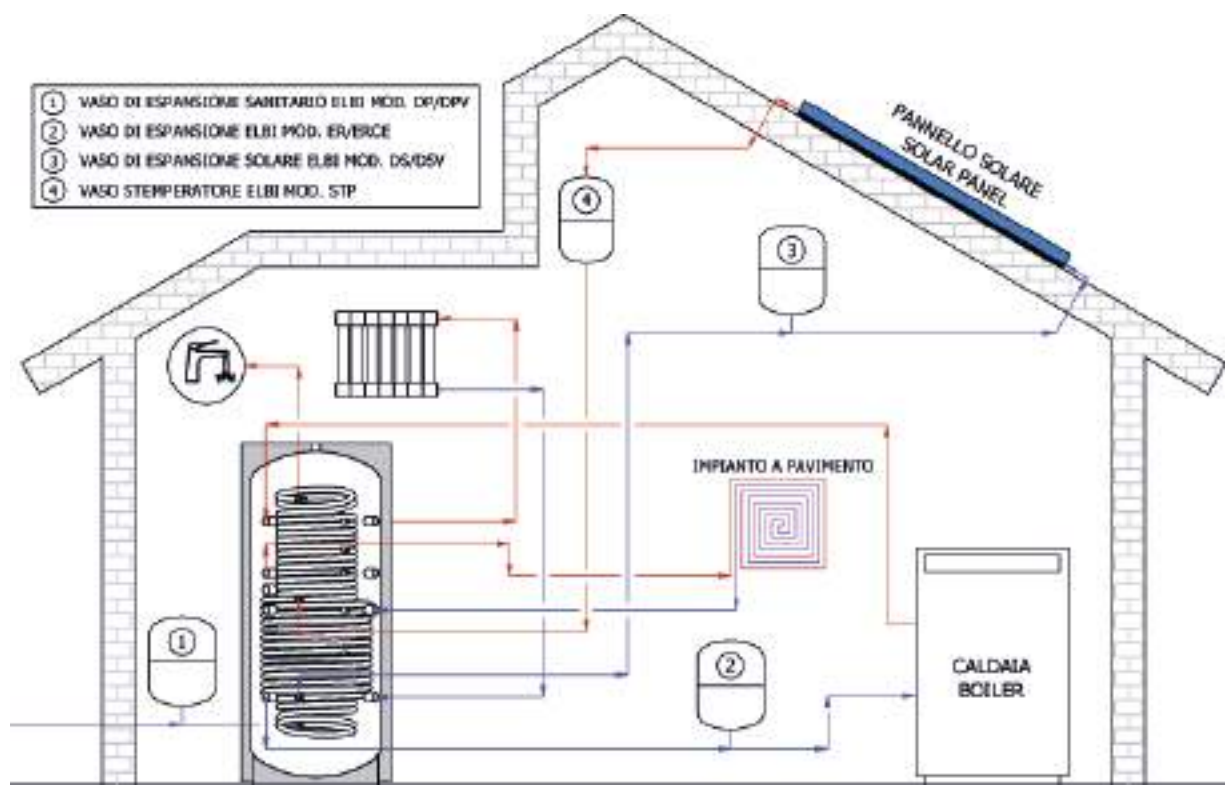

Schema illustrativo; per la realizzazione degli impianti fare sempre riferimento a tecnico abilitato.



COMBI QUICK TWIN



Termoaccumulatori combinati con tubo corrugato in acciaio inox 316L

Per produzione di ACS e due scambiatori aggiuntivi (283 - 1.760 litri)



CQT 300 - 1000

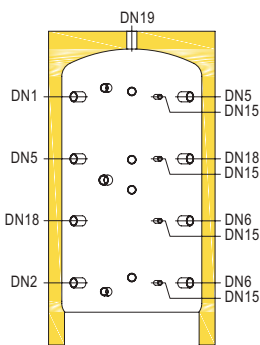

CQT 300 - 1000

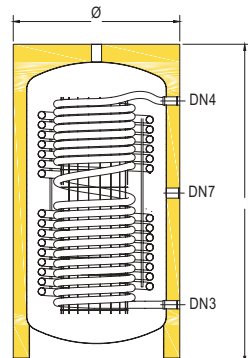

CQT 300 - 1000

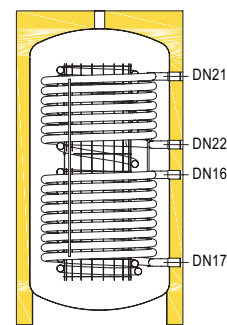

CQT 1500 - 2000

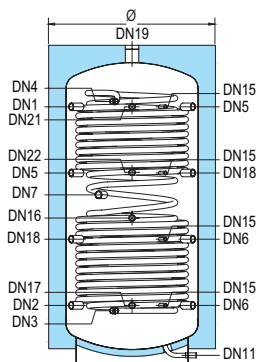

COPELLE MOD. 800 - 1000

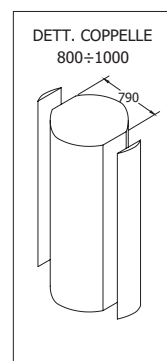

LEGENDA

DN1: Entrata da caldaia | **DN2:** Uscita da caldaia | **DN3:** Entrata acqua fredda sanitaria | **DN4:** Uscita acqua calda | **DN5:** Mandata a impianto | **DN6:** Ritorno da impianto | **DN7:** Predisposizione per resistenza elettrica | **DN11:** Scarico | **DN15:** Sonda | **DN16:** Entrata da fonte di integrazione | **DN17:** Uscita a fonte di integrazione | **DN18:** Connessione ausiliaria | **DN19:** Connessione ausiliaria | **DN21:** Entrata da fonte di integrazione | **DN22:** Uscita a fonte di integrazione



GARANZIA: 2 ANNI



BOLLITORE



PER ACQUA CALDA SANITARIA



PER IMPIANTI SOLARI



PER GENERATORE ALTA TEMPERATURA



ADATTO PER POMPA DI CALORE (300-600 L)



TERMOACCUMULATORE PER ACQUA CALDA SANITARIA Istantanea



SERBATOIO PER ACCUMULO ACQUA CALDA



SCAMBIATORE INOX



PER IMPIANTI DI RISCALDAMENTO



+ 95°C



+ 110°C
+ 95°C (ACS)



P_{MAX} 8 BAR (MOD. 300 - 1000)
V_S 3 BAR (MOD. 1500 - 2000)



P_{SCA} 12 BAR
6 BAR (ACS)

NORMATIVE DI RIFERIMENTO

- Direttiva 2014/68/UE – ART. 4.3, con esenzione da marcatura CE.
- Normativa EN 12897:2020.
- Progettato e costruito in accordo ai requisiti della 2009/125/EC e del Regolamento 814/2013 (EU).

- Etichettatura in accordo ai requisiti della 2017/1369/EU e del Regolamento delegato 812/2013 (EU).

INSTALLAZIONI

- Caldaie tradizionali (murali e/o basamento).
- Caldaie a condensazione.
- Impianti solari termici.
- Generatori a biomassa.

DATI DIMENSIONALI

MODELLO	CODICE	CLASSE ENER.	CAP. litri	SCAMBIATORE						Ø mm	H mm	QR mm	PREZZO €
				SAN.		INF.		SUP.					
				m ²	litri	m ²	litri	m ²	litri				
CQT-300	A3S2L51 PGP75	B	243	4.5	23	1.5	11	0.8	6	650	1670	1800	2.822,00
CQT-500	A3S2E55 PGP55	C	424	5.3	27	2.1	17	1.3	10	760	1735	1900	3.069,00
CQT-600	A3S2E57 PGP55	C	506	5.3	27	2.1	17	1.3	10	760	1930	2080	3.378,00
CQT-800	A3W2E60 PGP75	C	644	6	30	2.4	25	1.8	19	940	1815	2050	3.986,00
CQT-1000	A3W2E62 PGP75	C	745	7.5	38	3	32	2.4	25	940	2065	2270	4.449,00
CQT-1500	A3W2E67 GW4A5	C	1450	10	50	4.1	43	3	32	1270	2440	2760	7.107,00
CQT-2000	A3W2E70 GW4A5	C	1760	10	50	4.6	49	3.4	36	1370	2470	2830	7.313,00

Qr: quota di ribaltamento

QUOTE CONNESSIONI (mm)

MODELLO	DN1	DN2	DN3	DN4	DN5	DN6	DN7	DN11	DN15	DN16	DN17	DN18	DN21	DN22						
CQT-300	1335	285	245	1385	1335	985	635	285	950	-	635	285	1335	985	895	265	635	985	1355	995
CQT-500	1400	270	270	1410	1400	1025	645	270	950	-	645	270	1400	1025	875	290	645	1025	1380	1020
CQT-600	1650	270	270	1650	1650	1190	730	270	950	-	730	270	1650	1190	875	290	730	1190	1380	1020
CQT-800	1425	375	325	1475	1425	1075	725	375	955	-	725	375	1425	1075	870	375	725	1075	1425	1040
CQT-1000	1675	375	325	1725	1675	1245	705	375	1110	-	705	375	1675	1245	1035	375	705	1245	1675	1180
CQT-1500	1955	455	415	1995	1955	1455	955	455	1290	80	955	455	1955	1455	1115	455	955	1455	1955	1460
CQT-2000	1975	475	435	2015	1975	1475	975	475	1310	80	975	475	1975	1475	1135	475	975	1475	1965	1470

ATTACCHI CONNESSIONI

MODELLO	DN1	DN2	DN3	DN4	DN5	DN6	DN7	DN11	DN15	DN16	DN17	DN18	DN19	DN21	DN22
CQT-300	G1½"	G1½"	G1"	G1"	G1½"	G1½"	G1½"	-	G½"	G1"	G1"	G1½"	G1¼"	G1"	G1"
CQT-500	G1½"	G1½"	G1"	G1"	G1½"	G1½"	G1½"	-	G½"	G1"	G1"	G1½"	G1¼"	G1"	G1"
CQT-600	G1¼"	G1½"	G1"	G1"	G1½"	G1½"	G1½"	-	G½"	G1"	G1"	G1½"	G1¼"	G1"	G1"
CQT-800	G1¼"	G1½"	G1¼"	G1¼"	G1½"	G1½"	G1½"	-	G½"	G1¼"	G1¼"	G1½"	G1½"	G1¼"	G1¼"
CQT-1000	G1½"	G1½"	G1¼"	G1¼"	G1½"	G1½"	G1½"	-	G½"	G1¼"	G1¼"	G1½"	G1½"	G1¼"	G1¼"
CQT-1500	G1½"	G1½"	G1¼"	G1¼"	G1½"	G1½"	G1½"	G1"	G½"	G1¼"	G1¼"	G1½"	G3"	G1¼"	G1¼"
CQT-2000	G1½"	G1½"	G1¼"	G1¼"	G1½"	G1½"	G1½"	G1"	G½"	G1¼"	G1¼"	G1½"	G3"	G1¼"	G1¼"

CARATTERISTICHE DELLA COIBENTAZIONE

MODELLO	TIPO DI COIBENTAZIONE	SPESSORE COIBENTAZIONE mm	FINITURA
CQT-300	Poliuretano espanso rigido con il 95% di cellule chiuse, esente CFC e HCFC, classe di resistenza al fuoco B2 secondo DIN 4102-1	50	Polistirolo grigio RAL 9006
CQT-500			
CQT-600			
CQT-800			
CQT-1000	Fibra di poliestere 100% riciclabile, classe di resistenza al fuoco B1 secondo DIN 4102-1	75	PVC grigio RAL 9006
CQT-1500			
CQT-2000			

SCAMBIATORE

Scambiatore monotubo corrugato flessibile in acciaio inox con elevata superficie di scambio per produzione di acqua calda sanitaria, più due scambiatori di integrazione.

COIBENTAZIONE

Poliuretano espanso esente da CFC e HCFC fino a 1000 litri, dai 1500 fibra di poliestere. Coppelle rimovibili da 800 a 1000 litri. Esterno grigio RAL 9006.

DISPOSITIVI DI PROTEZIONE

I bollitori devono essere protetti dagli effetti della sovrappressione installando:

· **VALVOLA DI SICUREZZA** tarata ad una pressione inferiore alla pressione max del termoaccumulatore

· **VASO DI ESPANSIONE SANITARIO** per il bollitore (VS) mod. ELBI serie **DP - DPV**

· **VASO DI ESPANSIONE** per il termoaccumulatore (VR) mod. ELBI serie **ERCE**.

Il vaso di espansione serie ERCE deve essere adeguatamente dimensionato in funzione del contenuto totale dell'impianto.

TABELLA DI APPLICABILITÀ DELLE RESISTENZE ELETTRICHE

I minuti calcolati si riferiscono ad un Δ 30-60 °C di solo lavoro resistenza (senza considerare integrazione di altro generatore).

CODICE	POTENZA kw	ALIMENTAZIONE v	ATTACCO	LUNGHEZZA mm	APPLICABILITÀ'						
					300	500	600	800	1000	1500	2000
RESISTENZE SENZA TERMOSTATO											
8601000	1	230	G1.1/4"	295	✓	✓	✓	✓	✓	✓	✓
8601650	1.65	230	G1.1/4"	450	309 min.	✓	✓	✓	✓	✓	✓
8602000	2	230	G1.1/4"	515	✗	✓	✓	✓	✓	✓	✓
8602600	2.6	230	G1.1/4"	675	✗	✗	✗	✓	✓	✓	✓
8602601	2.6	230	G1.1/4"	360	196 min.	342 min.	✓	✓	✓	✓	✓
8603300	3.3	230	G1.1/4"	825	✗	✗	✗	✗	✗	✓	✓
8603301	3.3	230	G1.1/4"	435	154 min.	269 min.	322 min.	✓	✓	✓	✓
8604001	4	230	G1.1/4"	510	✗	222 min.	265 min.	338 min.	✓	✓	✓
8705000	5	400	G1.1/2"	445	102 min.	178 min.	212 min.	270 min.	312 min.	✓	✓
8706000	6	400	G1.1/2"	510	✗	148 min.	177 min.	225 min.	260 min.	✓	✓
8708000	8	400	G1.1/2"	670	✗	✗	✗	169 min.	195 min.	✓	✓
8710000	10	400	G1.1/2"	820	✗	✗	✗	✗	✗	304 min.	✓
8712000	12	400	G1.1/2"	970	✗	✗	✗	✗	✗	253 min.	308 min.
RESISTENZE CON TERMOSTATO											
8T01500	1.5	230	G1.1/2"	320	340 min.	✓	✓	✓	✓	✓	✓
8T02000	2	230	G1.1/2"	320	255 min.	✓	✓	✓	✓	✓	✓
8T02200	2.2	230	G1.1/2"	320	232 min.	✓	✓	✓	✓	✓	✓
8T02500	2.5	230	G1.1/2"	320	204 min.	356 min.	✓	✓	✓	✓	✓
8T03000	3	230	G1.1/2"	320	170 min.	296 min.	354 min.	✓	✓	✓	✓
8T04000	4	400	G1.1/2"	400	127 min.	222 min.	265 min.	338 min.	✓	✓	✓
8T05000	5	400	G1.1/2"	500	✗	178 min.	212 min.	270 min.	312 min.	✓	✓
8T06000	6	400	G1.1/2"	600	✗	148 min.	177 min.	225 min.	260 min.	✓	✓
8T09000	9	400	G1.1/2"	700	✗	✗	✗	150 min.	174 min.	338 min.	✓
8T12000	12	400	G1.1/2"	850	✗	✗	✗	✗	✗	253 min.	308 min.

RESE TERMICHE

Produzione in continuo acqua sanitaria (ingresso 10 °C, uscita 45 °C)

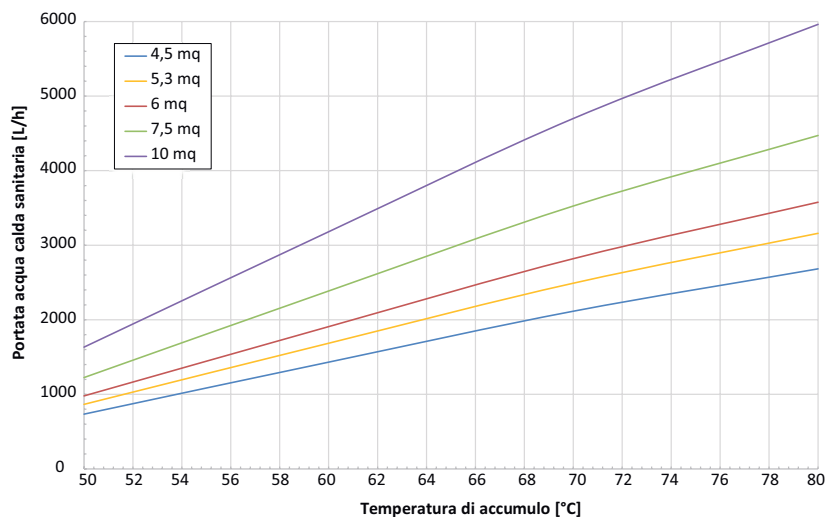

RESE TERMICHE

Produzione teorica acqua sanitaria (ingresso 10 °C, uscita 45 °C)

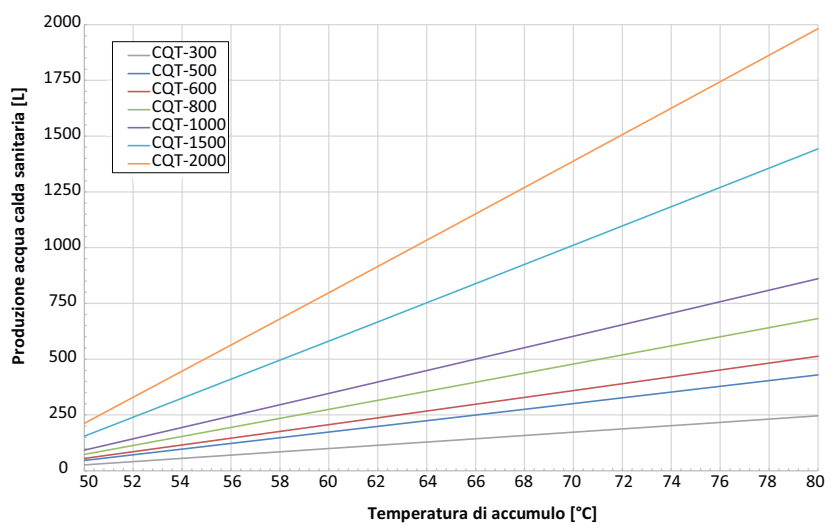

ESEMPIO DI INSTALLAZIONE COMBI QUICK TWIN

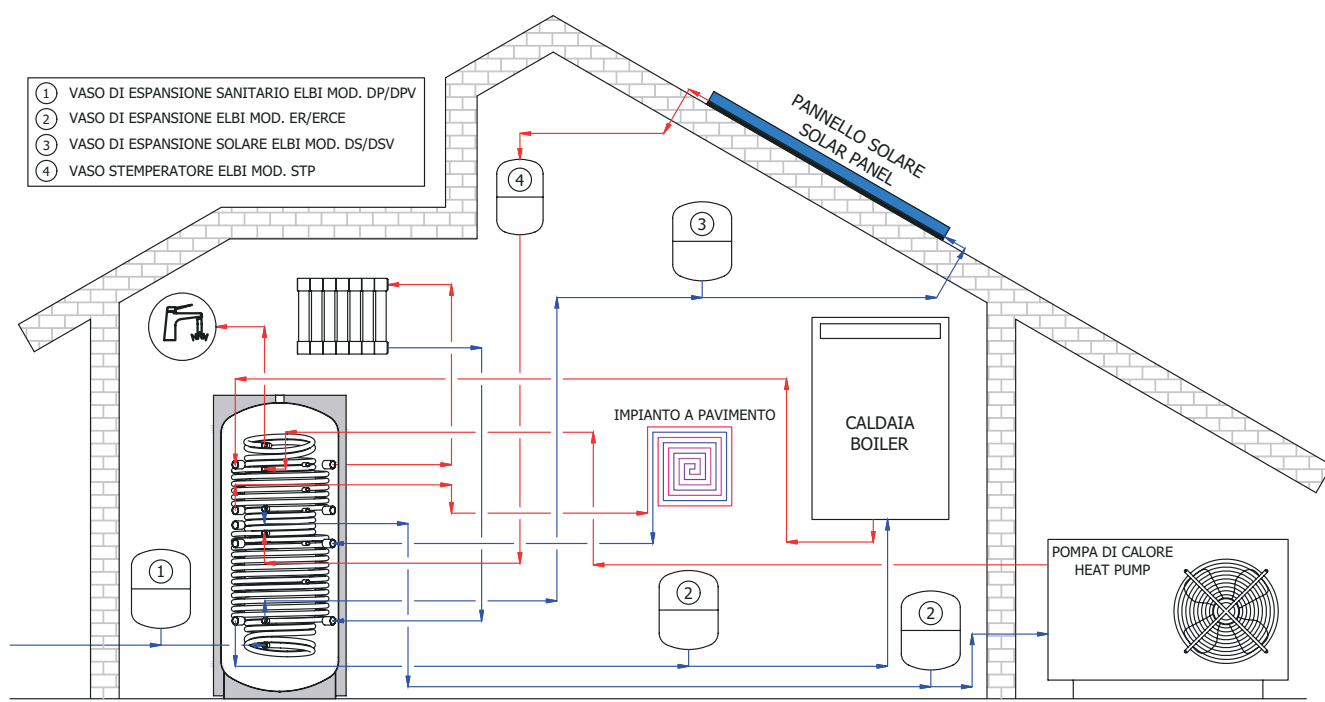

Schema illustrativo; per la realizzazione degli impianti fare sempre riferimento a tecnico abilitato.



COMBI



Termoaccumulatori combinati

Per produzione di acqua calda sanitaria (491 - 864 litri)

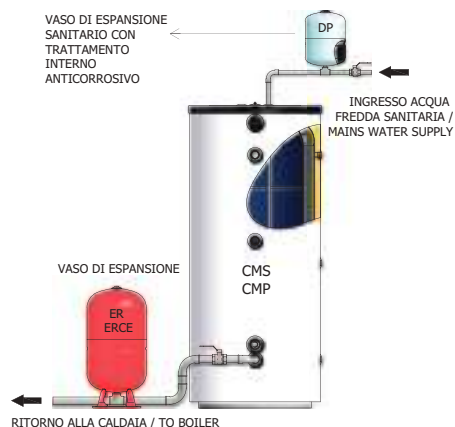

CMS 500-1000

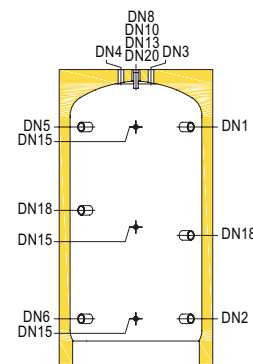

CMS 500-1000

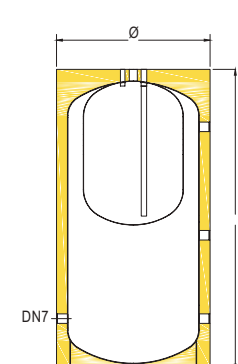

CMP 500-1000

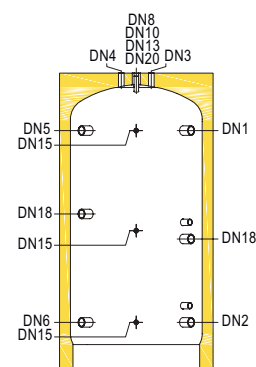

CMP 500 - 1000

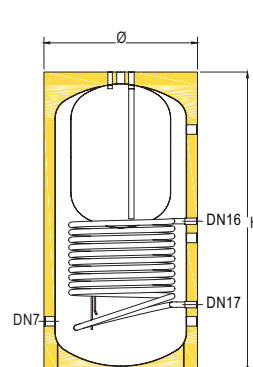

COPPELLE COMBI 800 - 1000

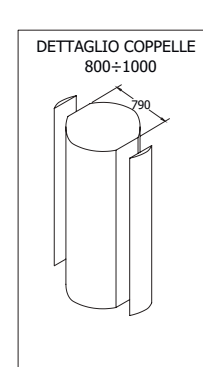

LEGENDA

DN1: Entrata da caldaia | **DN2:** Uscita a caldaia | **DN3:** Entrata acqua fredda sanitaria | **DN4:** Uscita acqua calda | **DN5:** Uscita a impianto | **DN6:** Entrata da impianto | **DN7:** Predisposizione per resistenza elettrica | **DN8:** Sonda ACS | **DN10:** Anodo di magnesio | **DN13:** Ricircolo ACS | **DN15:** Sonda | **DN16:** Entrata da fonte di integrazione | **DN17:** Uscita a fonte di integrazione | **DN18:** Connessione ausiliaria | **DN20:** Sfiato



GARANZIA: 2 ANNI



PER GENERATORE ALTA TEMPERATURA



BOLLITORE



ANODO CON TESTER



PER ACQUA CALDA SANITARIA



SERBATOIO PER ACCUMULO ACQUA CALDA



PER IMPIANTI SOLARI



+ 95°C



+ 110°C

P_{MAX} Vs

3 BAR

P_{MAX} VR

6 BAR

P_{SCA}

12 BAR

NORMATIVE DI RIFERIMENTO

- Direttiva 2014/68/UE – ART. 4.3, con esenzione da marcatura CE.
- Normativa EN 12897:2020.
- Progettato e costruito in accordo ai requisiti della 2009/125/EC e del Regolamento 814/2013 (EU).

- Etichettatura in accordo ai requisiti della 2017/1369/EU e del Regolamento delegato 812/2013 (EU).

VETRIFICAZIONE

Il trattamento di vetrificazione secondo DIN 4753 rende il bollitore idoneo al contenimento di acqua calda per uso igienico sanitario, e resistente ai fenomeni corrosivi.

DATI DIMENSIONALI

MODELLO	CODICE	CLASSE ENER.	CAP. litri	CAP. VS litri	CAP. VR litri	SCAMBIATORE		Ø mm	H mm	QR mm	PREZZO €
						m ²	litri				
CMS 500	A3D0L55 PGP55	C	491	106	385	-	-	760	1735	1900	1.977,00
CMS 800	A3D0L60 PGP75	C	744	203	541	-	-	940	1815	2050	3.038,00
CMS 1000	A3D0L62 PGP75	C	864	290	574	-	-	940	2065	2270	3.337,00
CMP 500	A3D1L55 PGP55	C	476	106	370	2	13	760	1735	1900	2.245,00
CMP 800	A3D1L60 PGP75	C	726	203	523	2,5	15	940	1815	2050	3.347,00
CMP 1000	A3D1L62 PGP75	C	846	290	556	2,5	15	940	2065	2270	3.590,00

Qr: quota di ribaltamento

QUOTE CONNESSIONI (mm)

MODELLO	DN1	DN2	DN5	DN6	DN7	DN15		DN16	DN17	DN18		
CMS 500	1430	280	1430	280	390	1430	905	280	-	-	1030	780
CMS 800	1460	310	1460	310	410	1460	860	310	-	-	960	810
CMS 1000	1690	310	1690	310	410	1690	960	310	-	-	1110	860
CMP 500	1430	280	1430	280	390	1430	905	280	970	390	1030	780
CMP 800	1460	310	1460	310	410	1460	860	310	910	410	960	810
CMP 1000	1690	310	1690	310	410	1690	960	310	940	410	1110	860

ATTACCHI CONNESSIONI

MODELLO	DN1	DN2	DN3	DN4	DN5	DN6	DN7	DN8	DN10	DN13	DN15	DN16	DN17	DN18	DN20
CMS 500	G1½"	G1½"	G¾"	G¾"	G1½"	G1½"	G2"	G½"	G1¼"	G½"	G½"	-	-	G1½"	G½"
CMS 800	G1½"	G1½"	G¾"	G¾"	G1½"	G1½"	G2"	G½"	G1¼"	G½"	G½"	-	-	G1½"	G½"
CMS 1000	G1½"	G1½"	G¾"	G¾"	G1½"	G1½"	G2"	G½"	G1¼"	G½"	G½"	-	-	G1½"	G½"
CMP 500	G1½"	G1½"	G¾"	G¾"	G1½"	G1½"	G2"	G½"	G1¼"	G½"	G½"	G1"	G1"	G1½"	G½"
CMP 800	G1½"	G1½"	G¾"	G¾"	G1½"	G1½"	G2"	G½"	G1¼"	G½"	G½"	G1"	G1"	G1½"	G½"
CMP 1000	G1½"	G1½"	G¾"	G¾"	G1½"	G1½"	G2"	G½"	G1¼"	G½"	G½"	G1"	G1"	G1½"	G½"

CARATTERISTICHE DELLA COIBENTAZIONE

MODELLO	TIPO DI COIBENTAZIONE	SPESSORE COIBENTAZIONE mm	FINITURA
CMS 500	Poliuretano espanso rigido con il 95% di cellule chiuse, esente CFC e HCFC, classe di resistenza al fuoco B2 secondo DIN 4102-1	55	Polistirolo grigio RAL 9006
CMS 800		75	PVC grigio RAL 9006
CMS 1000		55	Polistirolo grigio RAL 9006
CMP 500		75	PVC grigio RAL 9006
CMP 800		55	Polistirolo grigio RAL 9006
CMP 1000		75	PVC grigio RAL 9006

INSTALLAZIONI

- Caldaie tradizionali (murali e/o basamento).
- Caldaie a condensazione.
- Impianti solari termici.

SCAMBIATORE

CMP: scambiatore fisso monotubo in acciaio al carbonio per integrazione con fonti alternative.

COIBENTAZIONE

Poliuretano espanso esente da CFC e HCFC, finitura in polistirolo grigio, dagli 800 L PVC grigio. Coppelle removibili da 800 a 1000 L.

DISPOSITIVI DI PROTEZIONE

ATTENZIONE:

· IN FASE DI AVVIO DELL'IMPIANTO, ASSICURARSI CHE IL BOLLITORE INTERNO (Vs) VENGA RIEMPIUTO E MESSO IN PRESSIONE PRIMA DEL TERMOACCUMULATORE (Vr)
 · LA PRESSIONE DEL TERMOACCUMULATORE (Vr) PUO' ESSERE PIU' ALTA DI QUELLA DEL BOLLITORE (Vs) AL MASSIMO DI 1,5 bar"
 I bollitori devono essere protetti dagli effetti della sovrappressione installando:

- **VALVOLA DI SICUREZZA** tarata ad una pressione inferiore alla pressione max del bollitore
- **VASO DI ESPANSIONE SANITARIO** per il bollitore (VS) mod. ELBI serie **DP - DPV**
- **VASO DI ESPANSIONE PER IL TERMOACCUMULATORE** (Vr) mod. ELBI serie **ERCE**

Il vaso di espansione serie ERCE deve essere adeguatamente dimensionato in funzione del contenuto totale dell'impianto

MODELLO	NR.	CODICE	ANODO DI MAGNESIO IN DOTAZIONE			L mm	VASO DI ESPANSIONE RACCOMANDATO LATO ACS (*)
			Ø mm	ATTACCO			
CMS 500	nr. 1	8560040 00002	32	G1.1/4"		320	DP-5
CMS 800	nr. 1	8560040 00002	32	G1.1/4"		320	DP-11
CMS 1000	nr. 1	8560040 00002	32	G1.1/4"		320	DP-18
CMP 500	nr. 1	8560040 00002	32	G1.1/4"		320	DP-5
CMP 800	nr. 1	8560040 00002	32	G1.1/4"		320	DP-11
CMP 1000	nr. 1	8560040 00002	32	G1.1/4"		320	DP-18

(*) Il vaso di espansione deve essere sempre dimensionato da un progettista termotecnico esperto sulla base dei dati effettivi

TABELLA DI APPLICABILITÀ DELLE RESISTENZE ELETTRICHE

I minuti calcolati si riferiscono ad un Δ 30-60 °C di solo lavoro resistenza (senza considerare integrazione di altro generatore).

CODICE	POTENZA kw	ALIMENTAZIONE v	ATTACCO	LUNGHEZZA mm	APPLICABILITÀ		
					500	800	1000
CMS - RESISTENZE SENZA TERMOSTATO							
8601000	1	230	G1.1/4"	295	✓	✓	✓
8601650	1.65	230	G1.1/4"	450	✓	✓	✓
8602000	2	230	G1.1/4"	515	✓	✓	✓
8602600	2.6	230	G1.1/4"	675	x	✓	✓
8602601	2.6	230	G1.1/4"	360	✓	✓	✓
8603301	3.3	230	G1.1/4"	435	312 min.	✓	✓
8604001	4	230	G1.1/4"	510	257 min.	✓	✓
8705000	5	400	G1.1/2"	445	206 min.	312 min.	✓
8706000	6	400	G1.1/2"	510	172 min.	260 min.	302 min.
8708000	8	400	G1.1/2"	670	x	195 min.	226 min.
CMS - RESISTENZE CON TERMOSTATO							
8T01500	1.5	230	G1.1/2"	320	✓	✓	✓
8T02000	2	230	G1.1/2"	320	✓	✓	✓
8T02200	2.2	230	G1.1/2"	320	✓	✓	✓
8T02500	2.5	230	G1.1/2"	320	✓	✓	✓
8T03000	3	230	G1.1/2"	320	343 min.	✓	✓
8T04000	4	400	G1.1/2"	400	257 min.	✓	✓
8T05000	5	400	G1.1/2"	500	206 min.	312 min.	✓
8T06000	6	400	G1.1/2"	600	172 min.	260 min.	302 min.
8T09000	9	400	G1.1/2"	700	x	173 min.	201 min.
CMP - RESISTENZE SENZA TERMOSTATO							
8601000	1	230	G1.1/4"	295	✓	✓	✓
8601650	1.65	230	G1.1/4"	450	✓	✓	✓
8602000	2	230	G1.1/4"	515	✓	✓	✓
8602600	2.6	230	G1.1/4"	675	x	✓	✓
8602601	2.6	230	G1.1/4"	360	✓	✓	✓
8603301	3.3	230	G1.1/4"	435	303 min.	✓	✓
8604001	4	230	G1.1/4"	510	250 min.	✓	✓
8705000	5	400	G1.1/2"	445	200 min.	305 min.	355 min.
8706000	6	400	G1.1/2"	510	166 min.	254 min.	296 min.
8708000	8	400	G1.1/2"	670	x	190 min.	222 min.
CMP - RESISTENZE CON TERMOSTATO							
8T01500	1.5	230	G1.1/2"	320	✓	✓	✓
8T02000	2	230	G1.1/2"	320	✓	✓	✓
8T02200	2.2	230	G1.1/2"	320	✓	✓	✓
8T02500	2.5	230	G1.1/2"	320	✓	✓	✓
8T03000	3	230	G1.1/2"	320	333 min.	✓	✓
8T04000	4	400	G1.1/2"	400	250 min.	✓	✓
8T05000	5	400	G1.1/2"	500	200 min.	305 min.	355 min.
8T06000	6	400	G1.1/2"	600	x	254 min.	296 min.

**ESEMPIO DI INSTALLAZIONE
CMS**

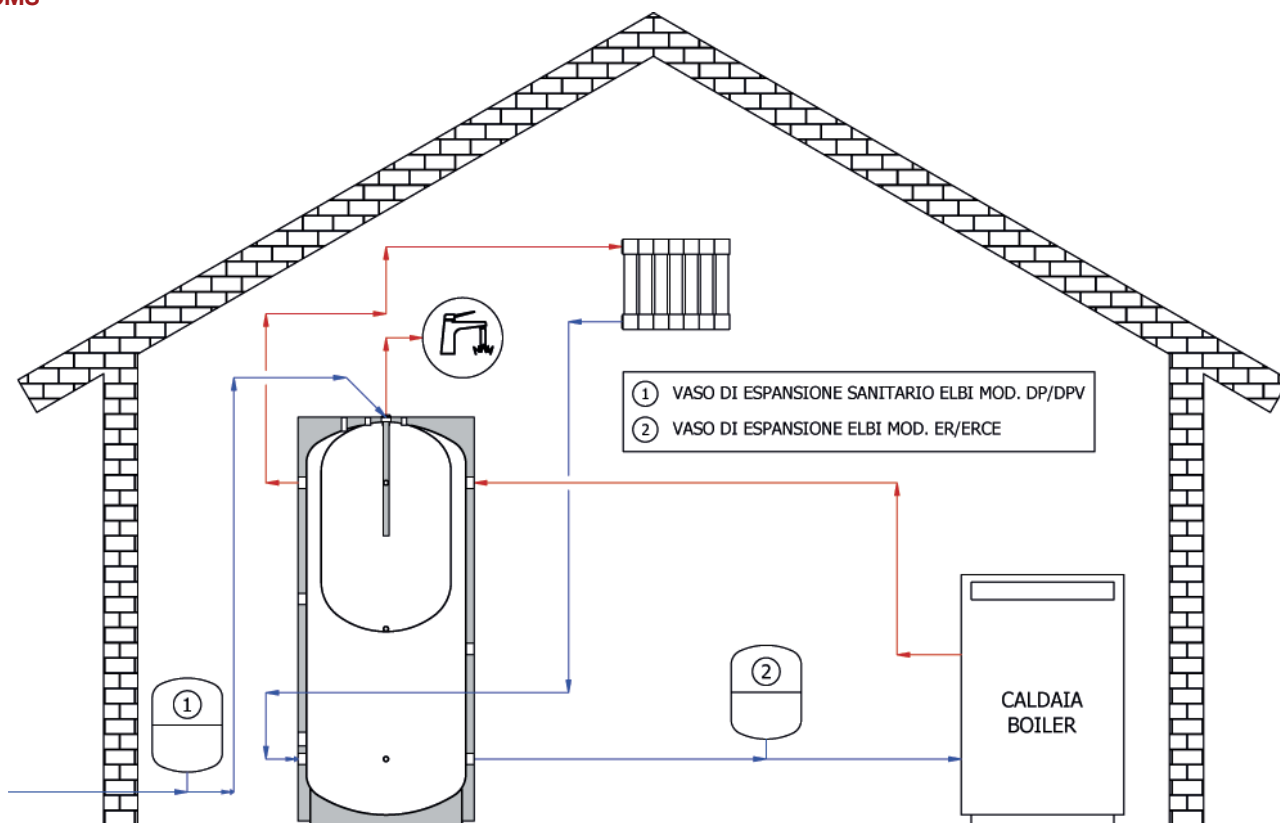

Schema illustrativo; per la realizzazione degli impianti fare sempre riferimento a tecnico abilitato.

**ESEMPIO DI INSTALLAZIONE
CMP**

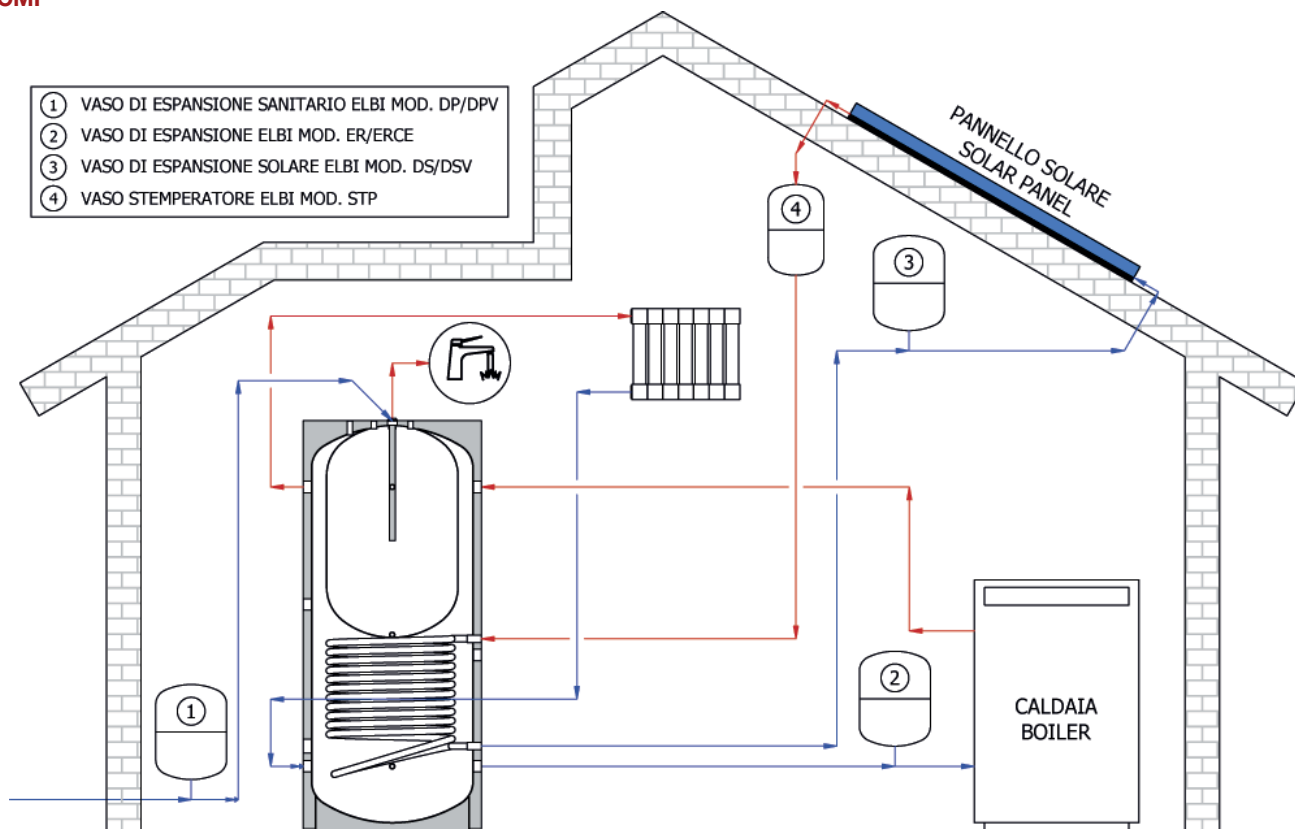

Schema illustrativo; per la realizzazione degli impianti fare sempre riferimento a tecnico abilitato.



PUFFER PLUS



Termoaccumulatore

Per impianti di riscaldamento con connessioni supplementari (96 - 4985 litri)

PUFFER PLUS 100

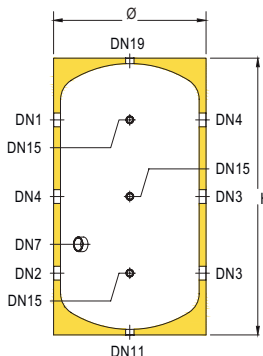
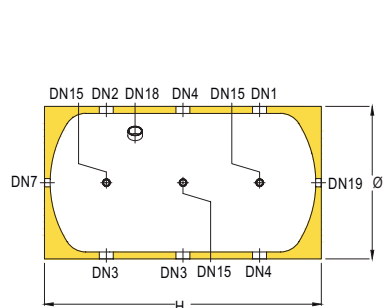

Staffe P-PLUS 100

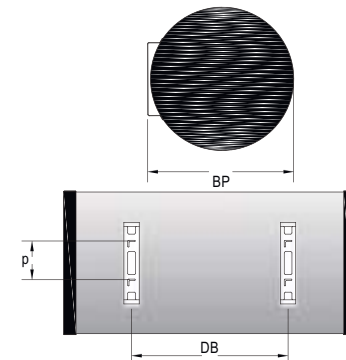

PUFFER PLUS 200

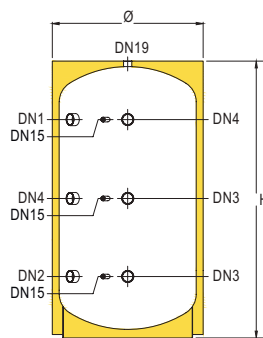

PUFFER PLUS 300 - 1000

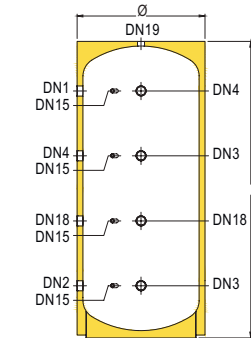

COPPELLE P-PLUS 800 - 1000

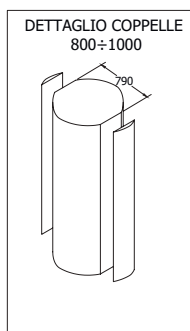

PUFFER PLUS 1500 - 2000

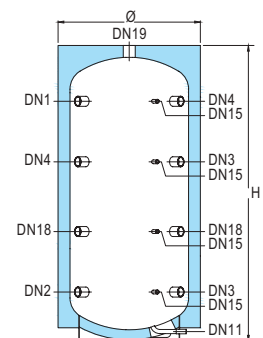

PUFFER PLUS 3000 - 5000

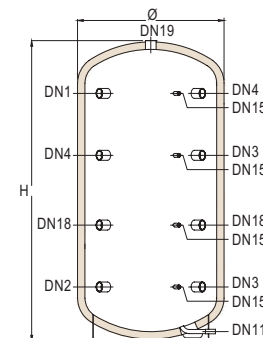

LEGENDA

DN1: Entrata da caldaia | **DN2:** Uscita a caldaia | **DN3:** Entrata da impianto | **DN4:** Uscita a impianto | **DN7:** Predisposizione per resistenza elettrica | **DN11:** Scarico | **DN15:** Sonda | **DN18:** Connessione ausiliaria | **DN19:** Connessione ausiliaria | **DB:** Interasse staffe | **p:** Interasse fori | **BP:** Sporgenza staffe



GARANZIA: 2 ANNI



SERBATOIO PER ACCUMULO ACQUA CALDA



PER IMPIANTI DI RISCALDAMENTO



ADATTO PER POMPA CALORE (FINO 1000L)



PER GENERATORE ALTA TEMPERATURA



MOVIMENTAZIONE CON MULETTO



-10°C / +95°C (FINO MOD. 1000)
10°C / +95°C (DA MOD. 1500)

PMAX Vs

10 BAR (MOD. 100 - 300)
8 BAR (MOD. 500 - 1000)
4 BAR (MOD. 1500 - 5000)

DATI DIMENSIONALI

MODELLO	CODICE	CLASSE ENER.	CAP. litri	Ø mm	H mm	QR mm	DB mm	P mm	BP mm	PREZZO €
PUFFER PLUS-100 *	A3H0L38 PGP55	A	96	510	960	1090	400	145	535	628,00
PUFFER PLUS-200	A3H0L47 PGP55	B	195	610	1200	1350	-	-	-	710,00
PUFFER PLUS-300	A3H0L51 PGP75	B	282	650	1670	1800	-	-	-	968,00
PUFFER PLUS-500	A3H0E55 PGP55	C	478	760	1735	1900	-	-	-	1.184,00
PUFFER PLUS-600	A3H0E57 PGP55	C	560	760	1930	2080	-	-	-	1.390,00
PUFFER PLUS-800	A3H0E60 PGP75	C	718	940	1815	2050	-	-	-	1.771,00
PUFFER PLUS-1000	A3H0E62 PGP75	C	840	940	2065	2270	-	-	-	1.843,00
PUFFER PLUS-1500	A3H0E67 GW4A5	C	1575	1270	2440	2760	-	-	-	3.605,00
PUFFER PLUS-2000	A3H0E70 GW4A5	C	1895	1370	2470	2830	-	-	-	3.900,00
PUFFER PLUS-3000	A3H0E74 GW050	-	2912	1350	2770	3090	-	-	-	4.017,00
PUFFER PLUS-5000	A3H0E80 GW050	-	4985	1700	2945	3410	-	-	-	6.231,00

Qr: quota di ribaltamento

* Modello idoneo a installazione pensile

QUOTE CONNESSIONI (mm)

MODELLO	DN1	DN2	DN3	DN4	DN11	CONNESSIONI						INSTALLAZIONE VERTICALE	INSTALLAZIONE ORIZZONTALE	
						DN15	DN18	DN7	DN18	DN7	DN18			
PUFFER PLUS-100	740	220	220	480	480	740	-	480	740	-	220	-	300	300
PUFFER PLUS-200	925	245	245	585	585	925	-	585	925	-	245	-	-	-
PUFFER PLUS-300	1335	285	285	985	985	1335	-	985	1335	635	285	635	-	-
PUFFER PLUS-500	1400	270	270	1025	1025	1400	-	1025	1400	645	270	645	-	-
PUFFER PLUS-600	1650	270	270	1190	1190	1650	-	1190	1650	730	270	730	-	-
PUFFER PLUS-800	1425	375	375	1075	1075	1425	-	1075	1425	725	375	725	-	-
PUFFER PLUS-1000	1715	415	415	1285	1285	1715	-	1285	1715	745	415	745	-	-
PUFFER PLUS-1500	1955	455	455	1455	1455	1955	80	1455	1955	955	455	955	-	-
PUFFER PLUS-2000	1975	475	475	1475	1475	1975	80	1475	1975	975	475	975	-	-
PUFFER PLUS-3000	2310	510	510	1710	1710	2310	80	1710	2310	1110	510	1110	-	-
PUFFER PLUS-5000	2410	610	610	1810	1810	2410	80	1810	2410	1210	610	1210	-	-

ATTACCHI CONNESSIONI

MODELLO	DN1	DN2	DN3	DN4	DN11	DN15	DN18	DN19	CONNESSIONI		INSTALLAZIONE VERTICALE	INSTALLAZIONE ORIZZONTALE
									DN7	DN11	DN7	DN18
PUFFER PLUS-100	G1½"	G1½"	G1½"	G1½"	-	G1½"	-	G1¼"	G1½"	G1¼"	G1¼"	G1½"
PUFFER PLUS-200	G1½"	G1½"	G1½"	G1½"	-	G1½"	-	G1¼"	-	-	-	-
PUFFER PLUS-300	G1½"	G1½"	G1½"	G1½"	-	G1½"	G1½"	G1¼"	-	-	-	-
PUFFER PLUS-500	G1½"	G1½"	G1½"	G1½"	-	G1½"	G1½"	G1¼"	-	-	-	-
PUFFER PLUS-600	G1½"	G1½"	G1½"	G1½"	-	G1½"	G1½"	G1¼"	-	-	-	-
PUFFER PLUS-800	G1½"	G1½"	G1½"	G1½"	-	G1½"	G1½"	G1½"	-	-	-	-
PUFFER PLUS-1000	G1½"	G1½"	G1½"	G1½"	-	G1½"	G1½"	G1½"	-	-	-	-
PUFFER PLUS-1500	G1½"	G1½"	G1½"	G1½"	G1"	G1½"	G1½"	G3"	-	-	-	-
PUFFER PLUS-2000	G1½"	G1½"	G1½"	G1½"	G1"	G1½"	G1½"	G3"	-	-	-	-
PUFFER PLUS-3000	G2"	G2"	G2"	G2"	G1"	G1½"	G2"	G3"	-	-	-	-
PUFFER PLUS-5000	G2"	G2"	G2"	G2"	G1"	G1½"	G2"	G3"	-	-	-	-

NORMATIVE DI RIFERIMENTO

- Direttiva 2014/68/UE – ART. 4.3, con esenzione da marcatura CE.
- Normativa EN 12897:2020.
- Progettato e costruito in accordo ai requisiti della 2009/125/EC e del Regolamento 814/2013 (EU).
- Etichettatura in accordo ai requisiti della 2017/1369/EU e del Regolamento delegato 812/2013 (EU).

INSTALLAZIONI

- Caldaie tradizionali (murali e/o basamento).
- Caldaie a condensazione.
- Impianti con pompa di calore.

COIBENTAZIONE

Poliuretano espanso esente da CFC e HCFC fino a 1000 litri. Fibra di poliestere da 1500 a 2000 litri. Poliuretano espanso flessibile a celle aperte da 3.000 litri. Finitura in polistirolo grigio fino a 600 litri, PVC grigio da 800 a 2000 litri, PVC bianco da 3000 litri. Coppelle removibili da 800 a 1000 litri.

DISPOSITIVI DI PROTEZIONE

Gli accumulatori devono essere protetti dagli effetti della sovrappressione installando:

- **VALVOLA DI SICUREZZA** tarata ad una pressione inferiore alla pressione max del bollitore
- **VASO DI ESPANSIONE SANITARIO** mod. ELBI serie **DP - DPV**

CARATTERISTICHE DELLA COIBENTAZIONE

MODELLO	TIPO DI COIBENTAZIONE	SPESSORE COIBENTAZIONE mm	FINITURA	
PUFFER PLUS-100	Poliuretano espanso rigido con il 95% di cellule chiuse, esente CFC e HCFC, classe di resistenza al fuoco B2 secondo DIN 4102-1	55	Polistirolo grigio RAL 9006	
PUFFER PLUS-200		75		
PUFFER PLUS-300		55		
PUFFER PLUS-500		Fibra di poliestere 100% riciclabile, classe di resistenza al fuoco B1 secondo DIN 4102-1	75	PVC grigio RAL 9006
PUFFER PLUS-600			135	
PUFFER PLUS-800			Poliuretano espanso flessibile a celle aperte	50
PUFFER PLUS-1000				
PUFFER PLUS-1500				
PUFFER PLUS-2000				
PUFFER PLUS-3000				
PUFFER PLUS-5000				

TABELLA DI APPLICABILITÀ DELLE RESISTENZE ELETTRICHE

I minuti calcolati si riferiscono ad un Δ 30-60 °C di solo lavoro resistenza (senza considerare integrazione di altro generatore).

CODICE	POTENZA kw	ALIMENTAZIONE v	ATTACCO	LUNGHEZZA mm	APPLICABILITÀ										
					100	200	300	500	600	800	1000	1500	2000	3000	5000
RESISTENZE SENZA TERMOSTATO															
8601000	1	230	G1.1/4"	295	201 min.	✓	✓	✓	✓	✓	✓	✓	✓	✓	✓
8601650	1.65	230	G1.1/4"	450	✗	248 min.	358 min.	✓	✓	✓	✓	✓	✓	✓	✓
8602000	2	230	G1.1/4"	515	✗	✗	✗	✓	✓	✓	✓	✓	✓	✓	✓
8602600	2.6	230	G1.1/4"	675	✗	✗	✗	✗	✗	✓	✓	✓	✓	✓	✓
8602601	2.6	230	G1.1/4"	360	77 min.	157 min.	227 min.	✓	✓	✓	✓	✓	✓	✓	✓
8603300	3.3	230	G1.1/4"	825	✗	✗	✗	✗	✗	✗	✗	✓	✓	✓	✓
8603301	3.3	230	G1.1/4"	435	✗	124 min.	179 min.	304 min.	356 min.	✓	✓	✓	✓	✓	✓
8604001	4	230	G1.1/4"	510	✗	✗	✗	251 min.	294 min.	✓	✓	✓	✓	✓	✓
8705000	5	400	G1.1/2"	445	✗	82 min.	118 min.	200 min.	235 min.	301 min.	352 min.	✓	✓	✓	✓
8706000	6	400	G1.1/2"	510	✗	✗	✗	167 min.	196 min.	251 min.	294 min.	✓	✓	✓	✓
8708000	8	400	G1.1/2"	670	✗	✗	✗	✗	✗	188 min.	220 min.	✓	✓	✓	✓
8710000	10	400	G1.1/2"	820	✗	✗	✗	✗	✗	✗	✗	330 min.	✓	✓	✓
8712000	12	400	G1.1/2"	970	✗	✗	✗	✗	✗	✗	✗	275 min.	331 min.	✓	✓
8717000	17	400	G2"	1200	✗	✗	✗	✗	✗	✗	✗	✗	✗	✓	✓
RESISTENZE CON TERMOSTATO															
8T01500	1.5	230	G1.1/2"	320	134 min.	273 min.	✓	✓	✓	✓	✓	✓	✓	✓	✓
8T02000	2	230	G1.1/2"	320	101 min.	204 min.	396 min.	✓	✓	✓	✓	✓	✓	✓	✓
8T02200	2.2	230	G1.1/2"	320	91 min.	186 min.	269 min.	✓	✓	✓	✓	✓	✓	✓	✓
8T02500	2.5	230	G1.1/2"	320	81 min.	164 min.	237 min.	✓	✓	✓	✓	✓	✓	✓	✓
8T03000	3	230	G1.1/2"	320	67 min.	136 min.	197 min.	334 min.	✓	✓	✓	✓	✓	✓	✓
8T04000	4	400	G1.1/2"	400	✗	102 min.	148 min.	251 min.	294 min.	✓	✓	✓	✓	✓	✓
8T05000	5	400	G1.1/2"	500	✗	✗	✗	200 min.	235 min.	301 min.	352 min.	✓	✓	✓	✓
8T06000	6	400	G1.1/2"	600	✗	✗	✗	167 min.	196 min.	251 min.	294 min.	✓	✓	✓	✓
8T09000	9	400	G1.1/2"	700	✗	✗	✗	✗	✗	167 min.	196 min.	✓	✓	✓	✓
8T12000	12	400	G1.1/2"	850	✗	✗	✗	✗	✗	✗	✗	275 min.	331 min.	✓	✓

Le resistenze con termostato sono applicabili esclusivamente a serbatoi verticali o serbatoi pensili montati in posizione verticale.

**ESEMPIO DI INSTALLAZIONE
PUFFER PLUS**

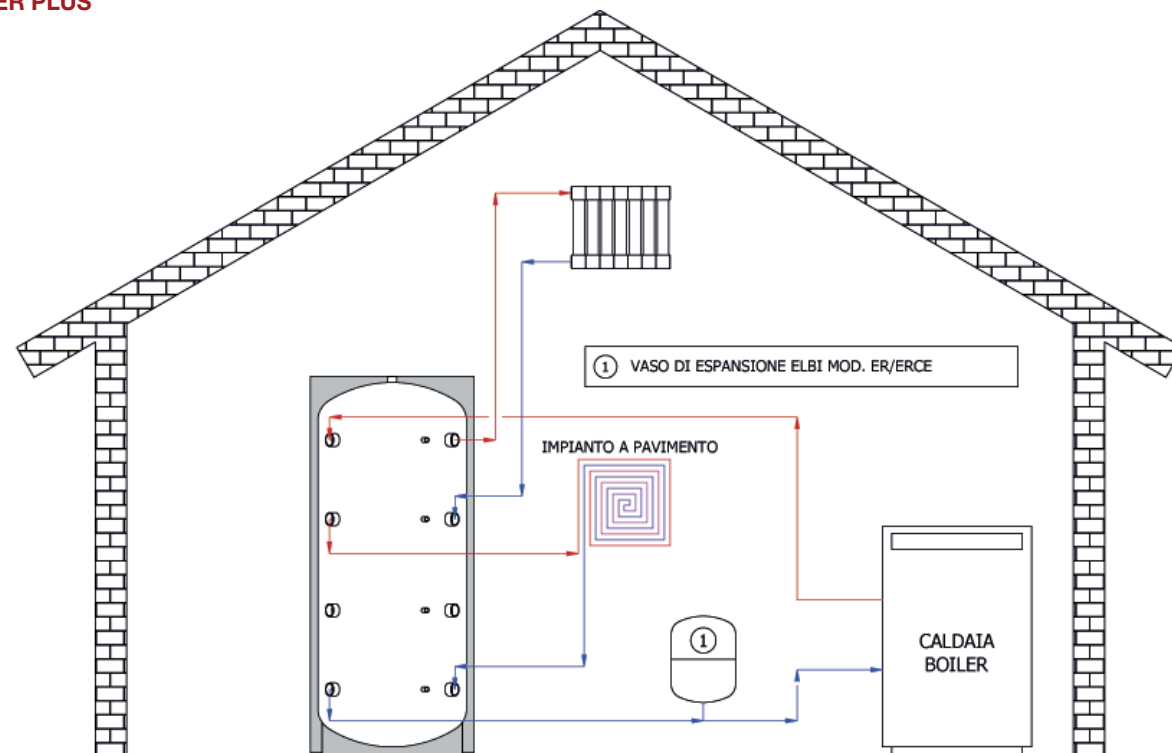

Schema illustrativo; per la realizzazione degli impianti fare sempre riferimento a tecnico abilitato.

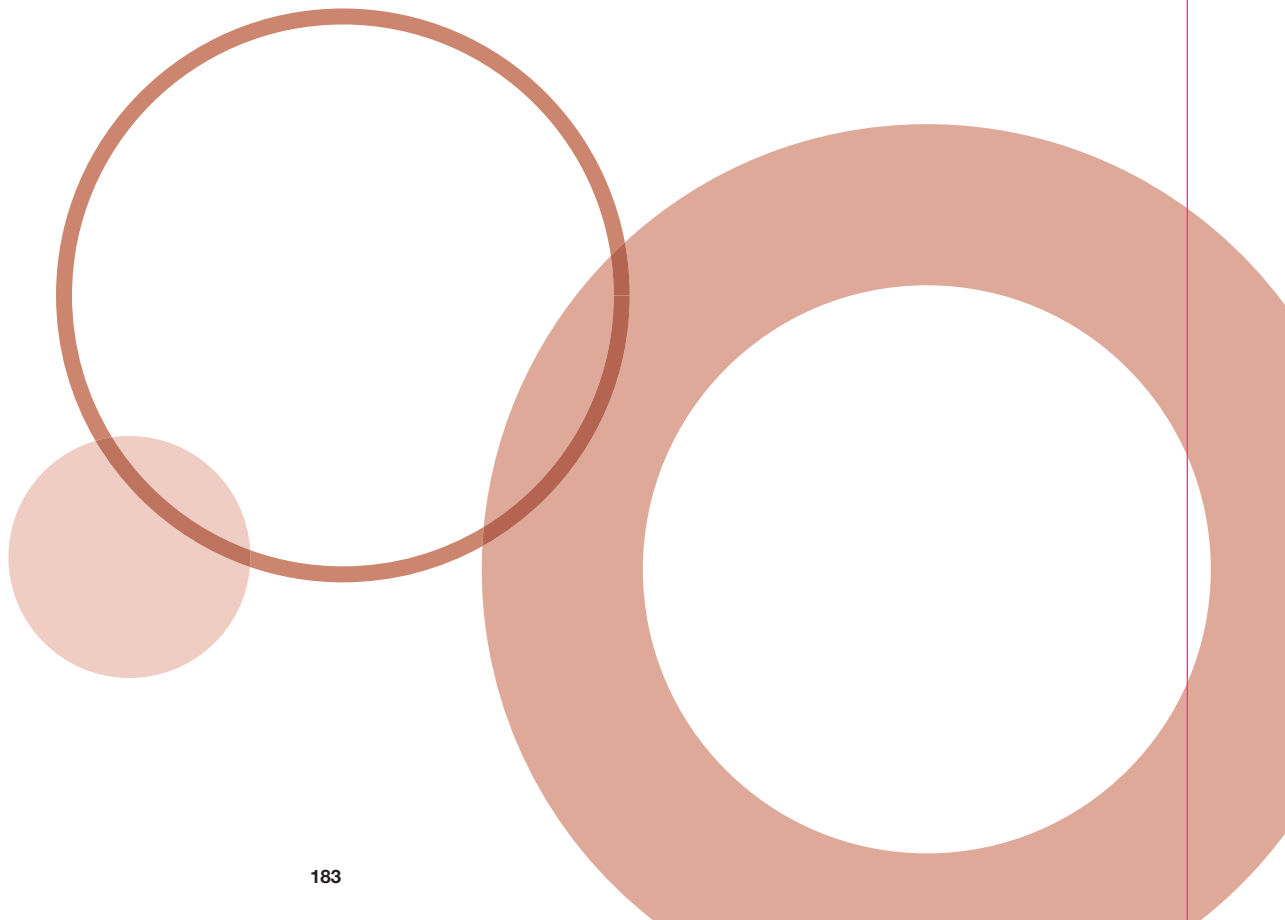



PPS1



Termoaccumulatori

Con scambiatore di calore per impianti di riscaldamento (271 - 1.846 litri)



PPS1 300 - 1000

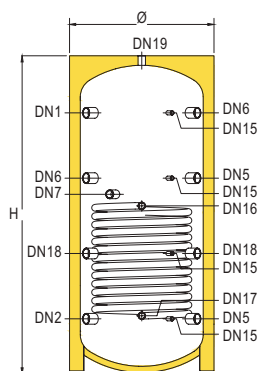

PPS1 1500 - 2000

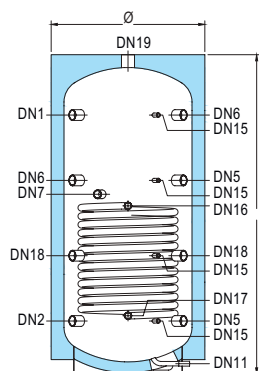

COPPELLE PPS1 800 - 1000

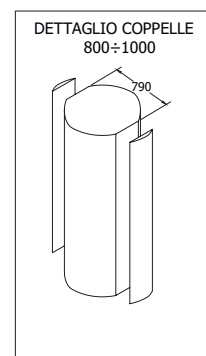

LEGENDA

DN1: Entrata da caldaia | **DN2:** Uscita a caldaia | **DN5:** Mandata a impianto | **DN6:** Ritorno da impianto | **DN7:** Predisposizione per resistenza elettrica | **DN11:** Scarico | **DN15:** Sonda | **DN16:** Entrata da fonte di integrazione | **DN17:** Uscita a fonte di integrazione | **DN18:** Connessione ausiliaria | **DN19:** Connessione ausiliaria



GARANZIA: 2 ANNI



SERBATOIO PER ACCUMULO ACQUA CALDA



MOVIMENTAZIONE CON MULETTO



PER IMPIANTI DI RISCALDAMENTO



PER IMPIANTI SOLARI



PER GENERATORE ALTA TEMPERATURA



ADATTO PER POMPA CALORE



-10°C / +95°C (FINO MOD. 1000)
10°C / +95°C (DA MOD. 1500)



+ 110°C

PMAX Vs

10 BAR (MOD. 300)
8 BAR (MOD. 500 - 1000)
4 BAR (MOD. 1500 - 5000)

PSCA 12 BAR

NORMATIVE DI RIFERIMENTO

- Direttiva 2014/68/UE – ART. 4.3, con esenzione da marcatura CE.
- Normativa EN 12897:2020.
- Progettato e costruito in accordo ai requisiti della 2009/125/EC e del Regolamento 814/2013 (EU).
- Etichettatura in accordo ai requisiti della 2017/1369/EU e del Regolamento delegato 812/2013 (EU).

INSTALLAZIONI

- Caldaie tradizionali (murali e/o basamento).
- Caldaie a pellet.
- Caldaie a biomassa.
- Termocamini.
- Impianti solari termici.
- Impianti con pompa di calore.

COIBENTAZIONE

Poliuretano espanso esente da CFC e HCFC fino a 1000 litri, da 1500 fibra di poliestere. Finitura in polistirolo grigio fino 600 L, poi PVC grigio. Coppelles removibili da 800 a 1000 litri.

DATI DIMENSIONALI

MODELLO	CODICE	CLASSE ENER.	CAP. litri	SCAMBIATORE		Ø mm	H mm	QR mm	PREZZO €
				m ²	litri				
PPS1-300	A3Z1L51 PGP75	B	271	1.5	11	650	1670	1800	1.153,00
PPS1-500	A3Z1E55 PGP55	C	461	2.1	17	760	1735	1900	1.390,00
PPS1-600	A3Z1E57 PGP55	C	543	2.1	17	760	1930	2080	1.699,00
PPS1-800	A3Z1E60 PGP75	C	693	2.4	25	940	1815	2050	2.101,00
PPS1-1000	A3Z1E62 PGP75	C	808	3	32	940	2065	2270	2.358,00
PPS1-1500	A3Z1E67 GW4A5	C	1532	4.1	43	1270	2440	2760	4.326,00
PPS1-2000	A3Z1E70 GW4A5	C	1846	4.6	49	1370	2470	2830	4.532,00

Qr: quota di ribaltamento

QUOTE CONNESSIONI (mm)

MODELLO	DN1	DN2	DN5		DN6		DN7	DN11	DN15			DN16	DN17	DN18		
PPS1-300	1335	285	285	1000	1000	1335	925	-	620	285	1335	1000	850	265	620	620
PPS1-500	1400	270	270	1025	1025	1400	950	-	645	270	1400	1025	875	290	645	645
PPS1-600	1650	270	270	1190	1190	1650	950	-	730	270	1650	1190	875	290	730	730
PPS1-800	1425	375	375	1075	1075	1425	955	-	725	375	1425	1075	870	375	725	725
PPS1-1000	1675	375	375	1245	1245	1675	1110	-	705	375	1675	1245	1035	375	705	705
PPS1-1500	1955	455	455	1455	1455	1955	1290	80	955	455	1955	1455	1115	455	955	955
PPS1-2000	1975	475	475	1475	1475	1975	1310	80	975	475	1975	1475	1135	475	975	975

ATTACCHI CONNESSIONI

MODELLO	DN1	DN2	DN5	DN6	DN7	DN11	DN15	DN16	DN17	DN18	DN19
PPS1-300	G1½"	G1½"	G1½"	G1½"	G1½"	-	G½"	G1"	G1"	G1½"	G1¼"
PPS1-500	G1½"	G1½"	G1½"	G1½"	G1½"	-	G½"	G1"	G1"	G1½"	G1¼"
PPS1-600	G1½"	G1½"	G1½"	G1½"	G1½"	-	G½"	G1"	G1"	G1½"	G1¼"
PPS1-800	G1½"	G1½"	G1½"	G1½"	G1½"	-	G½"	G1¼"	G1¼"	G1½"	G1½"
PPS1-1000	G1½"	G1½"	G1½"	G1½"	G1½"	-	G½"	G1¼"	G1¼"	G1½"	G1½"
PPS1-1500	G1½"	G1½"	G1½"	G1½"	G1½"	G1"	G½"	G1¼"	G1¼"	G1½"	G3"
PPS1-2000	G1½"	G1½"	G1½"	G1½"	G1½"	G1"	G½"	G1¼"	G1¼"	G1½"	G3"

CARATTERISTICHE DELLA COIBENTAZIONE

MODELLO	TIPO DI COIBENTAZIONE	SPESSORE COIBENTAZIONE mm	FINITURA
PPS1-300	Poliuretano espanso rigido con il 95% di cellule chiuse, esente CFC e HCFC, classe di resistenza al fuoco B2 secondo DIN 4102-1	50	Polistirolo grigio RAL 9006
PPS1-500			
PPS1-600			
PPS1-800			
PPS1-1000	Fibra di poliestere 100% riciclabile, classe di resistenza al fuoco B1 secondo DIN 4102-1	75	PVC grigio RAL 9006
PPS1-1500		130	
PPS1-2000			

DISPOSITIVI DI PROTEZIONE

I bollitori devono essere protetti dagli effetti della sovrappressione installando:

- **VALVOLA DI SICUREZZA** tarata ad una pressione inferiore alla pressione max del bollitore
- **VASO DI ESPANSIONE SANITARIO** mod. ELBI serie **DP - DPV**

TABELLA DI APPLICABILITÀ DELLE RESISTENZE ELETTRICHE

I minuti calcolati si riferiscono ad un Δ 30-60 °C di solo lavoro resistenza (senza considerare integrazione di altro generatore).

CODICE	POTENZA kw	ALIMENTAZIONE v	ATTACCO	LUNGHEZZA mm	APPLICABILITÀ						
					300	500	600	800	1000	1500	2000
RESISTENZE SENZA TERMOSTATO											
8601000	1	230	G1.1/4"	295	✓	✓	✓	✓	✓	✓	✓
8601650	1.65	230	G1.1/4"	450	344 min.	✓	✓	✓	✓	✓	✓
8602000	2	230	G1.1/4"	515	✗	✓	✓	✓	✓	✓	✓
8602600	2.6	230	G1.1/4"	675	✗	✗	✗	✓	✓	✓	✓
8602601	2.6	230	G1.1/4"	360	219 min.	✓	✓	✓	✓	✓	✓
8603300	3.3	230	G1.1/4"	825	✗	✗	✗	✗	✗	✓	✓
8603301	3.3	230	G1.1/4"	435	172 min.	293 min.	345 min.	✓	✓	✓	✓
8604001	4	230	G1.1/4"	510	✗	242 min.	285 min.	✓	✓	✓	✓
8705000	5	400	G1.1/2"	445	114 min.	193 min.	228 min.	291 min.	339 min.	✓	✓
8706000	6	400	G1.1/2"	510	✗	161 min.	190 min.	242 min.	282 min.	✓	✓
8708000	8	400	G1.1/2"	670	✗	✗	✗	182 min.	212 min.	✓	✓
8710000	10	400	G1.1/2"	820	✗	✗	✗	✗	✗	321 min.	✓
8712000	12	400	G1.1/2"	970	✗	✗	✗	✗	✗	268 min.	323 min.
RESISTENZE CON TERMOSTATO											
8T01500	1.5	230	G1.1/2"	320	✓	✓	✓	✓	✓	✓	✓
8T02000	2	230	G1.1/2"	320	284 min.	✓	✓	✓	✓	✓	✓
8T02200	2.2	230	G1.1/2"	320	258 min.	✓	✓	✓	✓	✓	✓
8T02500	2.5	230	G1.1/2"	320	227 min.	✓	✓	✓	✓	✓	✓
8T03000	3	230	G1.1/2"	320	189 min.	322 min.	✓	✓	✓	✓	✓
8T04000	4	400	G1.1/2"	400	142 min.	242 min.	285 min.	✓	✓	✓	✓
8T05000	5	400	G1.1/2"	500	✗	193 min.	228 min.	291 min.	339 min.	✓	✓
8T06000	6	400	G1.1/2"	600	✗	161 min.	190 min.	242 min.	282 min.	✓	✓
8T09000	9	400	G1.1/2"	700	✗	✗	✗	161 min.	188 min.	357 min.	✓
8T12000	12	400	G1.1/2"	850	✗	✗	✗	✗	✗	268 min.	323 min.

ESEMPIO DI INSTALLAZIONE PPS1

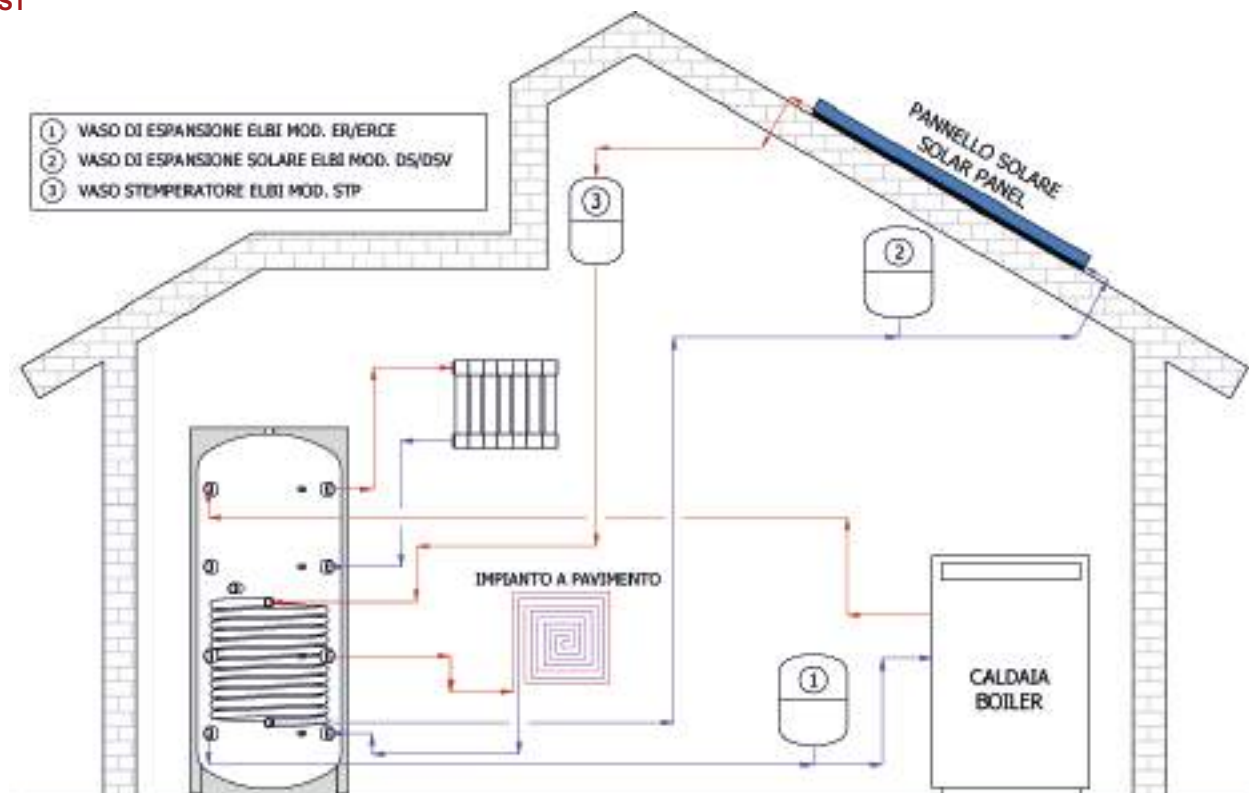

Schema illustrativo; per la realizzazione degli impianti fare sempre riferimento a tecnico abilitato.



PPS2



Termoaccumulatori

Con due scambiatori di calore per impianti di riscaldamento (265 - 1810 litri)

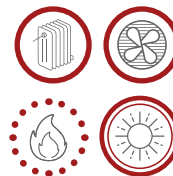

PPS2 300 - 1000

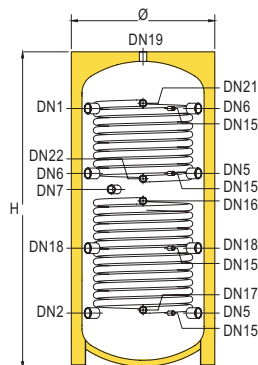

PPS2 1500 - 2000

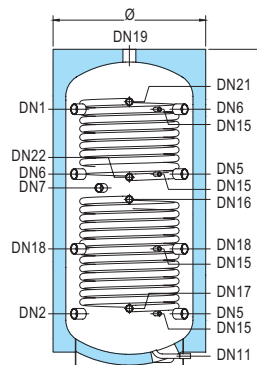

COPPELLE PPS2 800 - 1000

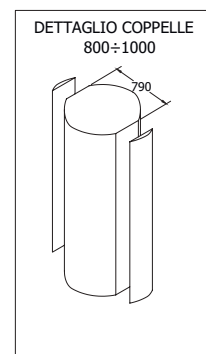

LEGENDA

DN1: Entrata da caldaia | **DN2:** Uscita a caldaia | **DN5:** Mandata a impianto | **DN6:** Ritorno da impianto | **DN7:** Predisposizione per resistenza elettrica | **DN11:** Scarico | **DN15:** Sonda | **DN16:** Entrata da fonte di integrazione | **DN17:** Uscita a fonte di integrazione | **DN18:** Connessione ausiliaria | **DN19:** Connessione ausiliaria | **DN21:** Entrata da fonte di integrazione | **DN22:** Uscita a fonte di integrazione



GARANZIA: 2 ANNI



SERBATOIO PER ACCUMULO ACQUA CALDA



MOVIMENTAZIONE CON MULETTO



PER IMPIANTI DI RISCALDAMENTO



PER IMPIANTI SOLARI



PER GENERATORE ALTA TEMPERATURA



ADATTO PER POMPA CALORE



-10°C / +95°C (FINO MOD. 1000)
10°C / +95°C (DA MOD. 1500)



+ 110°C

P_{MAX}
V_s

10 BAR (MOD. 300)
8 BAR (MOD. 500 - 1000)
4 BAR (MOD. 1500 - 5000)

P_{SCA} 12 BAR

NORMATIVE DI RIFERIMENTO

- Direttiva 2014/68/UE – ART. 4.3, con esenzione da marcatura CE.
- Normativa EN 12897:2020.
- Progettato e costruito in accordo ai requisiti della 2009/125/EC e del Regolamento 814/2013 (EU).
- Etichettatura in accordo ai requisiti della 2017/1369/EU e del Regolamento delegato 812/2013 (EU).

INSTALLAZIONI

- Caldaie tradizionali (murali e/o basamento).
- Caldaie a pellet.
- Caldaie a biomassa.
- Termocamini.
- Impianti solari termici.
- Impianti con pompa di calore.

COIBENTAZIONE

Poliuretano espanso esente da CFC e HCFC fino a 1000 litri, da 1500 fibra di poliestere. Finitura in polistirolo grigio fino 600 L, poi PVC grigio. Coppelle rimovibili da 800 a 1000 litri.

DATI DIMENSIONALI

MODELLO	CODICE	CLASSE ENER.	CAP. litri	SCAMBIATORE				Ø mm	H mm	QR mm	PREZZO €
				INF.		SUP.					
				m ²	litri	m ²	litri				
PPS2-300	A3Z2L51 PGP75	B	265	1.5	11	0.8	6	650	1670	1800	1.287,00
PPS2-500	A3Z2E55 PGP55	C	451	2.1	17	1.3	10	760	1735	1900	1.575,00
PPS2-600	A3Z2E57 PGP55	C	533	2.1	17	1.3	10	760	1930	2080	1.895,00
PPS2-800	A3Z2E60 PGP75	C	674	2.4	25	1.8	19	940	1815	2050	2.358,00
PPS2-1000	A3Z2E62 PGP75	C	783	3	32	2.4	25	940	2065	2270	2.719,00
PPS2-1500	A3Z2E67 GW4A5	C	1500	4.1	43	3	32	1270	2440	2760	4.789,00
PPS2-2000	A3Z2E70 GW4A5	C	1810	4.6	49	3.4	36	1370	2470	2830	5.098,00

Qr: quota di ribaltamento

QUOTE CONNESSIONI (mm)

MODELLO	DN1	DN2	DN5		DN6		DN7	DN11	DN15			DN16	DN17	DN18		DN21	DN22	
PPS2-300	1335	285	985	285	985	1335	950	-	985	1335	635	285	895	265	635	635	1355	995
PPS2-500	1400	270	1025	270	1025	1400	950	-	1025	1400	645	270	875	290	645	645	1380	1020
PPS2-600	1650	270	1190	270	1190	1650	950	-	1190	1650	730	270	875	290	730	730	1380	1020
PPS2-800	1425	375	1075	375	1075	1425	955	-	1075	1425	725	375	870	375	725	1075	1425	1040
PPS2-1000	1675	375	1245	375	1245	1675	1110	-	1245	1675	705	375	1035	375	705	705	1675	1180
PPS2-1500	1955	455	1455	455	1455	1955	1290	80	1455	1955	955	455	1115	455	955	955	1955	1455
PPS2-2000	1975	475	1475	475	1475	1975	1310	80	1475	1975	975	475	1135	475	975	975	1965	1470

ATTACCHI CONNESSIONI

MODELLO	DN1	DN2	DN5	DN6	DN7	DN11	DN15	DN16	DN17	DN18	DN19	DN21	DN22
PPS2-300	G1½"	G1½"	G1½"	G1½"	G1½"	-	G½"	G1"	G1"	G1½"	G1¼"	G1"	G1"
PPS2-500	G1½"	G1½"	G1½"	G1½"	G1½"	-	G½"	G1"	G1"	G1½"	G1¼"	G1"	G1"
PPS2-600	G1½"	G1½"	G1½"	G1½"	G1½"	-	G½"	G1"	G1"	G1½"	G1¼"	G1"	G1"
PPS2-800	G1½"	G1½"	G1½"	G1½"	G1½"	-	G½"	G1¼"	G1¼"	G1½"	G1½"	G1¼"	G1¼"
PPS2-1000	G1½"	G1½"	G1½"	G1½"	G1½"	-	G½"	G1¼"	G1¼"	G1½"	G1½"	G1¼"	G1¼"
PPS2-1500	G1½"	G1½"	G1½"	G1½"	G1½"	G1"	G½"	G1¼"	G1¼"	G1½"	G3"	G1¼"	G1¼"
PPS2-2000	G1½"	G1½"	G1½"	G1½"	G1½"	G1"	G½"	G1¼"	G1¼"	G1½"	G3"	G1¼"	G1¼"

CARATTERISTICHE DELLA COIBENTAZIONE

MODELLO	TIPO DI COIBENTAZIONE	SPESSORE COIBENTAZIONE mm	FINITURA
PPS2-300	Poliuretano espanso rigido con il 95% di cellule chiuse, esente CFC e HCFC, classe di resistenza al fuoco B2 secondo DIN 4102-1	50	Polistirolo grigio RAL 9006
PPS2-500			
PPS2-600			
PPS2-800	Fibra di poliestere 100% riciclabile, classe di resistenza al fuoco B1 secondo DIN 4102-1	75	PVC grigio RAL 9006
PPS2-1000			
PPS2-1500			
PPS2-2000		130	

DISPOSITIVI DI PROTEZIONE

I bollitori devono essere protetti dagli effetti della sovrappressione installando:

- **VALVOLA DI SICUREZZA** tarata ad una pressione inferiore alla pressione max del bollitore
- **VASO DI ESPANSIONE** mod. ELBI serie **ER - ERCE**

TABELLA DI APPLICABILITÀ DELLE RESISTENZE ELETTRICHE

I minuti calcolati si riferiscono ad un Δ 30-60 °C di solo lavoro resistenza (senza considerare integrazione di altro generatore).

CODICE	POTENZA kw	ALIMENTAZIONE v	ATTACCO	LUNGHEZZA mm	APPLICABILITÀ						
					300	500	600	800	1000	1500	2000
RESISTENZE SENZA TERMOSTATO											
8601000	1	230	G1.1/4"	295	✓	✓	✓	✓	✓	✓	✓
8601650	1.65	230	G1.1/4"	450	337 min.	✓	✓	✓	✓	✓	✓
8602000	2	230	G1.1/4"	515	✗	✓	✓	✓	✓	✓	✓
8602600	2.6	230	G1.1/4"	675	✗	✗	✗	✓	✓	✓	✓
8602601	2.6	230	G1.1/4"	360	214 min.	✓	✓	✓	✓	✓	✓
8603300	3.3	230	G1.1/4"	825	✗	✗	✗	✗	✗	✓	✓
8603301	3.3	230	G1.1/4"	435	168 min.	287 min.	339 min.	✓	✓	✓	✓
8604001	4	230	G1.1/4"	510	✗	236 min.	279 min.	353 min.	✓	✓	✓
8705000	5	400	G1.1/2"	445	111 min.	189 min.	224 min.	283 min.	328 min.	✓	✓
8706000	6	400	G1.1/2"	510	✗	158 min.	186 min.	236 min.	274 min.	✓	✓
8708000	8	400	G1.1/2"	670	✗	✗	✗	177 min.	205 min.	✓	✓
8710000	10	400	G1.1/2"	820	✗	✗	✗	✗	✗	315 min.	✓
8712000	12	400	G1.1/2"	970	✗	✗	✗	✗	✗	262 min.	316 min.
RESISTENZE CON TERMOSTATO											
8T01500	1.5	230	G1.1/2"	320	✓	✓	✓	✓	✓	✓	✓
8T02000	2	230	G1.1/2"	320	278 min.	✓	✓	✓	✓	✓	✓
8T02200	2.2	230	G1.1/2"	320	253 min.	✓	✓	✓	✓	✓	✓
8T02500	2.5	230	G1.1/2"	320	222 min.	✓	✓	✓	✓	✓	✓
8T03000	3	230	G1.1/2"	320	185 min.	315 min.	✓	✓	✓	✓	✓
8T04000	4	400	G1.1/2"	400	139 min.	236 min.	279 min.	353 min.	✓	✓	✓
8T05000	5	400	G1.1/2"	500	✗	189 min.	224 min.	283 min.	328 min.	✓	✓
8T06000	6	400	G1.1/2"	600	✗	158 min.	186 min.	236 min.	274 min.	✓	✓
8T09000	9	400	G1.1/2"	700	✗	✗	✗	157 min.	182 min.	349 min.	✓
8T12000	12	400	G1.1/2"	850	✗	✗	✗	✗	✗	262 min.	316 min.

ESEMPIO DI INSTALLAZIONE PPS2

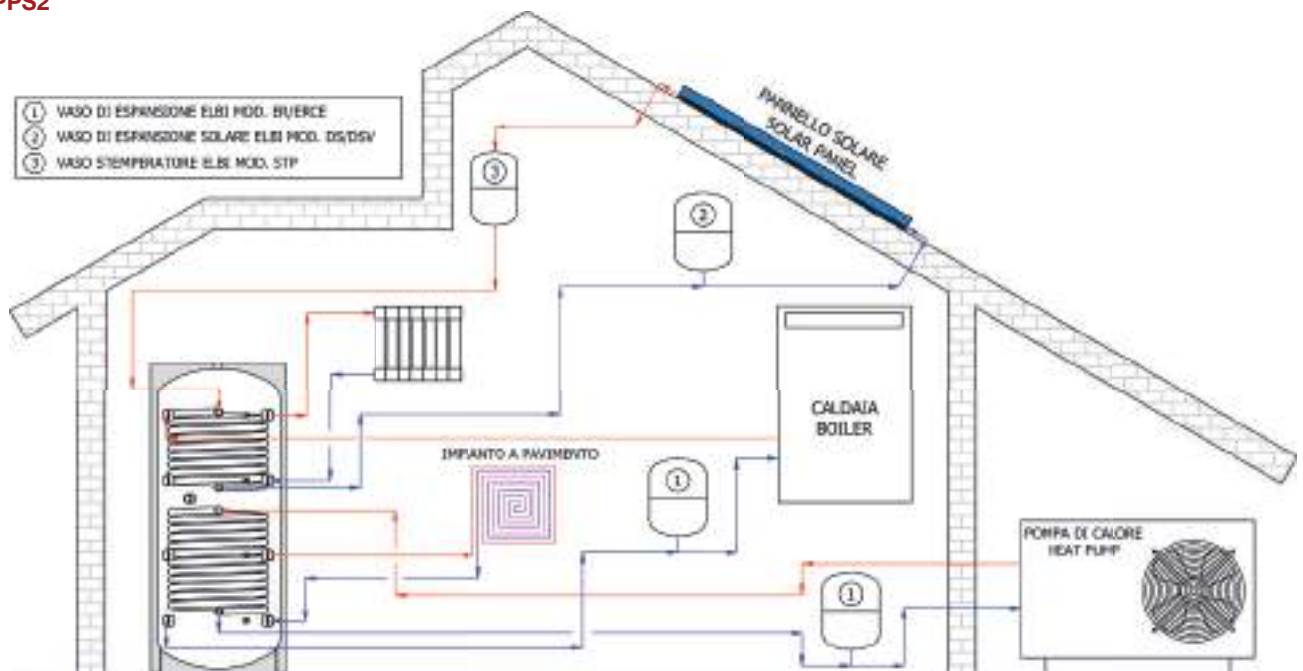

Schema illustrativo; per la realizzazione degli impianti fare sempre riferimento a tecnico abilitato.



zeta-ss



H2-FAST



Moduli esterni per la produzione istantanea di acqua calda sanitaria



H2 FAST

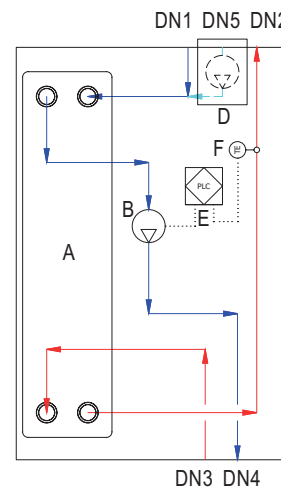
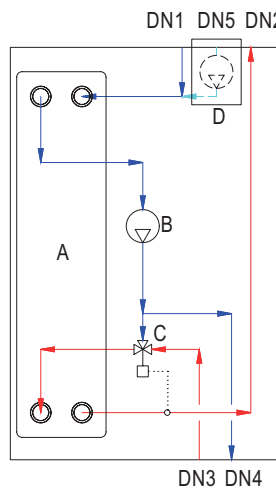

LEGENDA

DN1: Entrata acqua fredda sanitaria | **DN2:** Uscita acqua calda sanitaria | **DN3:** Mandata generatore/accumulo tecnico | **DN3:** Entrata acqua da impianto | **DN4:** Ritorno generatore/accumulo tecnico | **DN4:** Uscita acqua a impianto | **DN5:** Ricircolo | **A:** Scambiatore saldobrasato | **B:** Circolatore/Pompa | **C:** Valvola termostatica di regolazione | **D:** Kit ricircolo (opzionale si richiede) | **E:** Centralina di regolazione elettronica | **F:** Sonda di temperatura



GARANZIA: 2 ANNI



SCAMBIATORE INOX



+ 85°C



PER ACQUA CALDA SANITARIA



ADATTO PER POMPA CALORE



P_{MAX} 6 BAR



PER IMPIANTI SOLARI

CARATTERISTICHE

Scambiatore di calore a piastre in acciaio inossidabile saldobrasato. Regolazione con valvola termostatica (modelli TS002) o elettronica (modelli EL002). La connessione per il ricircolo è disponibile solo acquistando il modulo apposito (venduto separatamente).

NORMATIVE DI RIFERIMENTO

Conformi all' Art. 4,3 della Direttiva Europea 2014/68/UE con esenzione dalla marcatura CE.

INSTALLAZIONI

- Caldaie tradizionali (murali e/o basamento).
- Caldaie a condensazione.
- Impianti solari termici.
- Impianti con pompa di calore.

DATI DIMENSIONALI

MODELLO	CODICE	CAP. litri	H mm	L mm	W mm	POTENZA kw	REGOLAZIONE	PREZZO €
H2-Fast E70	L2D0020 EL002	20	590	395	225	70	Elettronica	2.678,00
H2-Fast T70	L2D0020 TS002	20	590	395	225	70	Termostatica	2.884,00
H2-Fast E120	L2D0040 EL002	40	590	395	225	120	Elettronica	4.017,00

La potenza nominale si riferisce alle seguenti condizioni standard: 70 kW per accumulo a 70 °C, ACS da 10 °C a 45 °C, 20 lt/min; 120 kW per accumulo a 70 °C, ACS da 10 °C a 45 °C, 40 lt/min

ATTACCHI CONNESSIONI

MODELLO	DN1	DN2	DN3	DN4	DN5
H2-Fast E70	G1"	G1"	G1"	G1"	G1"
H2-Fast T70	G1"	G1"	G1"	G1"	G1"
H2-Fast E120	G1"	G1"	G1"	G1"	G1"

RESE TERMICHE

Produzione in continuo ACS (H2FAST-70, Tin 10 °C)

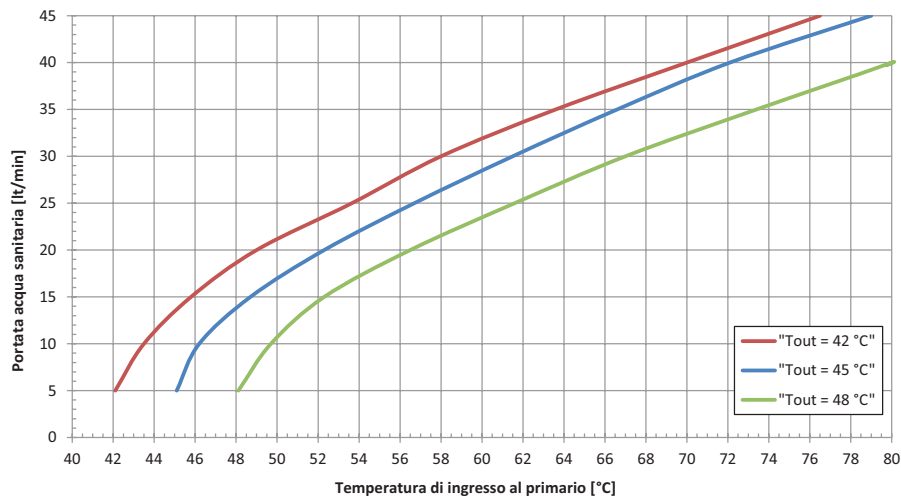

Produzione in continuo ACS (H2FAST-120, Tin 10 °C)

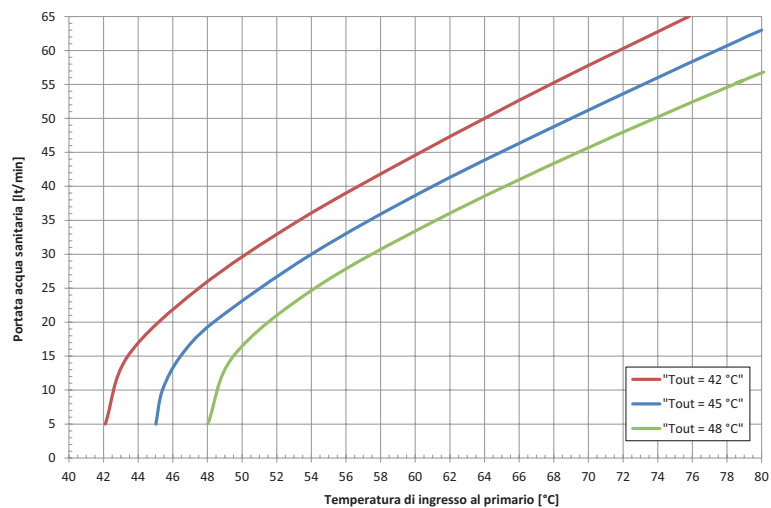

**ESEMPIO DI INSTALLAZIONE
H2-FAST**

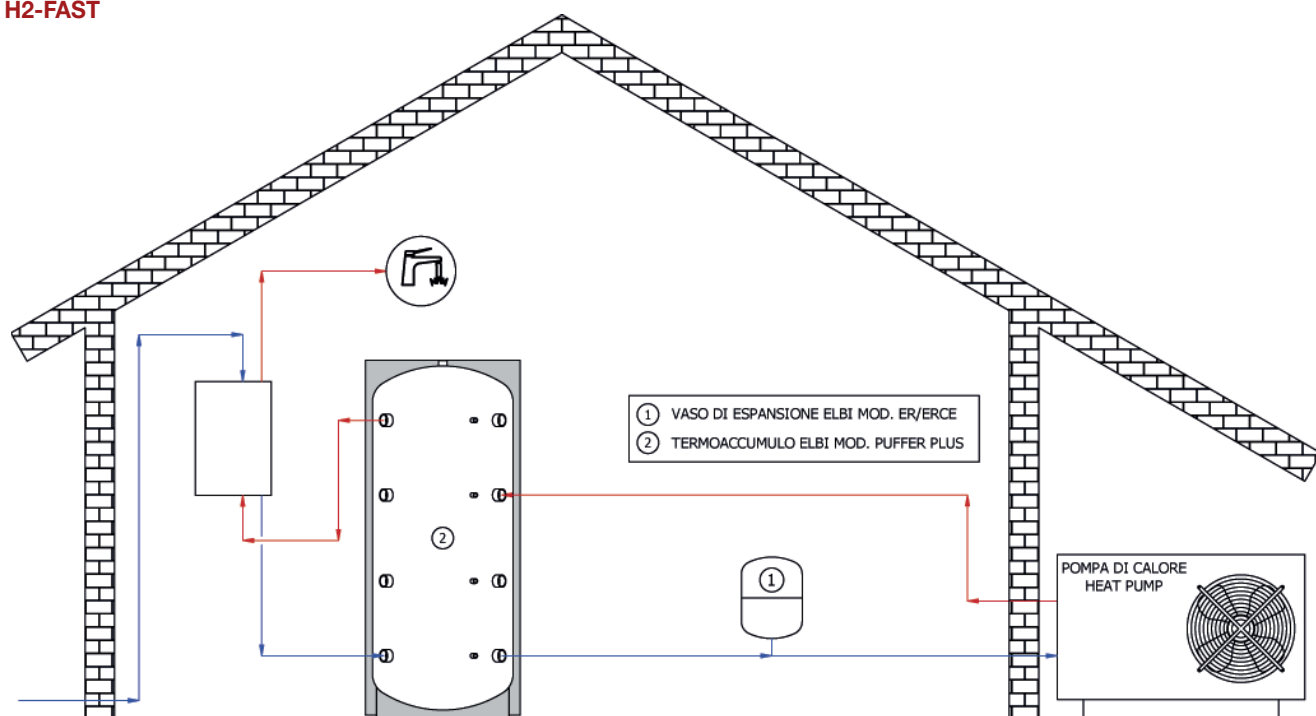

Schema illustrativo; per la realizzazione degli impianti fare sempre riferimento a tecnico abilitato.



•
Puffa-SS



ACP



Accumulatori inerziali vetrificati per impianti di condizionamento/riscaldamento

Per installazione a parete (35 - 50 litri)



ACP 35 - 50

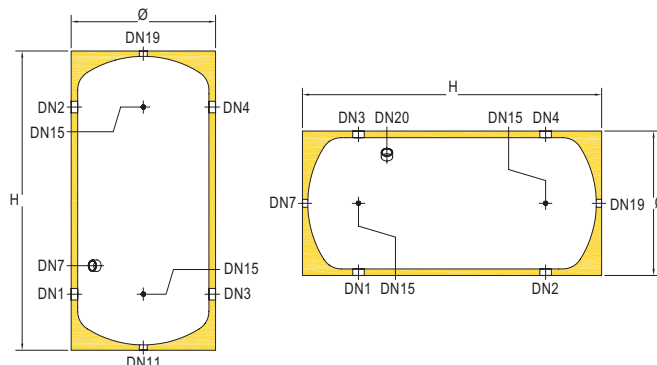

Staffe ACP

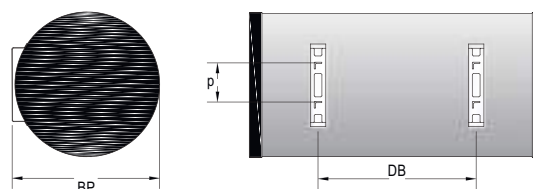

LEGENDA

DN1: Entrata da sorgente | **DN2:** Uscita a sorgente | **DN3:** Uscita a impianto | **DN4:** Entrata da impianto | **DN7:** Predisposizione per resistenza elettrica | **DN11:** Scarico | **DN15:** Sonda | **DN19:** Connessione ausiliaria | **DN20:** Connessione ausiliaria | **DB:** Interasse staffe | **p:** Interasse fori | **BP:** Sporgenza staffe



GARANZIA: 5 ANNI



PER ACQUA NON POTABILE



PER IMPIANTI DI CONDIZIONAMENTO



PER IMPIANTI DI RISCALDAMENTO



ADATTO PER POMPA CALORE



SERBATOIO PER ACCUMULO ACQUA CALDA



PER ACQUA REFRIGERATA



TRATTAMENTO INTERNO ANTICORROSIVO DI VETRIFICAZIONE



-10°C / +95°C

P_{MAX} 10 BAR

CARATTERISTICHE

- Dotato di apposite staffe per installazione a parete.
- Trattamento interno anticorrosivo di vetrificazione: assicura la protezione contro la corrosione della parete interna dell'accumulatore.

NORMATIVE DI RIFERIMENTO

- Direttiva 2014/68/UE – ART. 4.3, con esenzione da marcatura CE.
- Normativa EN 12897:2020.
- Progettato e costruito in accordo ai requisiti della 2009/125/EC e del Regolamento 814/2013 (EU).

- Etichettatura in accordo ai requisiti della 2017/1369/EU e del Regolamento delegato 812/2013 (EU).

DATI DIMENSIONALI

MODELLO	CODICE	CLASSE ENER.	CAP. litri	Ø mm	H mm	DB mm	P mm	BP mm	PREZZO €
ACP-35	A46SL31 VGP50	A	35	400	665	310	165	445	576,00
ACP-50	A46SL34 VGP50	A	50	400	880	525	165	445	628,00

QUOTE CONNESSIONI (mm)

MODELLO	DN1	DN2	DN3	DN4	DN15	INSTALLAZIONE VERTICALE		INSTALLAZIONE ORIZZONTALE	
						DN7	DN11	DN7	DN20
ACP-35	170	490	170	490	170	490	230	230	230
ACP-50	180	705	180	705	180	705	230	230	230

ATTACCHI CONNESSIONI

MODELLO	DN1	DN2	DN3	DN4	DN15	DN19	INSTALLAZIONE VERTICALE		INSTALLAZIONE ORIZZONTALE	
							DN7	DN11	DN7	DN20
ACP-35	G1¼"	G1¼"	G1¼"	G1¼"	G½"	G1¼"	G1½"	G1¼"	G1¼"	G1½"
ACP-50	G1¼"	G1¼"	G1¼"	G1¼"	G½"	G1¼"	G1½"	G1¼"	G1¼"	G1½"

CARATTERISTICHE DELLA COIBENTAZIONE

MODELLO	TIPO DI COIBENTAZIONE	SPESSORE COIBENTAZIONE mm	FINITURA
ACP-35 ACP-50	Poliuretano espanso rigido con il 95% di cellule chiuse, esente CFC e HCFC, classe di resistenza al fuoco B2 secondo DIN 4102-1	50	Polistirolo grigio RAL 9006

TABELLA DI APPLICABILITÀ DELLE RESISTENZE ELETTRICHE

I minuti calcolati si riferiscono ad un Δ 30-60 °C di solo lavoro resistenza (senza considerare integrazione di altro generatore).

CODICE	POTENZA kw	ALIMENTAZIONE v	ATTACCO	LUNGHEZZA mm	APPLICABILITÀ'	
					35	50
RESISTENZE SENZA TERMOSTATO						
8601000	1	230	G1.1/4"	295	73 min.	105 min.
8601650	1.65	230	G1.1/4"	450	×	×
8602000	2	230	G1.1/4"	515	×	×
8602600	2.6	230	G1.1/4"	675	×	×
8602601	2.6	230	G1.1/4"	360	28 min.	40 min.
RESISTENZE CON TERMOSTATO						
8T01500	1.5	230	G1.1/2"	320	49 min.	70 min.
8T02000	2	230	G1.1/2"	320	37 min.	52 min.
8T02200	2.2	230	G1.1/2"	320	33 min.	48 min.
8T02500	2.5	230	G1.1/2"	320	29 min.	42 min.
8T03000	3	230	G1.1/2"	320	24 min.	35 min.

Le resistenze con termostato sono applicabili esclusivamente a serbatoi verticali o serbatoi pensili montati in posizione verticale.

INSTALLAZIONI

Utilizzo come volano termico in impianti di condizionamento e riscaldamento per ottimizzare l'inerzia termica e aumentare il volume di acqua refrigerata / riscaldata. Serve a ridurre gli avviamenti delle pompe di calore.

COIBENTAZIONE

Isolamento in poliuretano di alta qualità, specifico per basso livello di infiammabilità, classe B2 secondo la normativa DIN 4102. Finitura in polistirolo grigio RAL 9006.

**ESEMPIO DI INSTALLAZIONE
ACP**

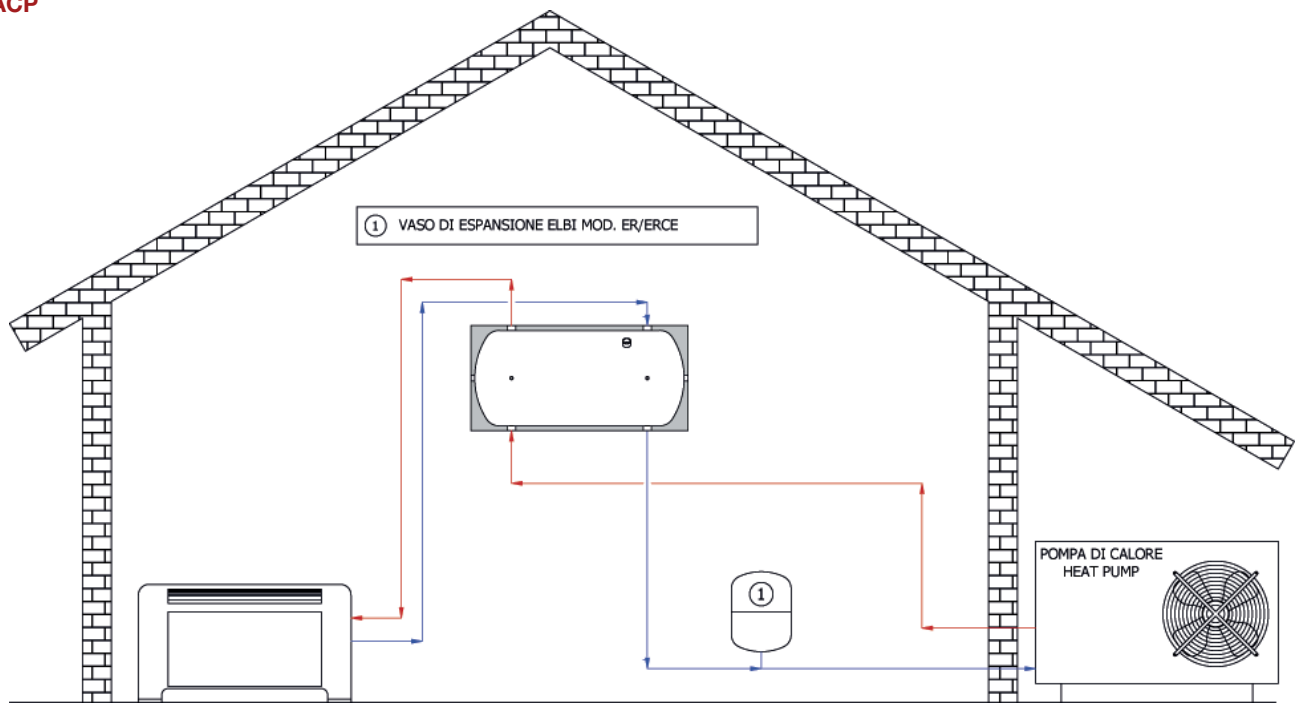

Schema illustrativo; per la realizzazione degli impianti fare sempre riferimento a tecnico abilitato.



AR



Accumulatori inerziali vetrificati per impianti di condizionamento/riscaldamento Da 1500 L solo per acqua refrigerata (99 - 5.129 litri)



AR 100

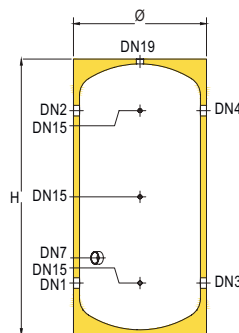

AR 200 - 500

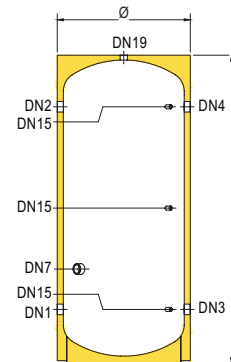

AR 800 - 1000

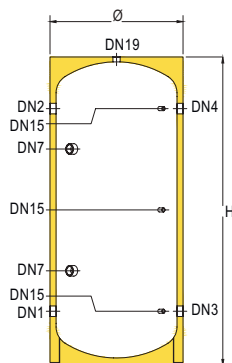

COPPELLE AR 800 - 1000

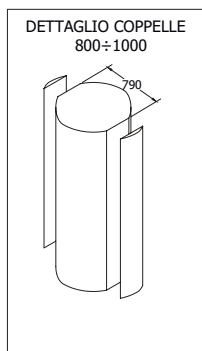

AR 1500 - 5000

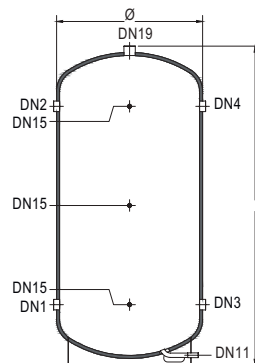

LEGENDA

DN1: Entrata da gruppo frigorifero | **DN2:** Uscita a gruppo frigorifero | **DN3:** Uscita a impianto | **DN4:** Entrata da impianto | **DN7:** Predisposizione per resistenza elettrica | **DN11:** Scarico | **DN15:** Sonda | **DN19:** Connessione ausiliaria



GARANZIA: 5 ANNI



PER ACQUA REFRIGERATA



PER ACQUA NON POTABILE



PER IMPIANTI DI CONDIZIONAMENTO



COIBENTAZIONE IN POLIURETANO



TRATTAMENTO INTERNO ANTICORROSIVO DI VETRIFICAZIONE



MOVIMENTAZIONE CON MULETTO



ADATTO PER POMPA CALORE



SERBATOIO PER ACCUMULO ACQUA CALDA (FINO A 1000L)



PER IMPIANTI DI RISCALDAMENTO (FINO A 1000L)



-10°C / +95°C (FINO AR 1000)
-10°C / +50°C (DA AR 1500)

P_{MAX} 10 BAR (MOD. 100 - 1000)

P_{MAX} 6 BAR (MOD. 1500 - 5000)

NORMATIVE DI RIFERIMENTO

- Direttiva 2014/68/UE – ART. 4.3, con esenzione da marcatura CE.
- Normativa EN 12897:2020 (solo modelli da 100 a 1000 litri).
- Progettato e costruito in accordo ai requisiti della 2009/125/EC e del Regolamento

- 814/2013 (EU) (solo modelli da 100 a 1000 litri).
- Etichettatura in accordo ai requisiti della 2017/1369/EU e del Regolamento delegato 812/2013 (EU) (solo modelli da 100 a 1000 litri).

INSTALLAZIONI

Utilizzo come volano termico in impianti di condizionamento per ottimizzare l'inerzia frigorifera e aumentare il volume di acqua refrigerata.

DATI DIMENSIONALI

MODELLO	CODICE	CLASSE ENER.	CAP. litri	Ø mm	H mm	QR mm	PREZZO €
AR 100	A460L38 PGP55	A	99	510	960	1090	623,00
AR 200	A460L47 PGP55	B	195	610	1185	1350	808,00
AR 300	A460L51 PGP75	B	282	650	1655	1800	1.163,00
AR 500	A460L55 PGP55	C	494	760	1720	1900	1.431,00
AR 800	A460L60 PGP75	C	747	940	1790	2050	2.317,00
AR 1000	A460L62 PGP75	C	868	940	2040	2270	2.492,00
AR 1500	A460H67 VB120	-	1643	1040	2470	2680	3.996,00
AR 2000	A460H70 VB120	-	1952	1140	2450	2705	4.326,00
AR 3000	A460H74 VB120	-	2986	1290	2840	3120	5.613,00
AR 5000	A460H80 VB120	-	5129	1640	3030	3450	8.858,00

Qr: quota di ribaltamento

QUOTE CONNESSIONI (mm)

MODELLO	DN1	DN2	DN3	DN4	DN7	DN11	DN15
AR 100	235	715	235	715	-	315	235
AR 200	255	915	255	915	-	505	255
AR 300	260	1360	260	1360	-	585	260
AR 500	320	1390	320	1390	-	730	320
AR 800	340	1410	340	1410	1250	500	340
AR 1000	340	1660	340	1660	1450	550	340
AR 1500	485	2005	485	2005	-	80	485
AR 2000	475	1995	475	1995	-	80	475
AR 3000	540	2320	540	2320	-	80	540
AR 5000	635	2415	635	2415	-	80	635

ATTACCHI CONNESSIONI

MODELLO	DN1	DN2	DN3	DN4	DN7	DN11	DN15	DN19
AR 100	G1½"	G1½"	G1½"	G1½"	G1½"	-	G½"	G1¼"
AR 200	G1½"	G1½"	G1½"	G1½"	G1½"	-	G½"	G1¼"
AR 300	G2"	G2"	G2"	G2"	G1½"	-	G½"	G1¼"
AR 500	G3"	G3"	G3"	G3"	G1½"	-	G½"	G1¼"
AR 800	G3"	G3"	G3"	G3"	G1½"	-	G½"	G1½"
AR 1000	G3"	G3"	G3"	G3"	G1½"	-	G½"	G1½"
AR 1500	G3"	G3"	G3"	G3"	-	G1"	G½"	G3"
AR 2000	G3"	G3"	G3"	G3"	-	G1"	G½"	G3"
AR 3000	G4"	G4"	G4"	G4"	-	G1"	G½"	G3"
AR 5000	G4"	G4"	G4"	G4"	-	G1"	G½"	G3"

COIBENTAZIONE

Poliuretano espanso esente da CFC e HCFC fino a 1000 litri, finitura in polistirolo grigio fino a 500 litri, dagli 800 ai 1000 litri coppelle removibili e finitura in PVC grigio. Modelli dai 1500 in polietilene reticolato, finitura PVC blu.

VETRIFICAZIONE

Il trattamento di vetrificazione secondo DIN 4753 rende l'accumulatore resistente ai fenomeni corrosivi

CARATTERISTICHE DELLA COIBENTAZIONE

MODELLO	TIPO DI COIBENTAZIONE	SPESSORE COIBENTAZIONE mm	FINITURA
AR 100	Poliuretano espanso rigido con il 95% di cellule chiuse, esente CFC e HCFC, classe di resistenza al fuoco B2 secondo DIN 4102-1	55	Polistirolo grigio RAL 9006
AR 200			
AR 300			
AR 500		75	
AR 800		55	
AR 1000		75	PVC grigio RAL 9006
AR 1500	Polietilene reticolato a cellule chiuse	20	PVC blu RAL 5015
AR 2000			
AR 3000			
AR 5000			

DISPOSITIVI DI PROTEZIONE

Gli accumulatori devono essere protetti dagli effetti della sovrappressione installando:

- **VALVOLA DI SICUREZZA** tarata ad una pressione inferiore alla pressione max del bollitore
- **VASO DI ESPANSIONE** mod. ELBI serie **DP - DPV - ER - ERCE**

TABELLA DI APPLICABILITÀ DELLE RESISTENZE ELETTRICHE

I minuti calcolati si riferiscono ad un Δ 30-60 °C di solo lavoro resistenza (senza considerare integrazione di altro generatore).

CODICE	POTENZA kw	ALIMENTAZIONE v	ATTACCO	LUNGHEZZA mm	APPLICABILITÀ					
					100	200	300	500	800	1000
RESISTENZE SENZA TERMOSTATO										
8601000	1	230	G1.1/4"	295	201 min.	✓	✓	✓	✓	✓
8601650	1.65	230	G1.1/4"	450	✗	248 min.	358 min.	✓	✓	✓
8602000	2	230	G1.1/4"	515	✗	✗	✗	✓	✓	✓
8602600	2.6	230	G1.1/4"	675	✗	✗	✗	✗	✓	✓
8602601	2.6	230	G1.1/4"	360	77 min.	157 min.	227 min.	✓	✓	✓
8603300	3.3	230	G1.1/4"	825	✗	✗	✗	✗	✗	✗
8603301	3.3	230	G1.1/4"	435	✗	124 min.	179 min.	314 min.	✓	✓
8604001	4	230	G1.1/4"	510	✗	✗	✗	259 min.	✓	✓
8705000	5	400	G1.1/2"	445	✗	82 min.	118 min.	207 min.	313 min.	✓
8706000	6	400	G1.1/2"	510	✗	✗	✗	173 min.	261 min.	303 min.
8708000	8	400	G1.1/2"	670	✗	✗	✗	✗	196 min.	228 min.
8710000	10	400	G1.1/2"	820	✗	✗	✗	✗	✗	✗
8712000	12	400	G1.1/2"	970	✗	✗	✗	✗	✗	✗
8717000	17	400	G2"	1200	✗	✗	✗	✗	✗	✗
RESISTENZE CON TERMOSTATO										
8T01500	1.5	230	G1.1/2"	320	134 min.	273 min.	✓	✓	✓	✓
8T02000	2	230	G1.1/2"	320	101 min.	204 min.	296 min.	✓	✓	✓
8T02200	2.2	230	G1.1/2"	320	92 min.	186 min.	269 min.	✓	✓	✓
8T02500	2.5	230	G1.1/2"	320	81 min.	164 min.	237 min.	✓	✓	✓
8T03000	3	230	G1.1/2"	320	67 min.	136 min.	197 min.	345 min.	✓	✓
8T04000	4	400	G1.1/2"	400	✗	102 min.	148 min.	259 min.	✓	✓
8T05000	5	400	G1.1/2"	500	✗	✗	✗	207 min.	313 min.	✓
8T06000	6	400	G1.1/2"	600	✗	✗	✗	173 min.	261 min.	303 min.
8T09000	9	400	G1.1/2"	700	✗	✗	✗	✗	174 min.	202 min.
8T12000	12	400	G1.1/2"	850	✗	✗	✗	✗	✗	✗

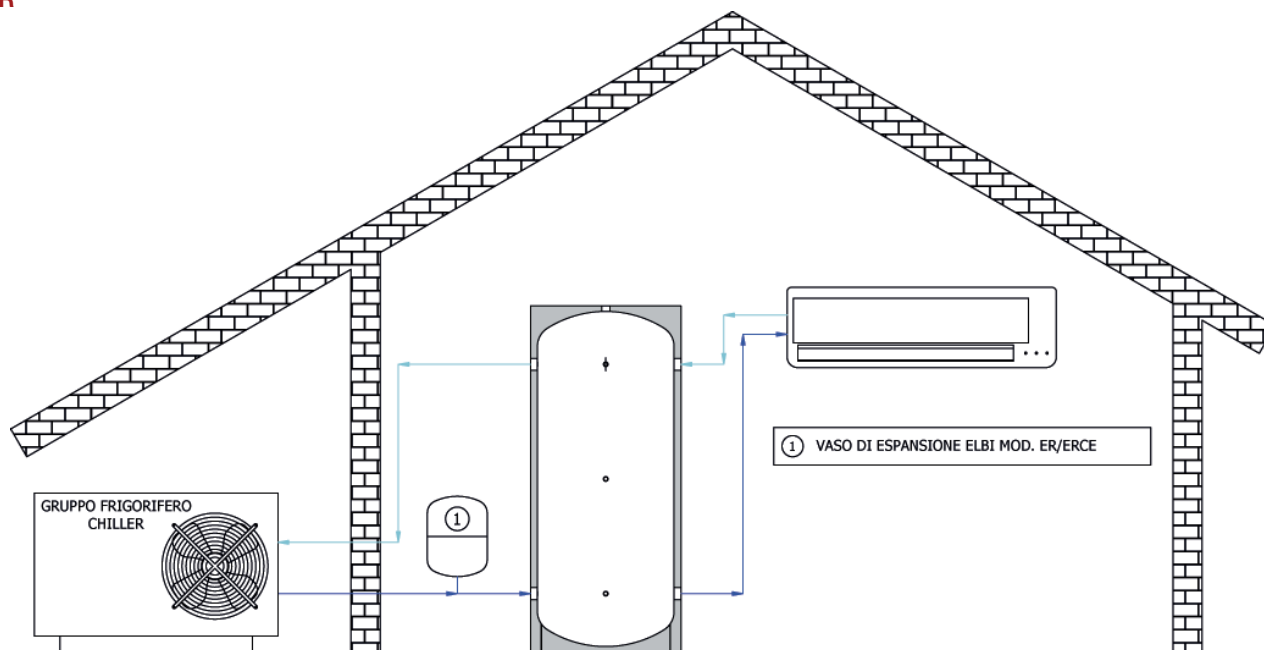

Schema illustrativo; per la realizzazione degli impianti fare sempre riferimento a tecnico abilitato.

ACCUMULATORI INERZIALI

- **Meno consumo, più resa**

gli accumulatori sono stati progettati per essere installati come volano termico negli impianti di condizionamento con lo scopo di ottimizzare l'inerzia frigorifera complessiva aumentando il volume di acqua refrigerata.

- **Massima qualità di lavorazione dei materiali**

utilizziamo solo lamiere di alta qualità che vengono saldate con procedimenti automatici; questo garantisce per tutta la gamma prodotti un elevato standard qualitativo.



ARZ



Accumulatori zincati con coibentazione in lamierino

Per acqua refrigerata (96 - 5.129 litri)



ARZ 100 - 200

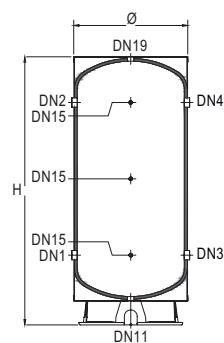

ARZ 300 - 500

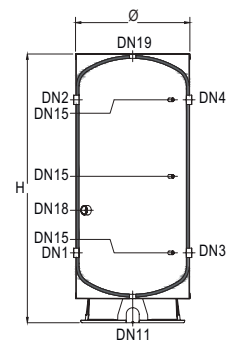

ARZ 800-1000

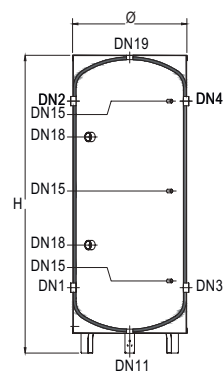

ARZ 1500-5000

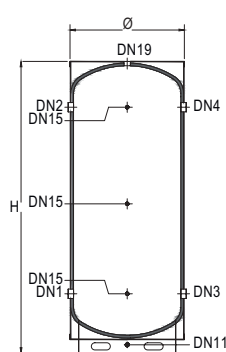

LEGENDA

DN1: Entrata da gruppo frigorifero | **DN2:** Uscita a gruppo frigorifero | **DN3:** Uscita a impianto | **DN4:** Entrata da impianto | **DN11:** Scarico | **DN15:** Sonda | **DN18:** Connessione ausiliaria | **DN19:** Connessione ausiliaria



GARANZIA: 2 ANNI



PER IMPIANTI DI CONDIZIONAMENTO



-10°C / +50°C



PER ACQUA REFRIGERATA



ZINCATO A CALDO

P_{MAX} 10 BAR (MOD. 100 - 1000)



PER ACQUA NON POTABILE

P_{MAX} 6 BAR (MOD. 1500 - 5000)

NORMATIVE DI RIFERIMENTO

Conformi all' Art. 4.3 della Direttiva Europea 2014/68/UE con esenzione dalla marcatura CE.

INSTALLAZIONI

Serbatoi per stoccaggio di acqua fredda possono essere utilizzati per accumulo in pressione di acqua fredda (accumulo senza cuscino d'aria).

COIBENTAZIONE

Polietilene reticolato a cellule chiuse. Finitura in lamiera di alluminio goffrata.

DATI DIMENSIONALI

MODELLO	CODICE	CAP. litri	Ø mm	H mm	QR mm	PREZZO €
ARZ 100	A460L38 ZL120	96	440	965	1070	840,00
ARZ 200	A460L47 ZL120	195	540	1260	1380	1.148,00
ARZ 300	A460L51 ZL120	282	540	1710	1800	1.472,00
ARZ 500	A460L55 ZL120	494	690	1805	1940	1.843,00
ARZ 800	A460L60 ZL120	747	830	1895	2070	2.842,00
ARZ 1000	A460L62 ZL120	868	830	2145	2300	3.038,00
ARZ 1500	A460H67 ZL120	1643	1040	2470	2690	4.408,00
ARZ 2000	A460H70 ZL120	1952	1140	2450	2710	5.201,00
ARZ 3000	A460H74 ZL120	2986	1290	2840	3120	7.416,00
ARZ 5000	A460H80 ZL120	5129	1640	3030	3450	12.308,00

Qr: quota di ribaltamento

QUOTE CONNESSIONI (mm)

MODELLO	DN1	DN2	DN3	DN4	DN11	DN15			DN18	
ARZ 100	285	765	285	765	85	525	765	285	-	-
ARZ 200	355	1015	355	1015	110	685	1015	355	-	-
ARZ 300	360	1460	360	1460	110	910	1460	360	685	-
ARZ 500	430	1500	430	1500	125	965	1500	430	965	-
ARZ 800	485	1555	485	1555	150	1020	1555	485	645	1395
ARZ 1000	485	1805	485	1805	150	1145	1805	485	695	1595
ARZ 1500	485	2005	485	2005	80	1245	2005	485	-	-
ARZ 2000	475	1995	475	1995	80	1235	1995	475	-	-
ARZ 3000	540	2320	540	2320	80	1430	2320	540	-	-
ARZ 5000	635	2415	635	2415	80	1525	2415	635	-	-

ATTACCHI CONNESSIONI

MODELLO	DN1	DN2	DN3	DN4	DN11	DN15	DN18	DN19
ARZ 100	G1½"	G1½"	G1½"	G1½"	G1¼"	G½"	-	G1¼"
ARZ 200	G1½"	G1½"	G1½"	G1½"	G1¼"	G½"	-	G1¼"
ARZ 300	G2"	G2"	G2"	G2"	G1¼"	G½"	G1½"	G1¼"
ARZ 500	G3"	G3"	G3"	G3"	G1¼"	G½"	G1½"	G1¼"
ARZ 800	G3"	G3"	G3"	G3"	G1½"	G½"	G1½"	G1½"
ARZ 1000	G3"	G3"	G3"	G3"	G1½"	G½"	G1½"	G1½"
ARZ 1500	G3"	G3"	G3"	G3"	G1"	G½"	-	G3"
ARZ 2000	G3"	G3"	G3"	G3"	G1"	G½"	-	G3"
ARZ 3000	G4"	G4"	G4"	G4"	G1"	G½"	-	G3"
ARZ 5000	G4"	G4"	G4"	G4"	G1"	G½"	-	G3"

CARATTERISTICHE DELLA COIBENTAZIONE

MODELLO	TIPO DI COIBENTAZIONE	SPESSORE COIBENTAZIONE mm	FINITURA
ARZ 100	Polietilene reticolato a cellule chiuse	20	Lamiera di alluminio goffrata
ARZ 200			
ARZ 300			
ARZ 500			
ARZ 800			
ARZ 1000			
ARZ 1500			
ARZ 2000			
ARZ 3000			
ARZ 5000			

DISPOSITIVI DI PROTEZIONE

Gli accumulatori devono essere protetti dagli effetti della sovrappressione installando:

- **VALVOLA DI SICUREZZA** tarata ad una pressione inferiore alla pressione max del bollitore
- **VASO DI ESPANSIONE** mod. ELBI serie **DP - DPV - ER - ERCE**

ESEMPIO DI INSTALLAZIONE

ARZ

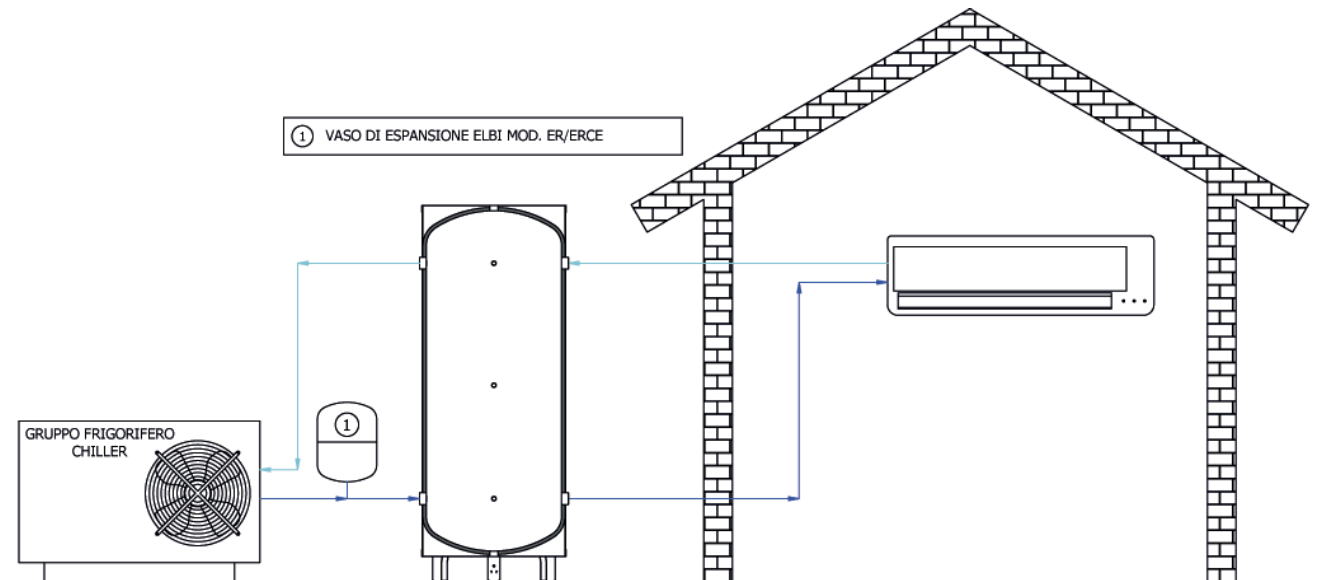

Schema illustrativo; per la realizzazione degli impianti fare sempre riferimento a tecnico abilitato.



zger-ss



ACF PENSILI



Accumulatori inerziali per impianti di condizionamento / riscaldamento
(24 - 96 litri)



ACF 24 - 50 P

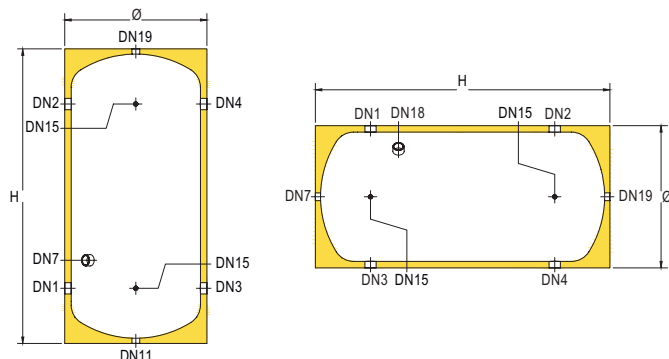

Staffe ACF

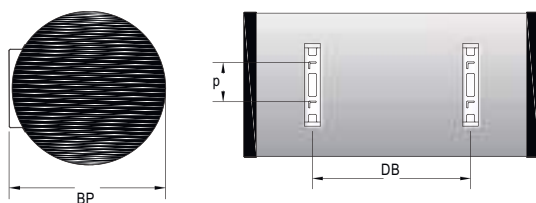

ACF 100 P

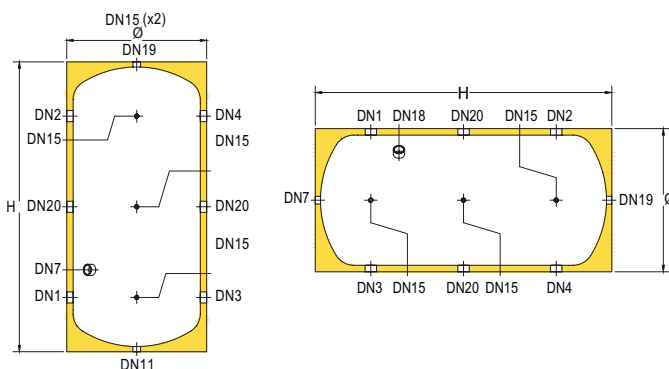

LEGENDA

DN1: Uscita a sorgente | **DN2:** Entrata da sorgente | **DN3:** Entrata da impianto | **DN4:** Uscita a impianto | **DN7:** Predisposizione per resistenza elettrica | **DN11:** Scarico | **DN15:** Sonda | **DN18:** Connessione ausiliaria | **DN19:** Connessione ausiliaria | **DN20:** Connessione ausiliaria | **DB:** Interasse staffe | **p:** Interasse fori | **BP:** Sporgenza staffe



GARANZIA: 2 ANNI



PER IMPIANTI DI CONDIZIONAMENTO



-10°C / +95°C



SERBATOIO PER ACCUMULO ACQUA CALDA



PER IMPIANTI DI RISCALDAMENTO

PMAX 10 BAR



PER ACQUA REFRIGERATA



ADATTO PER POMPA CALORE



PER ACQUA NON POTABILE

NORMATIVE DI RIFERIMENTO

- Direttiva 2014/68/UE – ART. 4.3, con esenzione da marcatura CE.
- Normativa EN 12897:2020.
- Progettato e costruito in accordo ai requisiti della 2009/125/EC e del Regolamento 814/2013 (EU).
- Etichettatura in accordo ai requisiti della 2017/1369/EU e del Regolamento delegato 812/2013 (EU).

INSTALLAZIONI

Utilizzo come volano termico in installazioni interne di impianti di condizionamento e riscaldamento per ottimizzare l'inerzia termica e aumentare il volume di acqua refrigerata / riscaldata.

COIBENTAZIONE

Poliuretano espanso esente da CFC e HCFC.

NOTE

Finitura in alluminio goffrato su richiesta.

DATI DIMENSIONALI

MODELLO	CODICE	CLASSE ENER.	CAP. litri	Ø mm	H mm	DB mm	P mm	BP mm	PREZZO €
ACF 24 P	A48SL27 GGP50	A	24	400	555	230	165	445	401,00
ACF 35 P	A48SL31 GGP50	A	35	400	665	310	165	445	515,00
ACF 50 P	A48SL34 GGP50	A	50	400	880	525	165	445	556,00
ACF 100 P	A3H0L38 PGP55	A	99	510	960	400	145	535	628,00

P = Modelli a installazione pensile

QUOTE CONNESSIONI (mm)

MODELLO	DN1	DN2	DN3	DN4	DN15				INSTALLAZIONE VERTICALE		INSTALLAZIONE ORIZZONTALE		
					DN15	DN18	DN19	DN20	DN7	DN11	DN7	DN18	
ACF 24 P	165	395	165	395	215	345	-	-	-	225	225	225	225
ACF 35 P	180	490	180	490	180	490	-	-	-	230	230	230	230
ACF 50 P	180	705	180	705	180	705	-	-	-	230	230	230	230
ACF 100 P	220	740	220	740	220	740	480	480	480	300	300	300	300

ATTACCHI CONNESSIONI

MODELLO	DN1	DN2	DN3	DN4	DN15				INSTALLAZIONE VERTICALE		INSTALLAZIONE ORIZZONTALE		
					DN15	DN18	DN19	DN20	DN7	DN11	DN7	DN18	DN20
ACF 24 P	G1¼"	G1¼"	G1¼"	G1¼"	G½"	G1¼"	G1¼"	-	-	G1¼"	G1¼"	-	-
ACF 35 P	G1¼"	G1¼"	G1¼"	G1¼"	G½"	G1¼"	G1¼"	-	G1½"	G1¼"	G1¼"	-	G1½"
ACF 50 P	G1¼"	G1¼"	G1¼"	G1¼"	G½"	G1¼"	G1¼"	-	G1½"	G1¼"	G1¼"	G1¼"	G1½"
ACF 100 P	G1½"	G1½"	G1½"	G1½"	G½"	G1¼"	G1¼"	G1½"	G1½"	G1¼"	G1¼"	G1¼"	G1½"

CARATTERISTICHE DELLA COIBENTAZIONE

MODELLO	TIPO DI COIBENTAZIONE	SPESSORE COIBENTAZIONE mm	FINITURA
ACF 24 P	Poliuretano espanso rigido con il 95% di cellule chiuse, esente CFC e HCFC, classe di resistenza al fuoco B2 secondo DIN 4102-1	65	Polistirolo grigio RAL 9006
ACF 35 P		50	
ACF 50 P		50	
ACF 100 P		55	

DISPOSITIVI DI PROTEZIONE

Gli accumulatori devono essere protetti dagli effetti della sovrappressione installando:

- **VALVOLA DI SICUREZZA** tarata ad una pressione inferiore alla pressione max del bollitore
- **VASO DI ESPANSIONE** mod. ELBI serie **DP - DPV - ER - ERCE**

TABELLA DI APPLICABILITÀ DELLE RESISTENZE ELETTRICHE

I minuti calcolati si riferiscono ad un Δ 30-60 °C di solo lavoro resistenza (senza considerare integrazione di altro generatore).

CODICE	POTENZA kw	ALIMENTAZIONE v	ATTACCO	LUNGHEZZA mm	APPLICABILITÀ'			
					24	35	50	100
RESISTENZE SENZA TERMOSTATO								
8601000	1	230	G1.1/4"	295	50 min.	73 min.	105 min.	201 min.
8602601	2.6	230	G1.1/4"	360	x	28 min.	40 min.	77 min.
RESISTENZE CON TERMOSTATO								
8T01500	1.5	230	G1.1/2"	320	x	49 min.	70 min.	134 min.
8T02000	2	230	G1.1/2"	320	x	37 min.	52 min.	101 min.
8T02200	2.2	230	G1.1/2"	320	x	33 min.	48 min.	92 min.
8T02500	2.5	230	G1.1/2"	320	x	29 min.	42 min.	81 min.
8T03000	3	230	G1.1/2"	320	x	24 min.	35 min.	67 min.

Le resistenze con termostato sono applicabili esclusivamente a serbatoi verticali o serbatoi pensili montati in posizione verticale.

ESEMPIO DI INSTALLAZIONE ACF PENSILI

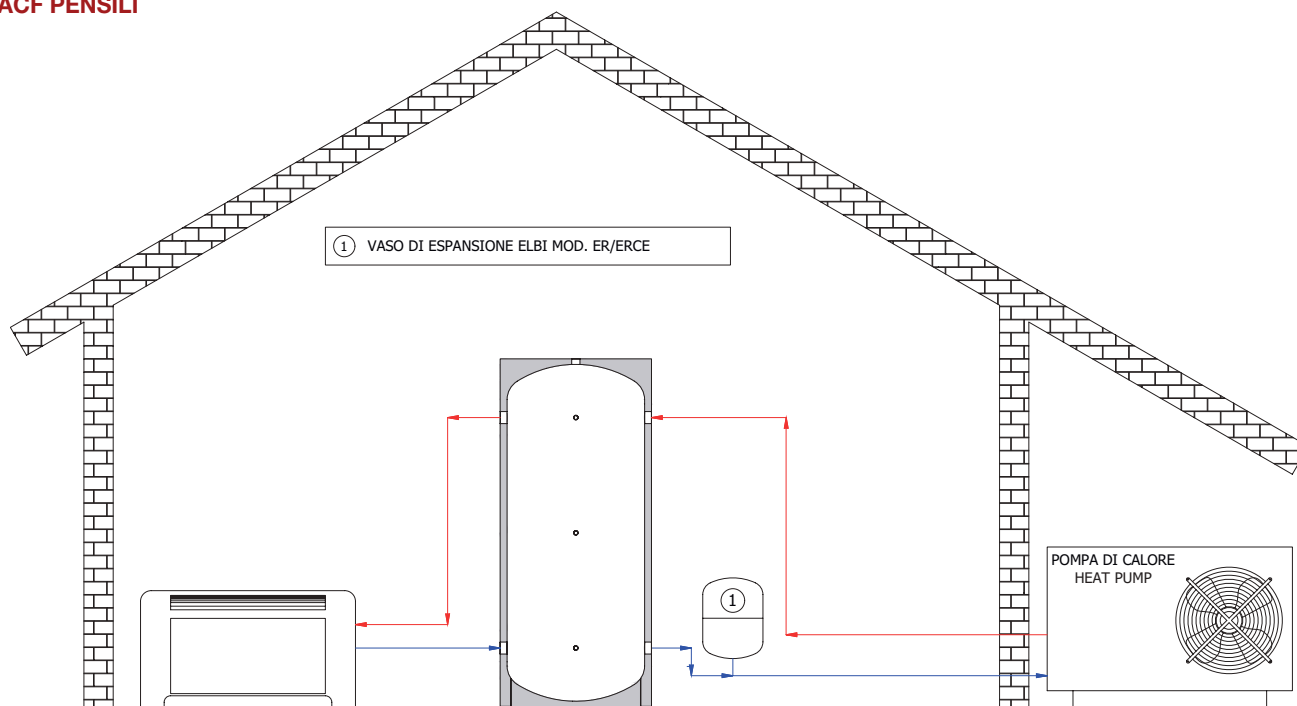

Schema illustrativo; per la realizzazione degli impianti fare sempre riferimento a tecnico abilitato.



ACF VERTICALI



Accumulatori inerziali per impianti di condizionamento / riscaldamento
(50 - 5.129 litri)



ACF 50

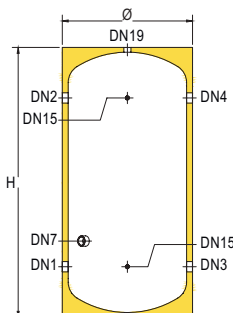

ACF 100

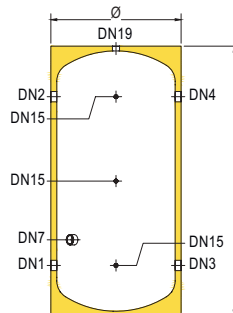

ACF 200 - 500

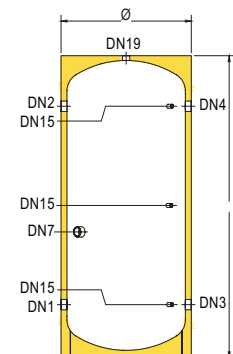

ACF 800 - 1000

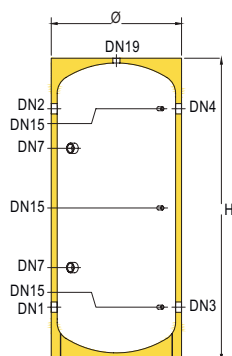

COPPELLE ACF 800 - 1000

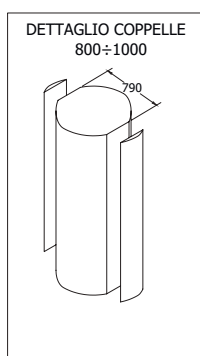

ACF 1500 - 2000

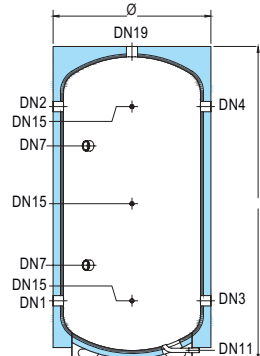

ACF 3000 - 5000

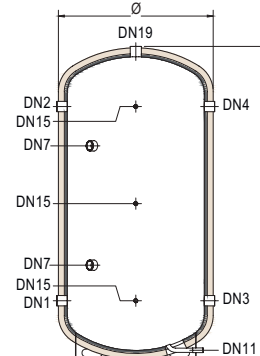

LEGENDA

DN1: Uscita a sorgente | **DN2:** Entrata da sorgente | **DN3:** Entrata da impianto | **DN4:** Uscita a impianto | **DN7:** Predisposizione per resistenza elettrica | **DN7:** N/A | **DN11:** Scarico | **DN15:** Sonda | **DN19:** Connessione ausiliaria



GARANZIA: 2 ANNI



SERBATOIO PER ACCUMULO ACQUA CALDA



PER ACQUA REFRIGERATA



PER ACQUA NON POTABILE



PER IMPIANTI DI CONDIZIONAMENTO



PER IMPIANTI DI RISCALDAMENTO



ADATTO PER POMPA CALORE



-10°C / +95°C

P_{MAX} 10 BAR (MOD. 50 - 1000)

P_{MAX} 6 BAR (MOD. 1500 - 5000)

NORMATIVE DI RIFERIMENTO

- Direttiva 2014/68/UE – ART. 4.3, con esenzione da marcatura CE.
- Normativa EN 12897:2020.
- Progettato e costruito in accordo ai requisiti della 2009/125/EC e del Regolamento 814/2013 (EU).
- Etichettatura in accordo ai requisiti della 2017/1369/EU e del Regolamento delegato 812/2013 (EU).

INSTALLAZIONI

Utilizzo come volano termico in installazioni interne di impianti di condizionamento e riscaldamento per ottimizzare l'inerzia termica e aumentare il volume di acqua refrigerata / riscaldata.

COIBENTAZIONE

Poliuretano espanso esente da CFC e HCFC fino a 1000 litri. Rivestimento interno in polietilene reticolato e in esterno fibra di poliestere da 1500 a 5000 litri. Rivestimento interno in polietilene reticolato e in esterno poliuretano espanso da 3000 litri. Coppelle removibili da 800 a 1000 litri.

NOTE

Finitura in alluminio goffrato su richiesta.

DATI DIMENSIONALI

MODELLO	CODICE	CLASSE ENER.	CAP. litri	Ø mm	H mm	QR mm	PREZZO €
ACF-50	A460L34 GGP50	A	50	410	880	980	515,00
ACF-100	A480L38 PGP55	A	99	510	960	1090	551,00
ACF-200	A480L47 PGP55	B	195	610	1185	1350	700,00
ACF-300	A480L51 PGP75	B	282	650	1655	1800	947,00
ACF-500	A480L55 PGP55	C	494	760	1720	1900	1.277,00
ACF-800	A480L60 PGP75	C	747	940	1790	2050	2.049,00
ACF-1000	A480L62 PGP75	C	868	940	2040	2270	2.266,00
ACF-1500	A480H67 GB5A5	C	1643	1310	2495	2850	4.439,00
ACF-2000	A480H70 GB5A5	C	1952	1410	2445	2880	4.974,00
ACF-3000	A480H74 GB370	-	2986	1390	2840	3170	5.304,00
ACF-5000	A480H80 GB370	-	5129	1740	3025	3490	8.291,00

Qr: quota di ribaltamento

QUOTE CONNESSIONI (mm)

MODELLO	DN1	DN2	DN3	DN4	DN7	DN11	DN15
ACF-50	180	705	180	705	-	230	-
ACF-100	235	715	235	715	-	315	-
ACF-200	255	915	255	915	-	505	-
ACF-300	260	1360	260	1360	-	585	-
ACF-500	320	1390	320	1390	-	730	-
ACF-800	340	1410	340	1410	1250	500	-
ACF-1000	340	1660	340	1660	1460	550	-
ACF-1500	485	2005	485	2005	1755	735	80
ACF-2000	475	1995	475	1995	1745	725	80
ACF-3000	540	2320	540	2320	2030	830	80
ACF-5000	635	2415	635	2415	2125	925	80

ATTACCHI CONNESSIONI

MODELLO	DN1	DN2	DN3	DN4	DN7	DN11	DN15	DN19
ACF-50	G1¼"	G1¼"	G1¼"	G1¼"	G1½"	-	G½"	G1¼"
ACF-100	G1½"	G1½"	G1½"	G1½"	G1½"	-	G½"	G1¼"
ACF-200	G1½"	G1½"	G1½"	G1½"	G1½"	-	G½"	G1¼"
ACF-300	G2"	G2"	G2"	G2"	G1½"	-	G½"	G1¼"
ACF-500	G3"	G3"	G3"	G3"	G1½"	-	G½"	G1¼"
ACF-800	G3"	G3"	G3"	G3"	G1½"	-	G½"	G1½"
ACF-1000	G3"	G3"	G3"	G3"	G1½"	-	G½"	G1½"
ACF-1500	G3"	G3"	G3"	G3"	G1½"	G1"	G½"	G3"
ACF-2000	G3"	G3"	G3"	G3"	G1½"	G1"	G½"	G3"
ACF-3000	G4"	G4"	G4"	G4"	G1½"	G1"	G½"	G3"
ACF-5000	G4"	G4"	G4"	G4"	G1½"	G1"	G½"	G3"

CARATTERISTICHE DELLA COIBENTAZIONE

MODELLO	TIPO DI COIBENTAZIONE	SPESSORE COIBENTAZIONE mm	SPESSORE COIBENTAZIONE INTERNA mm	FINITURA	
ACF-50	Poliuretano espanso rigido con il 95% di cellule chiuse, esente CFC e HCFC, classe di resistenza al fuoco B2 secondo DIN 4102-1	50	-	Polistirolo grigio RAL 9006	
ACF-100		55			
ACF-200					
ACF-300					
ACF-500					
ACF-800					
ACF-1000	75	20	PVC grigio RAL 9006		
ACF-1500				Interno: polietilene reticolato a cellule chiuse - Esterno: fibra di poliestere 100% riciclabile, classe di resistenza al fuoco B1 secondo DIN 4102-1	130
ACF-2000					
ACF-3000	Interno: polietilene reticolato a cellule chiuse - Esterno: poliuretano espanso flessibile a celle aperte		50	PVC bianco RAL 9001	
ACF-5000					

DISPOSITIVI DI PROTEZIONE

Gli accumulatori devono essere protetti dagli effetti della sovrappressione installando:

- **VALVOLA DI SICUREZZA** tarata ad una pressione inferiore alla pressione max del bollitore
- **VASO DI ESPANSIONE** mod. ELBI serie **DP - DPV - ER - ERCE**

TABELLA DI APPLICABILITÀ DELLE RESISTENZE ELETTRICHE

I minuti calcolati si riferiscono ad un Δ 30-60 °C di solo lavoro resistenza (senza considerare integrazione di altro generatore).

CODICE	POTENZA kw	ALIMENTAZIONE v	ATTACCO	LUNGHEZZA mm	APPLICABILITÀ'										
					50	100	200	300	500	800	1000	1500	2000	3000	5000
RESISTENZE SENZA TERMOSTATO															
8601000	1	230	G1.1/4"	295	105 min.	201 min.	✓	✓	✓	✓	✓	✓	✓	✓	✓
8601650	1.65	230	G1.1/4"	450	✗	✗	248 min.	358 min.	✓	✓	✓	✓	✓	✓	✓
8602000	2	230	G1.1/4"	515	✗	✗	✗	✗	✓	✓	✓	✓	✓	✓	✓
8602600	2.6	230	G1.1/4"	675	✗	✗	✗	✗	✗	✓	✓	✓	✓	✓	✓
8602601	2.6	230	G1.1/4"	360	40 min.	77 min.	157 min.	227 min.	✓	✓	✓	✓	✓	✓	✓
8603300	3.3	230	G1.1/4"	825	✗	✗	✗	✗	✗	✗	✗	✓	✓	✓	✓
8603301	3.3	230	G1.1/4"	435	✗	✗	124 min.	179 min.	314 min.	✓	✓	✓	✓	✓	✓
8604001	4	230	G1.1/4"	510	✗	✗	✗	✗	259 min.	✓	✓	✓	✓	✓	✓
8705000	5	400	G1.1/2"	445	✗	✗	82 min.	118 min.	207 min.	313 min.	✓	✓	✓	✓	✓
8706000	6	400	G1.1/2"	510	✗	✗	✗	✗	173 min.	261 min.	303 min.	✓	✓	✓	✓
8708000	8	400	G1.1/2"	670	✗	✗	✗	✗	✗	196 min.	228 min.	✓	✓	✓	✓
8710000	10	400	G1.1/2"	820	✗	✗	✗	✗	✗	✗	✗	345 min.	✓	✓	✓
8712000	12	400	G1.1/2"	970	✗	✗	✗	✗	✗	✗	✗	287 min.	341 min.	✓	✓
8717000	17	400	G2"	1200	✗	✗	✗	✗	✗	✗	✗	✗	✗	✓	✓
RESISTENZE CON TERMOSTATO															
8T01500	1.5	230	G1.1/2"	320	70 min.	134 min.	273 min.	✓	✓	✓	✓	✓	✓	✓	✓
8T02000	2	230	G1.1/2"	320	52 min.	101 min.	204 min.	296 min.	✓	✓	✓	✓	✓	✓	✓
8T02200	2.2	230	G1.1/2"	320	48 min.	92 min.	186 min.	269 min.	✓	✓	✓	✓	✓	✓	✓
8T02500	2.5	230	G1.1/2"	320	42 min.	81 min.	164 min.	237 min.	✓	✓	✓	✓	✓	✓	✓
8T03000	3	230	G1.1/2"	320	35 min.	67 min.	136 min.	197 min.	345 min.	✓	✓	✓	✓	✓	✓
8T04000	4	400	G1.1/2"	400	✗	✗	102 min.	148 min.	259 min.	✓	✓	✓	✓	✓	✓
8T05000	5	400	G1.1/2"	500	✗	✗	✗	✗	207 min.	313 min.	✓	✓	✓	✓	✓
8T06000	6	400	G1.1/2"	600	✗	✗	✗	✗	173 min.	261 min.	303 min.	✓	✓	✓	✓
8T09000	9	400	G1.1/2"	700	✗	✗	✗	✗	✗	174 min.	202 min.	✓	✓	✓	✓
8T12000	12	400	G1.1/2"	850	✗	✗	✗	✗	✗	✗	✗	287 min.	341 min.	✓	✓

Le resistenze con termostato sono applicabili esclusivamente a serbatoi verticali o serbatoi pensili montati in posizione verticale.

ESEMPIO DI INSTALLAZIONE ACF VERTICALI

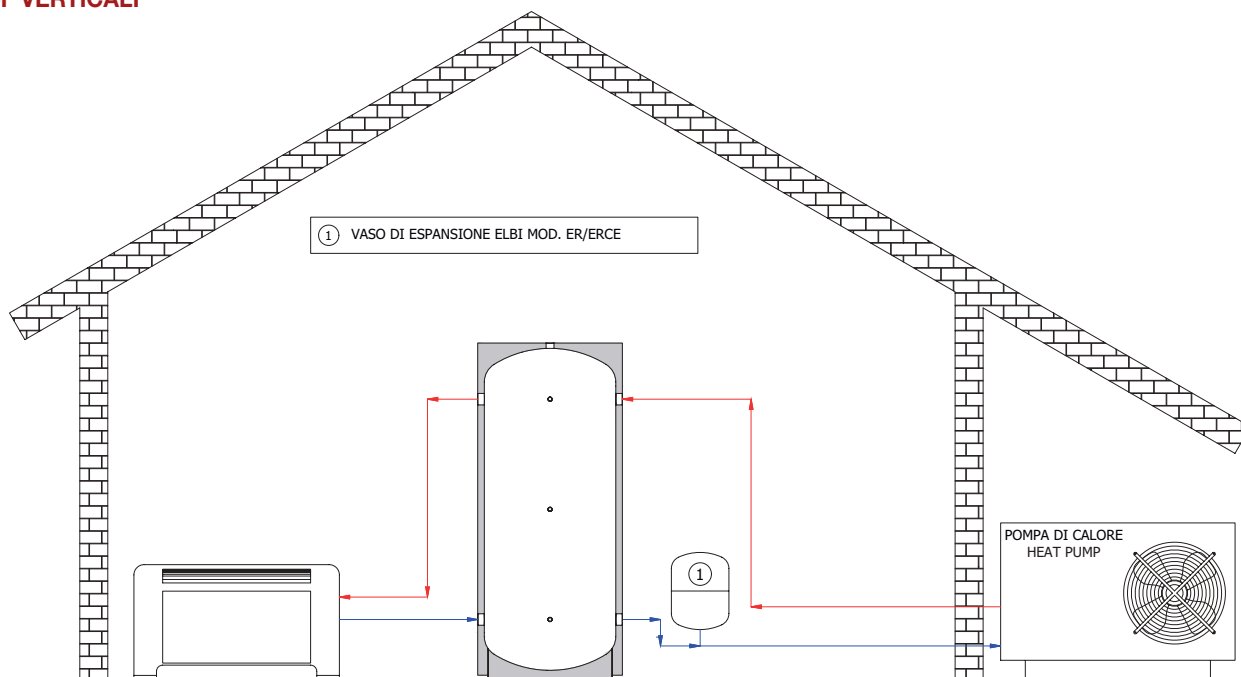

Schema illustrativo; per la realizzazione degli impianti fare sempre riferimento a tecnico abilitato.

ACCUMULATORI **ACF** VERTICALI INERZIALI

- **Ottimizzazione delle risorse**

L'ACF permette di garantire una migliore gestione dell'energia termica, una riduzione dei picchi di richiesta e un maggior confort termico grazie alla distribuzione più uniforme di calore.

- **Conservazione dell'energia**

L'ACF permette di contribuire ad un uso più efficiente delle energie rinnovabili consentendo la conservazione dell'energia prodotta in eccesso per l'uso futuro.



ACFE



Accumulatori inerziali da esterno per impianti di condizionamento / riscaldamento con finitura in lamierino gofrato (99 - 868 litri)



ACFE 100

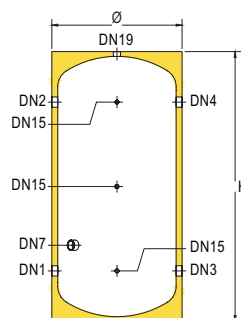

ACFE 200 - 500

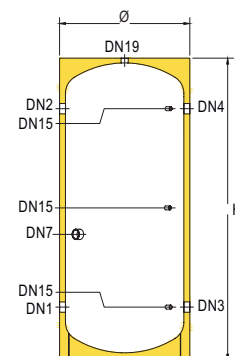

ACFE 800 - 1000

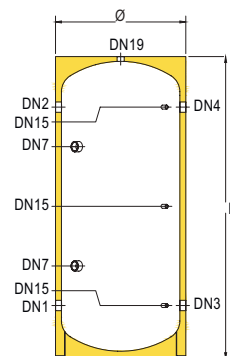

LEGENDA

DN1: Uscita a sorgente | **DN2:** Entrata da sorgente | **DN3:** Entrata da impianto | **DN4:** Uscita a impianto | **DN7:** Predisposizione per resistenza elettrica | **DN15:** Sonda | **DN19:** Connessione ausiliaria



GARANZIA: 2 ANNI



SERBATOIO PER ACCUMULO ACQUA CALDA



PER ACQUA REFRIGERATA



PER ACQUA NON POTABILE



PER IMPIANTI DI CONDIZIONAMENTO



PER IMPIANTI DI RISCALDAMENTO



ADATTO PER POMPA CALORE



-10°C / +95°C

P_{MAX} 10 BAR

NORMATIVE DI RIFERIMENTO

- Direttiva 2014/68/UE – ART. 4.3, con esenzione da marcatura CE.
- Normativa EN 12897:2020.
- Progettato e costruito in accordo ai requisiti della 2009/125/EC e del Regolamento 814/2013 (EU).
- Etichettatura in accordo ai requisiti della 2017/1369/EU e del Regolamento delegato 812/2013 (EU).

INSTALLAZIONI

- Utilizzo come volano termico in installazioni interne ed esterne di impianti di condizionamento e riscaldamento per ottimizzare l'inerzia termica e aumentare il volume di acqua refrigerata / riscaldata.

COIBENTAZIONE

- Poliuretano espanso esente da CFC e HCFC. Finitura in lamiera di alluminio gofrato.

DATI DIMENSIONALI

MODELLO	CODICE	CLASSE ENER.	CAP. litri	Ø mm	H mm	QR mm	PREZZO €
ACFE-100	A480L38 GL355	A	95	510	960	1090	736,00
ACFE-200	A480L47 GL355	B	195	610	1185	1350	890,00
ACFE-300	A480L51 GL375	B	282	650	1655	1800	1.117,00
ACFE-500	A480L55 GL355	C	494	760	1720	1900	1.370,00
ACFE-800	A480L60 GL375	C	748	940	1815	2050	2.327,00
ACFE-1000	A480L62 GL375	C	869	940	2065	2270	2.729,00
ACFE-1500	A480H67 ZL5AA	C	1645	1310	2495	2850	6.100,00
ACFE-2000	A480H70 ZL5AA	C	1958	1410	2445	2880	8.100,00
ACFE-3000	A480H74 ZL370	-	2986	1390	2840	3170	9.100,00
ACFE-5000	A480H80 ZL370	-	5121	1740	3025	3490	13.300,00

Qr: quota di ribaltamento

QUOTE CONNESSIONI (mm)

MODELLO	DN1	DN2	DN3	DN4	DN7		DN7			DN11	DN15	DN15	DN15	
ACFE-100	235	715	235	715	315	-	-	-	-	-	715	475	235	-
ACFE-200	255	915	255	915	505	-	-	-	-	-	915	585	255	-
ACFE-300	260	1360	260	1360	585	-	-	-	-	-	1360	810	260	-
ACFE-500	320	1390	320	1390	730	-	-	-	-	-	1390	855	320	-
ACFE-800	340	1410	340	1410	500	500	1250	1250	1250	-	1410	875	340	340
ACFE-1000	340	1660	340	1660	550	550	1460	1460	1460	-	1660	1000	340	340
ACFE-1500	485	2005	485	2005	735	-	1755	1755	1755	80	2005	1245	485	-
ACFE-2000	475	1995	475	1995	725	-	1745	1745	1745	80	1995	1235	475	-
ACFE-3000	540	2320	540	2320	830	-	2030	2030	2030	80	2320	1430	540	-
ACFE-5000	635	2415	635	2415	925	925	2125	2125	2125	80	2415	1525	635	635

ATTACCHI CONNESSIONI

MODELLO	DN1	DN2	DN3	DN4	DN7	DN11	DN15	DN19
ACFE-100	G1½"	G1½"	G1½"	G1½"	G1½"	G1½"	-	G½"
ACFE-200	G1½"	G1½"	G1½"	G1½"	G1½"	G1½"	-	G½"
ACFE-300	G2"	G2"	G2"	G2"	G2"	G1½"	-	G½"
ACFE-500	G3"	G3"	G3"	G3"	G3"	G1½"	-	G½"
ACFE-800		G3"	G3"	G3"	G3"	G1½"	-	G½"
ACFE-1000		G3"	G3"	G3"	G3"	G1½"	-	G½"
ACFE-1500		G3"	G3"	G3"	G3"	G1½"	G1"	G½"
ACFE-2000		G3"	G3"	G3"	G3"	G1½"	G1"	G½"
ACFE-3000		G4"	G4"	G4"	G4"	G1½"	G1"	G½"
ACFE-5000		G4"	G4"	G4"	G4"	G1½"	G1"	G½"

CARATTERISTICHE DELLA COIBENTAZIONE

MODELLO	TIPO DI COIBENTAZIONE	SPESSORE COIBENTAZIONE mm	FINITURA
ACFE-100	Poliuretano espanso rigido con il 95% di cellule chiuse, esente CFC e HCFC, classe di resistenza al fuoco B2 secondo DIN 4102-1	55	Lamiera di alluminio goffrata
ACFE-200		75	
ACFE-300		55	
ACFE-500		55	
ACFE-800		75	
ACFE-1000		75	

DISPOSITIVI DI PROTEZIONE

Gli accumulatori devono essere protetti dagli effetti della sovrappressione installando:

- **VALVOLA DI SICUREZZA** tarata ad una pressione inferiore alla pressione max del bollitore
- **VASO DI ESPANSIONE** mod. ELBI serie **DP - DPV - ER - ERCE**

TABELLA DI APPLICABILITÀ DELLE RESISTENZE ELETTRICHE

I minuti calcolati si riferiscono ad un Δ 30-60 °C di solo lavoro resistenza (senza considerare integrazione di altro generatore).

CODICE	POTENZA kw	ALIMENTAZIONE v	ATTACCO	LUNGHEZZA mm	APPLICABILITÀ					
					100	200	300	500	800	1000
RESISTENZE SENZA TERMOSTATO										
8601000	1	230	G1.1/4"	295	201 min.	✓	✓	✓	✓	✓
8601650	1.65	230	G1.1/4"	450	✗	248 min.	358 min.	✓	✓	✓
8602000	2	230	G1.1/4"	515	✗	✗	✗	✓	✓	✓
8602600	2.6	230	G1.1/4"	675	✗	✗	✗	✗	✓	✓
8602601	2.6	230	G1.1/4"	360	77 min.	157 min.	227 min.	✓	✓	✓
8603300	3.3	230	G1.1/4"	825	✗	✗	✗	✗	✗	✗
8603301	3.3	230	G1.1/4"	435	✗	124 min.	179 min.	314 min.	✓	✓
8604001	4	230	G1.1/4"	510	✗	✗	✗	259 min.	✓	✓
8705000	5	400	G1.1/2"	445	✗	82 min.	118 min.	207 min.	313 min.	✓
8706000	6	400	G1.1/2"	510	✗	✗	✗	173 min.	261 min.	303 min.
8708000	8	400	G1.1/2"	670	✗	✗	✗	✗	196 min.	228 min.
8710000	10	400	G1.1/2"	820	✗	✗	✗	✗	✗	✗
8712000	12	400	G1.1/2"	970	✗	✗	✗	✗	✗	✗
8717000	17	400	G2"	1200	✗	✗	✗	✗	✗	✗
RESISTENZE CON TERMOSTATO										
8T01500	1.5	230	G1.1/2"	320	134 min.	273 min.	✓	✓	✓	✓
8T02000	2	230	G1.1/2"	320	101 min.	204 min.	296 min.	✓	✓	✓
8T02200	2.2	230	G1.1/2"	320	92 min.	186 min.	269 min.	✓	✓	✓
8T02500	2.5	230	G1.1/2"	320	81 min.	164 min.	237 min.	✓	✓	✓
8T03000	3	230	G1.1/2"	320	67 min.	136 min.	197 min.	345 min.	✓	✓
8T04000	4	400	G1.1/2"	400	✗	102 min.	148 min.	259 min.	✓	✓
8T05000	5	400	G1.1/2"	500	✗	✗	✗	207 min.	313 min.	✓
8T06000	6	400	G1.1/2"	600	✗	✗	✗	173 min.	261 min.	303 min.
8T09000	9	400	G1.1/2"	700	✗	✗	✗	✗	174 min.	202 min.
8T12000	12	400	G1.1/2"	850	✗	✗	✗	✗	✗	✗

Le resistenze con termostato sono applicabili esclusivamente a serbatoi verticali o serbatoi pensili montati in posizione verticale.

ESEMPIO DI INSTALLAZIONE ACFE

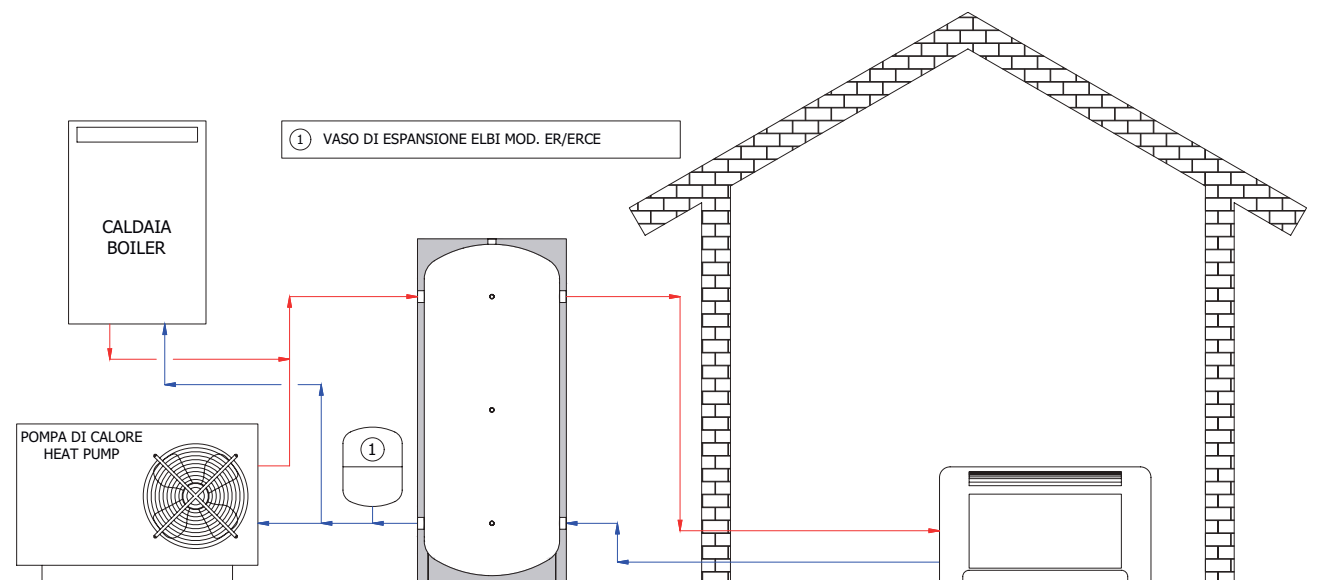

Schema illustrativo; per la realizzazione degli impianti fare sempre riferimento a tecnico abilitato.

ACCUMULATORI INERZIALI ACFE DA ESTERNO

L'**ACFE da esterno** è un serbatoio inerziale idoneo all'installazione all'aperto, anche sotto pioggia battente, e permette all'installatore e/o utente finale di non dover sacrificare spazio interno per l'installazione del serbatoio, senza scendere a compromessi relativi all'efficienza dell'impianto.

L'**ACFE da esterno** è stato progettato per fungere da buffer termico, raccogliendo l'energia prodotta dalle fonti di calore (ad esempio una caldaia a biomassa, una pompa di calore o un impianto solare termico) e rilasciandola gradualmente, in base alle necessità dell'impianto di riscaldamento, riducendo i cicli di accensione/spengimento del generatore, e bilanciando le differenze tra la produzione e il fabbisogno termico.



SSB



Scambiatori di calore a piastre saldobrasati

SSB 14 - 50

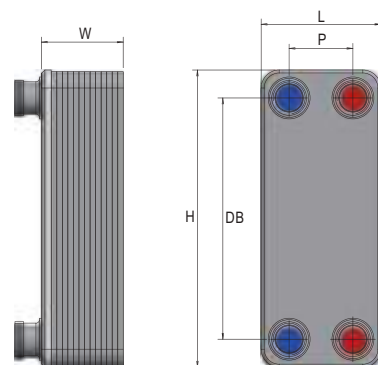

SSB 14 - 50 C

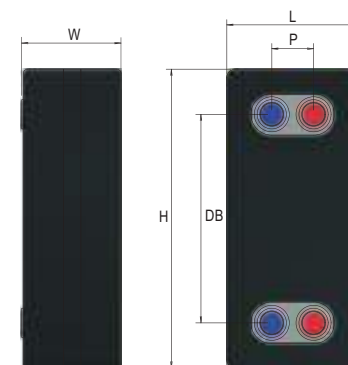

LEGENDA

DN1: Entrata scambiatore circuito secondario | **DN2:** Uscita scambiatore circuito secondario | **DN3:** Entrata scambiatore circuito primario | **DN4:** Uscita scambiatore circuito primario | **DB:** Interasse fori | **p:** Interasse fori



GARANZIA: 2 ANNI



PER ACQUA CALDA SANITARIA



+ 200°C



PRODOTTO OMOLOGATO CE



ADATTO PER SOLARE TERMICO



PSCA 30 BAR



PER ACQUA POTABILE



PER IMPIANTI DI RISCALDAMENTO

CARATTERISTICHE

- Materiale di costruzione piastre interne: Acciaio Inox 304.
- Materiale di costruzione piastre di testa / coda: Acciaio Inox 316L.
- Connessione 1" M.

NORMATIVE DI RIFERIMENTO

- Dichiarazione di conformità ai requisiti essenziali di sicurezza previsti dalla Direttiva Europea 2014/68/UE (PED).
- Omologati CE 00035 (solo Mod. SSB B50).

VANTAGGI

- Elevata efficienza termica.
- Lunga durata nel tempo.
- Ottimo rapporto qualità / prezzo.
- Alta affidabilità.
- 2 anni di garanzia.

DESCRIZIONE

Gli scambiatori di calore saldobrasati serie SSB sono utilizzati per la separazione ed il recupero di sistemi di riscaldamento e raffreddamento. L'accoppiamento delle piastre in acciaio INOX di particolare conformazione e l'accurato processo di brasatura rendono il prodotto altamente affidabile e performante per lo scambio termico e per la riduzione delle perdite di carico. Il prodotto si contraddistingue

per l'elevata resistenza alle alte pressioni e temperature; la particolare profilatura delle piastre "ad angolo aperto" permette una autopulizia dello scambiatore, diminuendo la manutenzione ordinaria dello stesso. Gli scambiatori della serie SSB possono essere abbinati a qualsiasi tipologia di generatore di calore.

DATI DIMENSIONALI

VERSIONE NUDA

MODELLO	CODICE	H mm	L mm	W mm	DB mm	P mm	DN1	DN2	DN3	DN4	PREZZO €
SSB B14	L24WB14	306	106	43.32	250	50	G1" M	G1" M	G1" M	G1" M	247,00
SSB B20	L24WB20	306	106	57.6	250	50	G1" M	G1" M	G1" M	G1" M	339,00
SSB B30	L24WB30	306	106	81.4	250	50	G1" M	G1" M	G1" M	G1" M	400,00
SSB B40	L24WB40	306	106	105.2	250	50	G1" M	G1" M	G1" M	G1" M	505,00
SSB B50	L24WB50	306	106	129	250	50	G1" M	G1" M	G1" M	G1" M	595,00

VERSIONE COIBENTATA

MODELLO	CODICE	H mm	L mm	W mm	DB mm	P mm	DN1	DN2	DN3	DN4	PREZZO €
SSB B14 C	L24WB14 PGP45	360	160	110	250	50	G1" M	G1" M	G1" M	G1" M	330,00
SSB B20 C	L24WB20 PGP45	360	160	120	250	50	G1" M	G1" M	G1" M	G1" M	422,00
SSB B30 C	L24WB30 PGP45	360	160	140	250	50	G1" M	G1" M	G1" M	G1" M	535,00
SSB B40 C	L24WB40 PGP45	360	160	160	250	50	G1" M	G1" M	G1" M	G1" M	655,00
SSB B50 C	L24WB50 PGP45	360	160	190	250	50	G1" M	G1" M	G1" M	G1" M	780,00

PROGRAMMI DI LAVORO

MODELLO	NR. PIASTRE	POTENZA kw	CIRCUITO PRIMARIO 50/45 °C		CIRCUITO SECONDARIO 10/45 °C	
			PORTATA m³/h	PERDITE DI CARICO KPa	PORTATA m³/h	PERDITE DI CARICO KPa
SSB B14	14	20	1.8	40.5	0.72	5.6
SSB B20	20	30	2.88	42.4	0.79	5.3
SSB B30	30	48	4.42	45.2	1.18	4.9
SSB B40	40	64	5.76	47.6	1.59	4.7
SSB B50	50	80	7.45	50	2.16	4.9

MODELLO	NR. PIASTRE	POTENZA kw	CIRCUITO PRIMARIO 50/45 °C		CIRCUITO SECONDARIO 30/35 °C	
			PORTATA m³/h	PERDITE DI CARICO KPa	PORTATA m³/h	PERDITE DI CARICO KPa
SSB B14	14	11	1.8	34.8	1.87	47.1
SSB B20	20	16	2.7	36.6	2.73	44.9
SSB B30	30	25	7	41	7.05	46.8
SSB B40	40	34	5.81	44.9	5.83	49.4
SSB B50	50	41	7.02	44.9	7	48.3

MODELLO	NR. PIASTRE	POTENZA kw	CIRCUITO PRIMARIO 70/50 °C		CIRCUITO SECONDARIO 30/50 °C	
			PORTATA m³/h	PERDITE DI CARICO KPa	PORTATA m³/h	PERDITE DI CARICO KPa
SSB B14	14	51	2.25	37.5	2.21	36.8
SSB B20	20	81	3.53	58.8	3.47	57.8
SSB B30	30	128	5.65	94.2	5.55	92.5
SSB B40	40	175	7.72	128.7	7.59	126.4
SSB B50	50	224	9.89	164.8	9.71	161.8

MODELLO	NR. PIASTRE	POTENZA kw	CIRCUITO PRIMARIO 70/60 °C		CIRCUITO SECONDARIO 40/45 °C	
			PORTATA m³/h	PERDITE DI CARICO KPa	PORTATA m³/h	PERDITE DI CARICO KPa
SSB B14	14	25	2.12	43.5	0.61	5.5
SSB B20	20	35	2.98	42.5	0.86	4.9
SSB B30	30	53	4.53	44.9	1.29	4.8
SSB B40	40	70	6.01	46.6	1.72	4.8
SSB B50	50	87	7.41	49.5	2.12	4.9

MODELLO	NR. PIASTRE	POTENZA kw	CIRCUITO PRIMARIO 70/60 °C		CIRCUITO SECONDARIO 50/60 °C	
			PORTATA m³/h	PERDITE DI CARICO KPa	PORTATA m³/h	PERDITE DI CARICO KPa
SSB B14	14	19	1.65	29.4	1.64	47.1
SSB B20	20	30	2.7	34.2	2.68	40.4
SSB B30	30	48	3.73	37.7	3.74	45.6
SSB B40	40	65	4.6	41.3	4.68	48.7
SSB B50	50	80	6.2	41.1	6.48	43.4

MODELLO	NR. PIASTRE	POTENZA kw	CIRCUITO PRIMARIO 80/70 °C		CIRCUITO SECONDARIO 60/70 °C	
			PORTATA m³/h	PERDITE DI CARICO KPa	PORTATA m³/h	PERDITE DI CARICO KPa
SSB B14	14	20	1.72	28.1	1.72	37.9
SSB B20	20	32	2.73	35.4	2.72	43.4
SSB B30	30	50	4.28	39.7	4.2	45.3
SSB B40	40	68	5.7	43.6	5.68	47.9
SSB B50	50	82	7	43.8	7	47



SPI



Scambiatori di calore a piastre ispezionabili



SPI

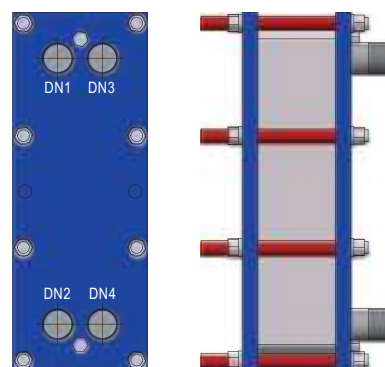

LEGENDA

DN1: Entrata scambiatore circuito secondario | **DN2:** Uscita scambiatore circuito secondario | **DN3:** Entrata scambiatore circuito primario | **DN4:** Uscita scambiatore circuito primario



GARANZIA: 2 ANNI



+ 110°C

PSCA 10 BAR

CARATTERISTICHE

- TELAIO: acciaio al carbonio verniciato.
- PIASTRE: acciaio inox AISI 316L spessore 0,4 mm.
- RACCORDI: acciaio inox AISI 316L.
- GUARNIZIONI: EPDM.

NORMATIVE DI RIFERIMENTO

Direttiva 2014/68/UE – ART. 4.3 con esenzione da marcatura CE.

VANTAGGI

- Facilità nelle operazioni di manutenzione e pulizia.
- Elevata efficienza.
- Svariati campi di applicazione.

DESCRIZIONE

Gli scambiatori a piastre ispezionabili della serie SPI trovano impiego in diverse applicazioni: produzione di acqua calda sanitaria, pompe di

calore, impianti di riscaldamento e/o raffreddamento, impianti a solare termico ecc.

DATI DIMENSIONALI

MODELLO	CODICE	H mm	L mm	W mm	DN1	DN2	DN3	DN4	PREZZO €
SPI A05	L6A70N0 00005	320	251	200	G1¼" M	G1¼" M	G1¼" M	G1¼" M	778,00
SPI A07	L6A70N0 00007	320	251	200	G1¼" M	G1¼" M	G1¼" M	G1¼" M	818,00
SPI A09	L6A70N0 00009	320	251	200	G1¼" M	G1¼" M	G1¼" M	G1¼" M	859,00
SPI A11	L6A70N0 00011	320	251	200	G1¼" M	G1¼" M	G1¼" M	G1¼" M	905,00
SPI A13	L6A70N0 00013	320	251	200	G1¼" M	G1¼" M	G1¼" M	G1¼" M	934,00
SPI A15	L6A70N0 00015	320	251	200	G1¼" M	G1¼" M	G1¼" M	G1¼" M	980,00
SPI A17	L6A70N0 00017	320	251	200	G1¼" M	G1¼" M	G1¼" M	G1¼" M	1.025,00
SPI A19	L6A70N0 00019	320	251	200	G1¼" M	G1¼" M	G1¼" M	G1¼" M	1.184,00
SPI A21	L6A70N0 00021	320	251	200	G1¼" M	G1¼" M	G1¼" M	G1¼" M	1.215,00
SPI A23	L6A70N0 00023	320	251	200	G1¼" M	G1¼" M	G1¼" M	G1¼" M	1.236,00
SPI A25	L6A70N0 00025	320	251	200	G1¼" M	G1¼" M	G1¼" M	G1¼" M	1.256,00
SPI A27	L6A70N0 00027	320	251	200	G1¼" M	G1¼" M	G1¼" M	G1¼" M	1.277,00
SPI A29	L6A70N0 00029	320	251	200	G1¼" M	G1¼" M	G1¼" M	G1¼" M	1.287,00
SPI A31	L6A70N0 00031	320	251	200	G1¼" M	G1¼" M	G1¼" M	G1¼" M	1.431,00
SPI A33	L6A70N0 00033	320	251	200	G1¼" M	G1¼" M	G1¼" M	G1¼" M	1.472,00
SPI A35	L6A70N0 00035	320	251	200	G1¼" M	G1¼" M	G1¼" M	G1¼" M	1.565,00
SPI A39	L6A70N0 00039	320	251	200	G1¼" M	G1¼" M	G1¼" M	G1¼" M	1.596,00
SPI A43	L6A70N0 00043	320	251	200	G1¼" M	G1¼" M	G1¼" M	G1¼" M	1.771,00
SPI A47	L6A70N0 00047	320	251	200	G1¼" M	G1¼" M	G1¼" M	G1¼" M	1.802,00
SPI A49	L6A70N0 00049	320	251	200	G1¼" M	G1¼" M	G1¼" M	G1¼" M	1.833,00
SPI A51	L6A70N0 00051	320	551	200	G1¼" M	G1¼" M	G1¼" M	G1¼" M	2.029,00
SPI A55	L6A70N0 00055	320	551	200	G1¼" M	G1¼" M	G1¼" M	G1¼" M	2.060,00
SPI A57	L6A70N0 00057	320	551	200	G1¼" M	G1¼" M	G1¼" M	G1¼" M	1.926,00
SPI A61	L6A70N0 00061	320	551	200	G1¼" M	G1¼" M	G1¼" M	G1¼" M	2.008,00
SPI A63	L6A70N0 00063	320	551	200	G1¼" M	G1¼" M	G1¼" M	G1¼" M	2.049,00
SPI A69	L6A70N0 00069	320	551	200	G1¼" M	G1¼" M	G1¼" M	G1¼" M	2.183,00
SPI A71	L6A70N0 00071	320	551	200	G1¼" M	G1¼" M	G1¼" M	G1¼" M	2.214,00
SPI D15	L6D70N1 00015	678	408	310	G2" M	G2" M	G2" M	G2" M	2.719,00
SPI D17	L6D70N1 00017	678	408	310	G2" M	G2" M	G2" M	G2" M	2.801,00
SPI D19	L6D70N1 00019	678	408	310	G2" M	G2" M	G2" M	G2" M	2.884,00
SPI D21	L6D70N1 00021	678	408	310	G2" M	G2" M	G2" M	G2" M	2.976,00
SPI D23	L6D70N1 00023	678	408	310	G2" M	G2" M	G2" M	G2" M	3.069,00
SPI D31	L6D70N1 00031	678	408	310	G2" M	G2" M	G2" M	G2" M	3.419,00
SPI D33	L6D70N1 00033	678	408	310	G2" M	G2" M	G2" M	G2" M	4.120,00
SPI D25-5	L6D70N2 00025	678	408	310	G2" M	G2" M	G2" M	G2" M	3.193,00
SPI D27-5	L6D70N2 00027	678	408	310	G2" M	G2" M	G2" M	G2" M	3.244,00
SPI D29-5	L6D70N2 00029	678	408	310	G2" M	G2" M	G2" M	G2" M	3.347,00
SPI D15-10	L6D70N3 00015	678	408	310	G2" M	G2" M	G2" M	G2" M	2.729,00
SPI D17-10	L6D70N3 00017	678	408	310	G2" M	G2" M	G2" M	G2" M	2.832,00
SPI D19-10	L6D70N3 00019	678	408	310	G2" M	G2" M	G2" M	G2" M	2.904,00

PROGRAMMI DI LAVORO

MODELLO	NR. PIASTRE	POTENZA kw	CIRCUITO PRIMARIO 55/50 °C		CIRCUITO SECONDARIO 10/45 °C	
			PORTATA m³/h	PERDITE DI CARICO KPa	PORTATA m³/h	PERDITE DI CARICO KPa
SPI A11	11	10	1.74	10.5	0.25	0.22
SPI A19	19	20	3.49	13.71	0.49	0.29
SPI A29	29	30	5.23	14.24	0.74	0.3
SPI A31	31	40	6.98	22.53	0.99	0.47
SPI A39	39	50	8.72	24.59	1.23	0.51
SPI A51	51	60	10.47	24.77	1.48	0.51
SPI A69	69	70	12.21	24.6	1.73	0.51
SPI D15	15	80	13.96	24.64	1.98	0.73
SPI D17	17	100	17.45	29.77	2.47	0.87
SPI D19	19	120	20.94	34.42	2.96	0.99
SPI D21	21	130	22.68	33.69	3.21	0.96
SPI D23	23	140	24.42	33.3	3.46	0.95
SPI D23	23	150	26.17	37.92	3.7	1.07
SPI D31	31	190	33.15	37.53	4.69	1.03
SPI D33	33	200	34.89	37.91	4.94	1.03
SPI D25-5	25	160	27.91	39.43	3.95	1.1
SPI D27-5	27	170	29.66	39.01	4.2	1.09
SPI D29-5	29	180	31.4	38.87	4.45	1.07
SPI D17-10	17	90	15.7	29.2	2.22	0.85
SPI D19-10	19	110	19.19	34.1	2.72	0.98

MODELLO	NR. PIASTRE	POTENZA kw	CIRCUITO PRIMARIO 70/60 °C		CIRCUITO SECONDARIO 10/45 °C	
			PORTATA m³/h	PERDITE DI CARICO KPa	PORTATA m³/h	PERDITE DI CARICO KPa
SPI A07	7	10	0.88	7.25	0.25	0.58
SPI A11	11	20	1.75	10.56	0.49	0.84
SPI A13	13	30	2.63	16.61	0.74	1.31
SPI A15	15	40	3.51	21.92	0.99	1.73
SPI A17	17	50	4.38	26.58	1.23	2.09
SPI A21	21	60	5.26	25.43	1.48	2.01
SPI A25	25	70	6.14	25.11	1.73	1.98
SPI A29	29	80	7.01	25.3	1.98	2
SPI A31	31	90	7.89	28.6	2.22	2.26
SPI A33	33	100	8.77	31.87	2.47	2.52
SPI A35	35	110	9.65	35.11	2.72	2.78
SPI A39	39	120	10.52	35.49	2.96	2.81
SPI A43	43	130	11.4	36.27	3.21	2.88
SPI A49	49	140	12.28	35.48	3.46	2.82
SPI A51	51	150	13.15	38.77	3.7	3.08
SPI A55	55	160	14.03	40.4	3.95	3.21
SPI A61	61	170	14.91	40.84	4.2	3.25
SPI A69	69	180	15.78	40.74	4.45	3.25
SPI D15	15	200	17.54	36.9	4.94	3.67
SPI D15-10	15	190	16.66	37.1	4.69	3.68

PROGRAMMI DI LAVORO

MODELLO	NR. PIASTRE	POTENZA kw	CIRCUITO PRIMARIO 70/60 °C		CIRCUITO SECONDARIO 30/50 °C	
			PORTATA m³/h	PERDITE DI CARICO KPa	PORTATA m³/h	PERDITE DI CARICO KPa
SPI A05	5	10	0.88	16.02	0.43	3.9
SPI A07	7	20	1.75	28.42	0.87	6.92
SPI A09	9	30	2.63	36.14	1.3	8.8
SPI A11	11	40	3.51	41.46	1.74	10.1
SPI A13	13	50	4.38	45.49	2.17	11.08
SPI A15	15	60	5.26	48.76	2.6	11.88
SPI A19	19	70	6.14	41.61	3.04	10.14
SPI A21	21	80	7.01	44.85	3.47	10.94
SPI A23	23	90	7.89	47.88	3.91	11.68
SPI A27	27	100	8.77	44.39	4.34	10.84
SPI A29	29	110	9.65	47.47	4.78	11.59
SPI A33	33	120	10.52	45.67	5.21	11.16
SPI A35	35	130	11.4	48.83	5.64	11.94
SPI A39	39	140	12.28	48.12	6.08	11.78
SPI A43	43	150	13.15	48.13	6.51	11.79
SPI A47	47	160	14.03	48.68	6.95	11.93
SPI A51	51	170	14.91	49.66	7.38	12.18
SPI A57	57	180	15.78	49.06	7.81	12.05
SPI A63	63	190	16.66	49.32	8.25	12.12
SPI A71	71	200	17.54	48.99	8.68	12.05

SCAMBIATORI DI CALORE ISPEZIONABILI

- **Manutenzione agevolata delle piastre**

gli scambiatori di calore ispezionabili garantiscono un ottimale trasferimento di calore oltre ad una manutenzione semplificata grazie alla possibilità di ispezione e pulizia agevole delle singole piastre.

- **Versatilità, precisione ed efficienza**

sono inoltre in grado di adattarsi a varie applicazioni e consentono un controllo più preciso della temperatura, migliorando l'efficienza complessiva del sistema termico in cui sono integrati.



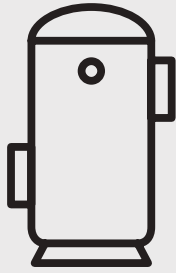

SERBATOI ASME

I serbatoi a membrana ASME (HTL, DTL, WTL-2) possono essere impiegati sia come vasi di espansione per impianti sanitari, idonei quindi ad assorbire le variazioni di volume causate dall'aumento di temperatura, sia come autoclavi negli impianti sanitari per acqua fredda.

Questo duplice impiego assicura la protezione contro la corrosione della parete del serbatoio e l'idoneità al contatto con l'acqua sanitaria.

I serbatoi sono costruiti secondo le rigide normative ASME (American Society of Mechanical Engineers) e rilasciati con Stamp U o Stamp UM.

AIR SEPARATOR

I separatori d'aria tangenziali ELBI ASME sono progettati per creare un vortice di bassa velocità che separa e rimuove l'aria all'interno dei circuiti chiusi non sanitari.

Disponibili con attacchi da 2" fino a 24" , con o senza filtro interno in acciaio inox.

I separatori d'aria sono costruiti secondo le rigide normative ASME (American Society of Mechanical Engineers) e rilasciati con Stamp U o Stamp UM.



INDICE

Serbatoi asme

LEGENDA DEI SIMBOLI

 Asme

AS - ASME AIR SEPARATORS 230



Separatori d'aria centrifughi (con e senza filtro)
(45 - 8.530 litri)

DT - THERMAL EXPANSION TANKS 234



Vasi di espansione per impianti sanitari (8 - 5.000 litri)

HT - HYDRONIC HEATING EXPANSION TANKS 238



Vasi di espansione per impianti di riscaldamento (150 psi)
(8 - 5.000 litri)

WTL - 2 HYDRONIC HEATING EXPANSION TANKS 242



Autoclavi a membrana sanitaria per acqua fredda (200 psi)
(450 - 800 litri)



es-
es-
es-



AS - ASME AIR SEPARATORS



Separatori d'aria centrifughi (con e senza filtro)
(45 - 8.530 litri)



ASL 020T - 025T

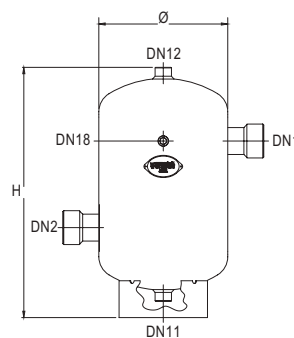

ASL 030 - 240

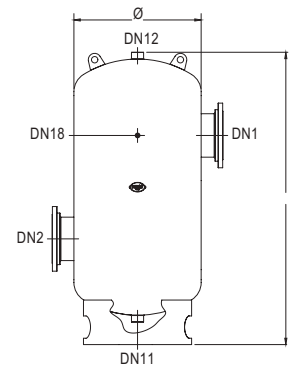

ASW 020T - 025T

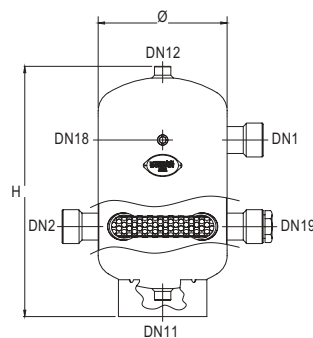

ASW 030 - 240

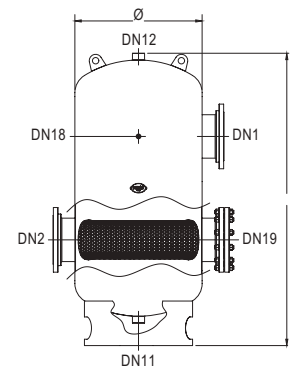

LEGENDA

DN1: Ingresso da impianto | **DN2:** Uscita a impianto | **DN11:** Scarico | **DN12:** Sfiato | **DN18:** Connessione ausiliaria | **DN19:** Ispezione filtro



GARANZIA: 2 ANNI



PER IMPIANTI DI RISCALDAMENTO



-18°C / +190°C (-0,4°F / +375°F)



APPROVAZIONE ASME U



PER IMPIANTI DI CONDIZIONAMENTO



APPROVAZIONE ASME UM

CARATTERISTICHE

- Verniciatura a solvente, colore grigio.

NORMATIVE DI RIFERIMENTO

ASME (American Society of Mechanical Engineers), stamp U (UM fino 140L).

DATI DIMENSIONALI

MODELLO	CODICE	CAP. gal.	CAP. litri	P _{MAX} PSI	P _{MAX} bar	T _{MAX} °F	T _{MAX} °C	Ø in.	Ø mm	H in.	H mm	L in.	L mm	PREZZO €
ASL 020T	ADI4L33	12	45	150	10.3	375	190	13.8	350	26.6	675	23.3	590	2.080,00
ASL 025T	ADJ4L33	12	45	150	10.3	375	190	13.8	350	26.6	675	21.7	550	2.266,00
ASL 030	ADK4L33	12	45	150	10.3	375	190	13.8	350	26.6	675	24.9	630	2.575,00
ASL 040	ADM4L37	23	86	150	10.3	375	190	15.7	400	37.2	945	26.6	675	2.781,00
ASL 050	ADN4L37	23	86	150	10.3	375	190	15.7	400	37.2	945	27.8	705	2.935,00
ASL 060	ADO4J47	50	189	125	8.6	375	190	19.7	500	53.7	1365	33.9	860	3.605,00
ASL 080	ADP4J47	50	189	125	8.6	375	190	19.7	500	53.7	1365	35.5	900	3.965,00
ASL 100	ADQ4J58	189	715	125	8.6	375	190	31.5	800	76.4	1940	50.8	1290	6.592,00
ASL 120	ADR4J58	189	715	125	8.6	375	190	31.5	800	76.4	1940	51.8	1315	7.879,00
ASL 140	ADS4J64	330	1249	125	8.6	375	190	37.4	950	92.7	2355	56.9	1445	13.184,00
ASL 160	ADT4J72	666	2521	125	8.6	375	190	49.2	1250	113.4	2880	68.9	1750	18.540,00
ASL 180	ADU4J77	1179	4463	125	8.6	375	190	55.1	1400	120.5	3060	78.6	1995	23.896,00
ASL 200	ADV4J84	1507	5705	125	8.6	375	190	61	1550	124.2	3155	84.3	2140	29.767,00
ASL 240	ADW4J92	2253	8530	125	8.6	375	190	65	1650	189.8	4820	84.9	2155	40.582,00
ASW 020T	AEI4L33	12	45	150	10.3	375	190	13.8	350	26.6	675	24.5	620	2.647,00
ASW 025T	AEJ4L33	12	45	150	10.3	375	190	13.8	350	26.6	675	22.9	580	2.822,00
ASW 030	AEK4L33	12	45	150	10.3	375	190	13.8	350	26.6	675	28	710	3.275,00
ASW 040	AEM4L37	23	86	150	10.3	375	190	15.7	400	37.2	945	26.2	665	3.893,00
ASW 050	AEN4L37	23	86	150	10.3	375	190	15.7	400	37.2	945	31.5	800	4.017,00
ASW 060	AEO4J47	50	189	125	8.6	375	190	19.7	500	53.7	1365	38.2	970	5.407,00
ASW 080	AEP4J47	50	189	125	8.6	375	190	19.7	500	53.7	1365	39.8	1010	6.025,00
ASW 100	AEQ4J58	189	715	125	8.6	375	190	31.5	800	76.4	1940	55.4	1405	9.939,00
ASW 120	AER4J58	189	715	125	8.6	375	190	31.5	800	76.4	1940	56.3	1430	12.051,00
ASW 140	AES4J64	330	1249	125	8.6	375	190	37.4	950	92.7	2355	62.1	1575	20.085,00
ASW 160	AET4J72	666	2521	125	8.6	375	190	49.2	1250	113.4	2880	74.3	1885	25.647,00
ASW 180	AEU4J77	1179	4463	125	8.6	375	190	55.1	1400	120.5	3060	84.5	2145	32.136,00
ASW 200	AEV4J84	1507	5705	125	8.6	375	190	61	1550	124.2	3155	90.7	2303	40.685,00
ASW 240	AEW4J92	2253	8530	125	8.6	375	190	65	1650	189.8	4820	92.6	2350	54.590,00

QUOTE CONNESSIONI (mm)

MODELLO	DN1	DN2	DN11	DN18	DN19
ASL 020T	475	235	45	475	-
ASL 025T	475	240	45	475	-
ASL 030	475	240	45	475	-
ASL 040	680	395	115	680	-
ASL 050	705	365	115	705	-
ASL 060	980	560	175	980	-
ASL 080	960	575	175	960	-
ASL 100	1360	720	140	1360	-
ASL 120	1355	725	140	1355	-
ASL 140	1685	895	230	1685	-
ASL 160	2070	1100	305	2070	-
ASL 180	2185	1055	180	2185	-
ASL 200	2185	1145	180	2185	-
ASL 240	3650	1450	300	3650	-
ASW 020T	475	235	45	475	235
ASW 025T	475	240	45	475	240
ASW 030	475	240	45	475	240
ASW 040	680	395	115	680	395
ASW 050	705	365	115	705	365
ASW 060	980	560	175	980	560
ASW 080	960	575	175	960	575
ASW 100	1360	720	140	1360	720
ASW 120	1355	725	140	1355	725
ASW 140	1685	895	230	1685	895
ASW 160	2070	1100	305	2070	1100
ASW 180	2185	1055	180	2185	1055
ASW 200	2185	1145	180	2185	1145
ASW 240	3650	1450	300	3650	1450

ATTACCHI CONNESSIONI

MODELLO	DN1	DN2	DN11	DN12	DN18	DN19
ASL 020T	2" NPT	2" NPT	1" NPT	1" NPT	½" NPT	-
ASL 025T	2½" NPT	2½" NPT	1" NPT	1" NPT	½" NPT	-
ASL 030	3" CI150	3" CI150	1" NPT	1" NPT	½" NPT	-
ASL 040	4" CI150	4" CI150	1½" NPT	1½" NPT	½" NPT	-
ASL 050	5" CI150	5" CI150	1½" NPT	1½" NPT	½" NPT	-
ASL 060	6" CI150	6" CI150	1½" NPT	1½" NPT	½" NPT	-
ASL 080	8" CI150	8" CI150	1½" NPT	1½" NPT	½" NPT	-
ASL 100	10" CI150	10" CI150	2" NPT	2" NPT	½" NPT	-
ASL 120	12" CI150	12" CI150	2" NPT	2" NPT	½" NPT	-
ASL 140	14" CI150	14" CI150	2" NPT	2" NPT	½" NPT	-
ASL 160	16" CI150	16" CI150	2" NPT	2" NPT	½" NPT	-
ASL 180	18" CI150	18" CI150	2" NPT	2" NPT	½" NPT	-
ASL 200	20" CI150	20" CI150	2½" NPT	2½" NPT	½" NPT	-
ASL 240	24" CI150	24" CI150	2½" NPT	2½" NPT	½" NPT	-
ASW 020T	2"	2"	1"	1"	½"	2"
ASW 025T	2½"	2½"	1"	1"	½"	2"½
ASW 030	3"	3"	1"	1"	½"	3"
ASW 040	4"	4"	1½"	1½"	½"	4"
ASW 050	5"	5"	1½"	1½"	½"	5"
ASW 060	6"	6"	1½"	1½"	½"	6"
ASW 080	8"	8"	1½"	1½"	½"	8"
ASW 100	10"	10"	2"	2"	½"	10"
ASW 120	12"	12"	2"	2"	½"	12"
ASW 140	14"	14"	2"	2"	½"	14"
ASW 160	16"	16"	2"	2"	½"	16"
ASW 180	18"	18"	2"	2"	½"	18"
ASW 200	20"	20"	2½"	2½"	½"	20"
ASW 240	24"	24"	2½"	2½"	½"	24"

DIAGRAMMI DI PERDITE DI CARICO PER SEPARATORI D'ARIA

ASL

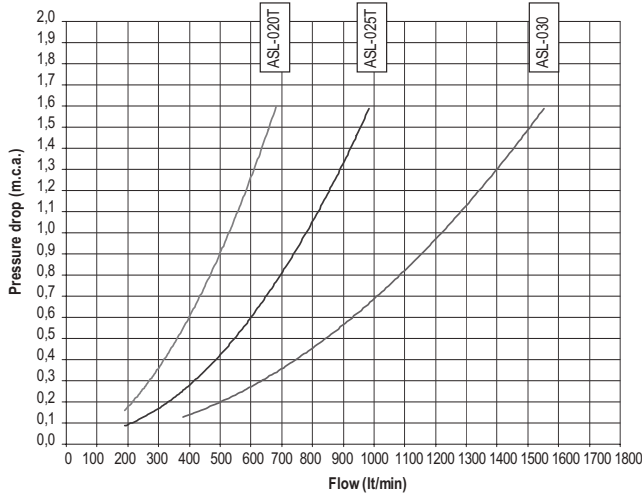

ASW

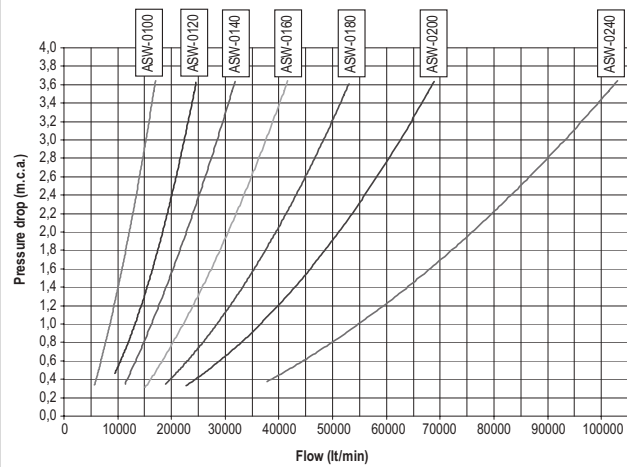
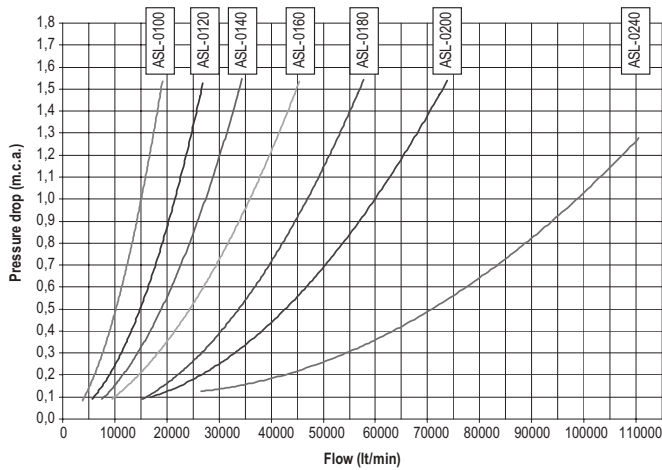
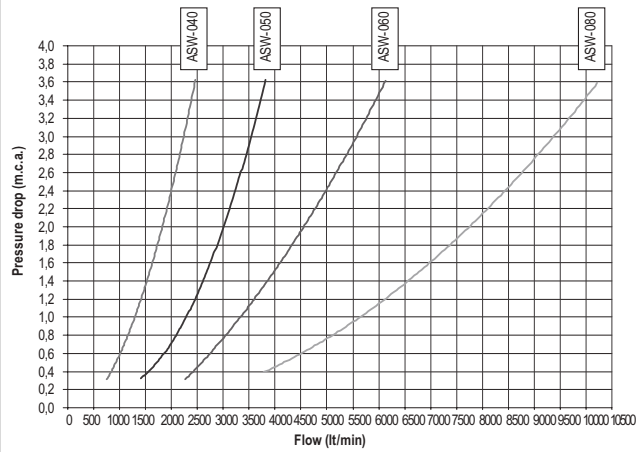
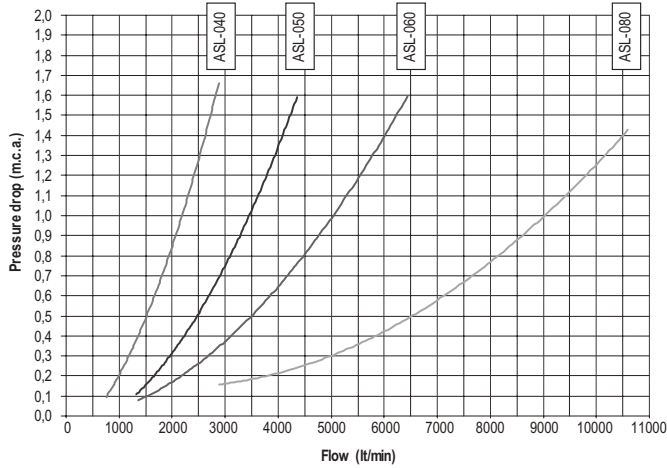
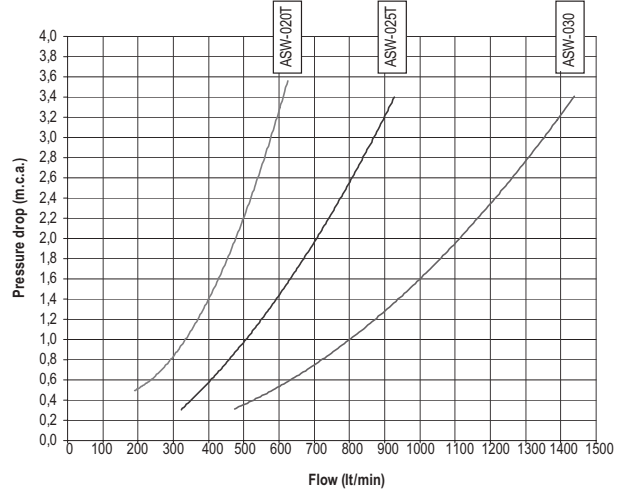



DT - THERMAL EXPANSION TANKS



Fino a 1000 L



Vasi di espansione per impianti sanitari (8 - 5.000 litri)



DTS 8 - 30

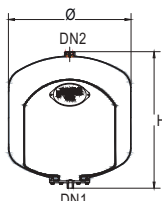

DTS 45

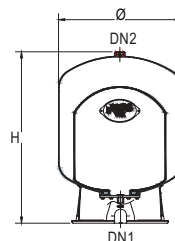

DTS 80 - 140

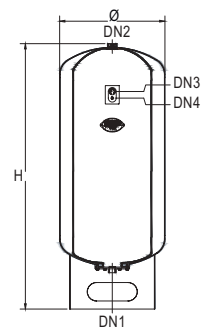

DTL 170 - 500

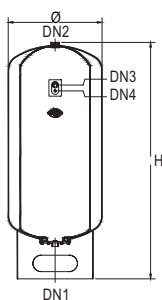

DTL 600 - 1200

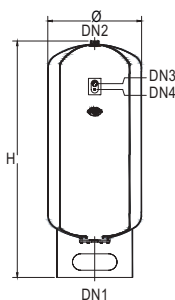

DTL 1400 - 2000

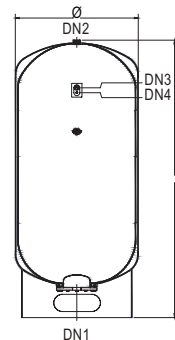

DTL 3000 - 5000

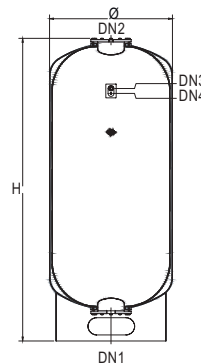

LEGENDA

DN1: Attacco acqua | **DN2:** Connessione ausiliaria | **DN3:** Manometro | **DN4:** Valvola di precarica



GARANZIA: 2 ANNI



PER IMPIANTI DI CONDIZIONAMENTO



-29°C / +116°C (-20°F / +240°F)



APPROVAZIONE ASME U



PER ACQUA POTABILE



APPROVAZIONE ASME UM



PER IMPIANTI DI PRESSURIZZAZIONE



PER IMPIANTI DI RISCALDAMENTO

CARATTERISTICHE

- Verniciatura a solvente, colore grigio.
- Controflangia inox.

NORMATIVE DI RIFERIMENTO

ASME (American Society of Mechanical Engineers), stamp U (UM fino 140L).

DATI DIMENSIONALI

MODELLO	CODICE	CAP. gal.	CAP. litri	P _{PRE} PSI	P _{PRE} bar	P _{MAX} PSI	P _{MAX} bar	T _{MAX} °F	T _{MAX} °C	Ø in.	Ø mm	H in.	H mm	QR mm	PREZZO €
DTS-8	AA04L16 D0000	2	8	43.5	2.5	150	10.3	240	116	10.7	270	10.8	275	-	978,00
DTS-19	AA04L24 D0000	5	19	43.5	2.5	150	10.3	240	116	10.7	270	19.5	495	-	1.081,00
DTS-30	AA04L30 D0000	8	30	43.5	2.5	150	10.3	240	116	15.8	400	16	405	-	1.184,00
DTS-45	AA14L33 D0000	12	45	43.5	2.5	150	10.3	240	116	15.8	400	22.7	575	705	1.287,00
DTS-80	AA14L37 D0000	21	80	43.5	2.5	150	10.3	240	116	15.8	400	36.1	915	1000	1.575,00
DTS-100	AA14L38 D0000	26.5	100	43.5	2.5	150	10.3	240	116	19.7	500	37.8	960	1090	1.699,00
DTS-140	AA14L42 D0000	37	140	43.5	2.5	150	10.3	240	116	19.7	500	43.7	1110	1225	2.369,00
DTL-170	AA34L45 D0000	44	170	43.5	2.5	150	10.3	240	116	19.7	500	49.3	1250	1355	2.678,00
DTL-200	AA34L47 D0000	53	200	43.5	2.5	150	10.3	240	116	21.7	550	47.5	1205	1330	2.884,00
DTL-300	AA34L51 D0000	80	300	43.5	2.5	150	10.3	240	116	25.6	650	49.7	1260	1420	3.193,00
DTL-400	AA34L53 D0000	105	400	43.5	2.5	150	10.3	240	116	25.6	650	58.5	1485	1630	3.553,00
DTL-450	AA34L54 D0000	120	450	43.5	2.5	150	10.3	240	116	25.6	650	69.3	1760	1880	3.811,00
DTL-500	AA44L55 D0000	132	500	43.5	2.5	150	10.3	240	116	25.6	650	75.2	1910	2025	4.068,00
DTL-600	AA44L57 D0000	160	600	43.5	2.5	150	10.3	240	116	25.6	650	85.1	2160	2265	4.326,00
DTL-800	AA44L60 D0000	210	800	43.5	2.5	150	10.3	240	116	29.6	750	90.4	2295	2425	5.459,00
DTL-1000	AA44L62 D0000	265	1000	43.5	2.5	150	10.3	240	116	31.5	800	95.1	2415	2545	6.025,00
DTL-1200	AA44L64 D0000	320	1200	43.5	2.5	150	10.3	240	116	35.5	900	95.5	2425	2600	6.091,00
DTL-1400	AA44L66 D0000	370	1400	43.5	2.5	150	10.3	240	116	37.5	950	96.9	2460	2650	9.167,00
DTL-1600	AA44L68 D0000	420	1600	43.5	2.5	150	10.3	240	116	39.4	1000	98.9	2510	2715	12.257,00
DTL-2000	AA44L70 D0000	530	2000	43.5	2.5	150	10.3	240	116	43.4	1100	103.4	2625	2860	13.287,00
DTL-3000	AA44L74 D0000	790	3000	43.5	2.5	150	10.3	240	116	49.3	1250	113	2870	3135	22.145,00
DTL-4000	AA44L77 D0000	1060	4000	43.5	2.5	150	10.3	240	116	61.1	1550	114	2895	3285	29.664,00
DTL-5000	AA44L80 D0000	1320	5000	43.5	2.5	150	10.3	240	116	61.1	1550	121.9	3095	3435	33.166,00

QUOTE CONNESSIONI (mm)

MODELLO	DN1	DN3	DN4
DTS-45	55	-	-
DTS-80	100	625	575
DTS-100	160	650	600
DTS-140	160	800	750
DTL-170	160	940	890
DTL-200	170	880	830
DTL-300	170	910	860
DTL-400	170	1135	1085
DTL-450	170	1410	1360
DTL-500	170	1560	1510
DTL-600	200	1810	1760
DTL-800	180	1925	1875
DTL-1000	175	2025	1975
DTL-1200	230	2015	1965
DTL-1400	245	2040	1990
DTL-1600	235	2060	2010
DTL-2000	260	2185	2135
DTL-3000	305	2375	2325
DTL-4000	310	2275	2225
DTL-5000	310	2475	2425

ATTACCHI CONNESSIONI

MODELLO	DN1	DN2	DN3	DN4
DTS-8	1" NPT	1¼" NPT	-	-
DTS-19	1" NPT	1¼" NPT	-	-
DTS-30	1" NPT	1¼" NPT	-	-
DTS-45	1" NPT	1¼" NPT	-	-
DTS-80	1" NPT	2" NPT	G¼"	G½"
DTS-100	1" NPT	2" NPT	G¼"	G½"
DTS-140	1¼" NPT	2" NPT	G¼"	G½"
DTL-170	1¼" NPT	2" NPT	G¼"	G½"
DTL-200	1¼" NPT	2" NPT	G¼"	G½"
DTL-300	1¼" NPT	2" NPT	G¼"	G½"
DTL-400	1¼" NPT	2" NPT	G¼"	G½"
DTL-450	1¼" NPT	2" NPT	G¼"	G½"
DTL-500	1¼" NPT	2" NPT	G¼"	G½"
DTL-600	2" NPT	2" NPT	G¼"	G½"
DTL-800	2" NPT	2" NPT	G¼"	G½"
DTL-1000	2" NPT	2" NPT	G¼"	G½"
DTL-1200	2" NPT	2" NPT	G¼"	G½"
DTL-1400	3" NPT	2" NPT	G¼"	G½"
DTL-1600	3" NPT	2" NPT	G¼"	G½"
DTL-2000	3" NPT	2" NPT	G¼"	G½"
DTL-3000	3" NPT	3" NPT	G¼"	G½"
DTL-4000	3" NPT	3" NPT	G¼"	G½"
DTL-5000	3" NPT	3" NPT	G¼"	G½"



ASME



HT - HYDRONIC HEATING EXPANSION TANKS



Vasi di espansione per impianti di riscaldamento (150 psi)
(8 - 5.000 litri)



HTS 8 - 30

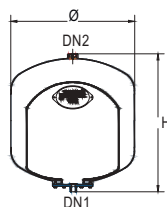

HTS 45

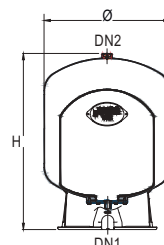

HTS 80 - 140

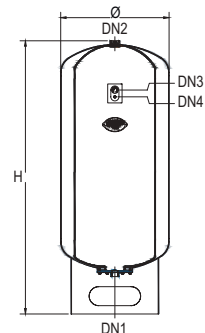

HTL 170 - 500

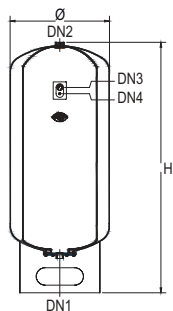

HTL 600 - 1200

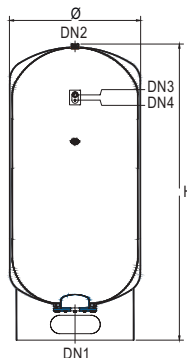

HTL 1400 - 2000

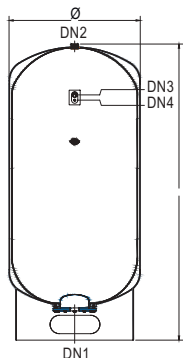

HTL 3000 - 5000

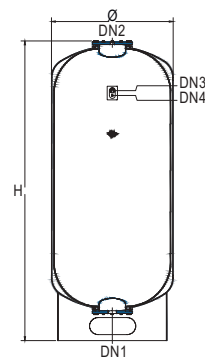

LEGENDA

DN1: Attacco acqua | **DN2:** Connessione ausiliaria | **DN3:** Manometro | **DN4:** Valvola di precarica



GARANZIA: 2 ANNI



PER IMPIANTI DI CONDIZIONAMENTO



-29°C / +116°C (-20°F / +240°F)



APPROVAZIONE ASME U



PER ACQUA POTABILE



APPROVAZIONE ASME UM



PER IMPIANTI DI PRESSURIZZAZIONE



PER IMPIANTI DI RISCALDAMENTO

CARATTERISTICHE

- Verniciatura a solvente, colore grigio.
- Controflangia con trattamento Top-Pro (8 - 1200 litri).
- Controflangia verniciata (1.400 - 5.000).

NORMATIVE DI RIFERIMENTO

ASME (American Society of Mechanical Engineers), stamp U (UM fino 140L).

DATI DIMENSIONALI

MODELLO	CODICE	CAP. gal.	CAP. litri	P _{PRE} PSI	P _{PRE} bar	P _{MAX} PSI	P _{MAX} bar	T _{MAX} °F	T _{MAX} °C	Ø in.	Ø mm	H in.	H mm	QR mm	PREZZO €
HTS-8	AA04L16 H0000	2	8	43.5	2.5	150	10.3	240	116	10.7	270	10.8	275	-	824,00
HTS-19	AA04L24 H0000	5	19	43.5	2.5	150	10.3	240	116	10.7	270	19.5	495	-	927,00
HTS-30	AA04L30 H0000	8	30	43.5	2.5	150	10.3	240	116	15.8	400	16	405	-	1.030,00
HTS-45	AA14L33 H0000	12	45	43.5	2.5	150	10.3	240	116	15.8	400	22.7	575	705	1.133,00
HTS-80	AA14L37 H0000	21	80	43.5	2.5	150	10.3	240	116	15.8	400	36.1	915	1000	1.390,00
HTS-100	AA14L38 H0000	26.5	100	43.5	2.5	150	10.3	240	116	19.7	500	37.8	960	1090	1.545,00
HTS-140	AA14L42 H0000	37	140	43.5	2.5	150	10.3	240	116	19.7	500	43.7	1110	1225	2.060,00
HTL-170	AA34L45 H0000	44	170	43.5	2.5	150	10.3	240	116	19.7	500	49.3	1250	1355	2.369,00
HTL-200	AA34L47 H0000	53	200	43.5	2.5	150	10.3	240	116	21.7	550	47.5	1205	1330	2.575,00
HTL-300	AA34L51 H0000	80	300	43.5	2.5	150	10.3	240	116	25.6	650	49.7	1260	1420	2.884,00
HTL-400	AA34L53 H0000	105	400	43.5	2.5	150	10.3	240	116	25.6	650	58.5	1485	1630	3.244,00
HTL-450	AA34L54 H0000	120	450	43.5	2.5	150	10.3	240	116	25.6	650	69.3	1760	1880	3.502,00
HTL-500	AA44L55 H0000	132	500	43.5	2.5	150	10.3	240	116	25.6	650	75.2	1910	2025	3.759,00
HTL-600	AA44L57 H0000	160	600	43.5	2.5	150	10.3	240	116	25.6	650	85.1	2160	2265	4.017,00
HTL-800	AA44L60 H0000	210	800	43.5	2.5	150	10.3	240	116	29.6	750	90.4	2295	2425	4.995,00
HTL-1000	AA44L62 H0000	265	1000	43.5	2.5	150	10.3	240	116	31.5	800	95.1	2415	2545	5.562,00
HTL-1200	AA44L64 H0000	320	1200	43.5	2.5	150	10.3	240	116	35.5	900	95.5	2425	2600	6.592,00
HTL-1400	AA44L66 H0000	370	1400	43.5	2.5	150	10.3	240	116	37.5	950	96.2	2460	2650	8.755,00
HTL-1600	AA44L68 H0000	420	1600	43.5	2.5	150	10.3	240	116	39.4	1000	98.9	2510	2715	10.815,00
HTL-2000	AA44L70 H0000	530	2000	43.5	2.5	150	10.3	240	116	43.4	1100	103.4	2625	2860	11.845,00
HTL-3000	AA44L74 H0000	790	3000	43.5	2.5	150	10.3	240	116	49.3	1250	113	2870	3135	19.364,00
HTL-4000	AA44L77 H0000	1060	4000	43.5	2.5	150	10.3	240	116	61.1	1550	114	2895	3285	26.986,00
HTL-5000	AA44L80 H0000	1320	5000	43.5	2.5	150	10.3	240	116	61.1	1550	121.9	3095	3435	30.797,00

QUOTE CONNESSIONI (mm)

MODELLO	DN1	DN3	DN4
HTS-45	55	-	-
HTS-80	100	625	575
HTS-100	160	650	600
HTS-140	160	800	750
HTL-170	160	940	890
HTL-200	170	880	830
HTL-300	170	910	860
HTL-400	170	1135	1085
HTL-450	170	1410	1360
HTL-500	170	1560	1510
HTL-600	200	1810	1760
HTL-800	180	1925	1875
HTL-1000	175	2025	1975
HTL-1200	230	2015	1965
HTL-1400	245	2040	1990
HTL-1600	235	2060	2010
HTL-2000	260	2185	2135
HTL-3000	305	2375	2325
HTL-4000	310	2275	2225
HTL-5000	310	2475	2425

ATTACCHI CONNESSIONI

MODELLO	DN1	DN2	DN3	DN4
HTS-8	1" NPT	1¼" NPT	-	-
HTS-19	1" NPT	1¼" NPT	-	-
HTS-30	1" NPT	1¼" NPT	-	-
HTS-45	1" NPT	1¼" NPT	-	-
HTS-80	1" NPT	2" NPT	G¼"	G½"
HTS-100	1" NPT	2" NPT	G¼"	G½"
HTS-140	1¼" NPT	2" NPT	G¼"	G½"
HTL-170	1¼" NPT	2" NPT	G¼"	G½"
HTL-200	1¼" NPT	2" NPT	G¼"	G½"
HTL-300	1¼" NPT	2" NPT	G¼"	G½"
HTL-400	1¼" NPT	2" NPT	G¼"	G½"
HTL-450	1¼" NPT	2" NPT	G¼"	G½"
HTL-500	1¼" NPT	2" NPT	G¼"	G½"
HTL-600	2" NPT	2" NPT	G¼"	G½"
HTL-800	2" NPT	2" NPT	G¼"	G½"
HTL-1000	2" NPT	2" NPT	G¼"	G½"
HTL-1200	2" NPT	2" NPT	G¼"	G½"
HTL-1400	3" NPT	2" NPT	G¼"	G½"
HTL-1600	3" NPT	2" NPT	G¼"	G½"
HTL-2000	3" NPT	2" NPT	G¼"	G½"
HTL-3000	3" NPT	3" NPT	G¼"	G½"
HTL-4000	3" NPT	3" NPT	G¼"	G½"
HTL-5000	3" NPT	3" NPT	G¼"	G½"



WTL - 2 HYDRONIC HEATING EXPANSION TANKS



Autoclavi a membrana sanitaria per acqua fredda (200 psi)
(450 - 800 litri)



WTL 450 - 800

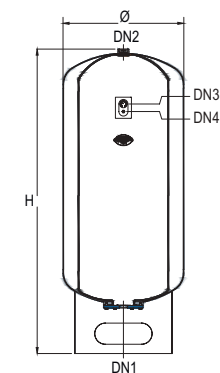

LEGENDA

DN1: Attacco acqua | **DN2:** Connessione ausiliaria | **DN3:** Manometro | **DN4:** Valvola di precarica



GARANZIA: 2 ANNI



PER IMPIANTI DI
CONDIZIONAMENTO



-29°C / +116°C (-20°F / +240°F)



APPROVAZIONE ASME U



PER ACQUA POTABILE



PER IMPIANTI DI
RISCALDAMENTO



PER IMPIANTI DI
PRESSURIZZAZIONE

CARATTERISTICHE

- Verniciatura a solvente, colore grigio.
- Controflangia con trattamento Top-Pro.

NORMATIVE DI RIFERIMENTO

ASME (American Society of Mechanical Engineers), stamp U.

DATI DIMENSIONALI

MODELLO	CODICE	CAP. gal.	CAP. litri	P _{PRE} PSI	P _{PRE} bar	P _{MAX} PSI	P _{MAX} bar	T _{MAX} °F	T _{MAX} °C	Ø in.	Ø mm	H in.	H mm	QR mm	PREZZO €
WTL2-450	AA34P54 W0000	102	450	55	2.5	200	13.8	240	116	25.6	650	69.1	1755	1885	4.686,00
WTL2-500	AA44P55 W0000	132	500	55	2.5	200	13.8	240	116	25.6	650	75	1905	2025	4.738,00
WTL2-680	AA44P58 W0000	180	680	55	2.5	200	13.8	240	116	29.6	750	77.4	1965	2100	6.128,00
WTL2-800	AA44P60 W0000	210	800	55	2.5	200	13.8	240	116	29.6	750	91.2	2315	2430	6.540,00

QUOTE CONNESSIONI (mm)

MODELLO	DN1	DN3	DN4
WTL2-450	200	1410	1360
WTL2-500	200	1560	1510
WTL2-680	180	1575	1525
WTL2-800	180	1925	1875

ATTACCHI CONNESSIONI

MODELLO	DN1	DN2	DN3	DN4
WTL2-450	2" NPT	2" NPT	G $\frac{1}{4}$ "	G $\frac{1}{8}$ "
WTL2-500	2" NPT	2" NPT	G $\frac{1}{4}$ "	G $\frac{1}{8}$ "
WTL2-680	2" NPT	2" NPT	G $\frac{1}{4}$ "	G $\frac{1}{8}$ "
WTL2-800	2" NPT	2" NPT	G $\frac{1}{4}$ "	G $\frac{1}{8}$ "

ASME SINONIMO DI AFFIDABILITÀ E QUALITÀ

- ASME è l'acronimo di **American Society of Mechanical Engineers**, una delle più antiche organizzazioni americane di sviluppo di standard e codici.
- Lo **standard ASME più ampio** è il **Boiler and Pressure Vessels Code** che fornisce regole per la progettazione, fabbricazione, installazione, ispezione, cura e utilizzo di caldaie, prodotti/componenti a pressione e componenti nucleari. Regolamenta inoltre materiali, procedure/qualifiche di saldatura/brasatura e modalità d'esame ed ispezione prodotto.



Plasto: serbatoi in polietilene

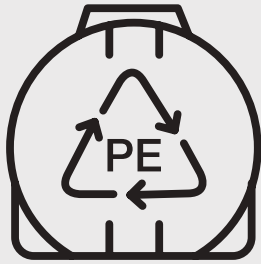

PLASTO: SERBATOI IN POLIETILENE

🔗 PLASTO E RAIN SYSTEM

I modelli Plasto e Rain System sono frutto della lunga esperienza di progettazione e produzione di serbatoi per lo stoccaggio di sostanze e sistemi per il recupero dell'acqua piovana. La gamma offre un'ampia scelta di modelli pensati per soddisfare le svariate esigenze di installazione in impianti civili, nei sistemi di distribuzione dell'acqua e nello stoccaggio di liquidi in genere.

🔗 VANTAGGI DELLA LINEA PLASTO

- **RICICLABILITÀ:** i serbatoi sono prodotti con polietilene riciclabile al 100%, nel rispetto dell'ambiente;
- **DURATA:** le materie prime impiegate sono di prima scelta, sono quindi affidabili in materia di corrosione ed ossidazione; inoltre, essendo insensibili all'effetto dei raggi U.V., non favoriscono la formazione di alghe;
- **SOLIDITÀ:** la produzione mediante stampaggio rotazionale assicura una struttura monolitica del prodotto priva di giunture, saldature o altri punti deboli. I serbatoi Elbi in polietilene sono realizzati in spessore adeguato a sopportare urti, la loro solidità. Li rende idonei all'interramento (solo modelli dichiarati per intero), e non sono soggetti a deterioramenti e deformazioni significative nel tempo.
- **VERSATILITÀ:** è possibile praticare aperture e inserti per soddisfare esigenze anche di installazioni non previste in origine. La materia prima di costruzione può sopportare sbalzi di temperatura da -50° a +60° C;
- **LEGGEREZZA:** i materiali plastici impiegati consentono al prodotto di essere leggero, facilmente maneggevole e facile da installare;
- **CONVENIENZA:** i serbatoi Elbi in polietilene sono più economici dei corrispondenti prodotti in metallo, cemento o vetroresina ed assicurano una maggior durata ed affidabilità.
- **ALIMENTARIETÀ:** per i serbatoi di prima raccolta . certificata l'idoneità al contenimento di liquidi alimentari e l'atossicità del polietilene LLDPE.



INDICE

PLASTO









LEGENDA DEI SIMBOLI

-  Riciclabile
-  Per uso fuori terra
-  Per uso interrato
-  Recupero acqua piovana

Serbatoi di prima raccolta per installazione fuori terra

CHL CHO  	248
CP CPZ  	249
CV PA  	250
CB BC  	251
SSC JAR ORCIO  	252

Serbatoi di prima raccolta per installazione interrata

CHU CU  	253
CUV   	254
MODULARI  	255
RAIN SYSTEM  	260



PLASTO



CHL



Serbatoi di prima raccolta
Per installazione fuori terra

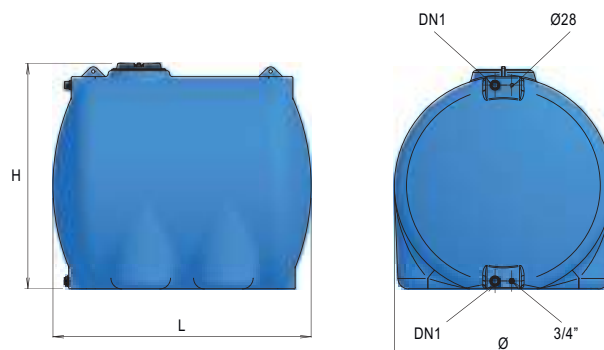

GARANZIA: 2 ANNI



ADATTO A CONTENERE ACQUA E ALTRE SOSTANZE (VEDI TABELLA DI RESISTENZA CHIMICA)



PER ACQUA POTABILE



PER USO FUORI TERRA

COLORI DISPONIBILI:

- BLU Standard
- GRIGIO Su richiesta
- TERRACOTTA Su richiesta

DATI DIMENSIONALI

MODELLO	CODICE	Ø mm	H mm	L mm	DN1	BOCC. mm	PREZZO €
CHL-300	A610051	750	775	790	1"	200	231,00
CHL-500	A610055	850	900	980	1"	300	334,00
CHL-750	A610059	1000	1050	1080	1¼"	300	401,00
CHL-1000	A610062	1100	1155	1150	1¼"	400	489,00
CHL-1500	A610067	1250	1305	1350	1½"	400	746,00
CHL-2000	A610070	1400	1455	1430	1½"	400	942,00
CHL-3000	A610074	1550	1605	1750	1½"	400	1.287,00
CHL-5000	A610080	1820	1875	2080	2"	400	2.101,00

Disponibile versione senza fori.



CHO



Serbatoi di prima raccolta
Per installazione fuori terra

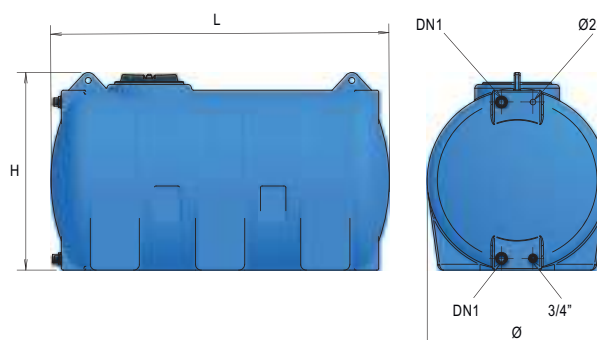

GARANZIA: 2 ANNI



ADATTO A CONTENERE ACQUA E ALTRE SOSTANZE (VEDI TABELLA DI RESISTENZA CHIMICA)



PER ACQUA POTABILE



PER USO FUORI TERRA

COLORI DISPONIBILI:

- BLU Standard
- GRIGIO Su richiesta
- TERRACOTTA Su richiesta

DATI DIMENSIONALI

MODELLO	CODICE	Ø mm	H mm	L mm	DN1	BOCC. mm	PREZZO €
CHO-300	A580051	625	705	1100	1"	200	262,00
CHO-500	A580055	720	800	1500	1"	300	422,00
CHO-750	A580059	820	900	1580	1¼"	300	465,00
CHO-1000	A580062	915	1005	1720	1¼"	300	540,00
CHO-1500	A580067	1155	1255	1630	1½"	400	787,00
CHO-2000	A580070	1300	1400	1700	1½"	400	1.004,00
CHO-3000	A580074	1450	1550	2000	1½"	400	1.514,00
CHO-5000	A580080	1740	1840	2310	2"	400	2.369,00

Disponibile versione senza fori.



CP



Serbatoi di prima raccolta

Per installazione fuori terra

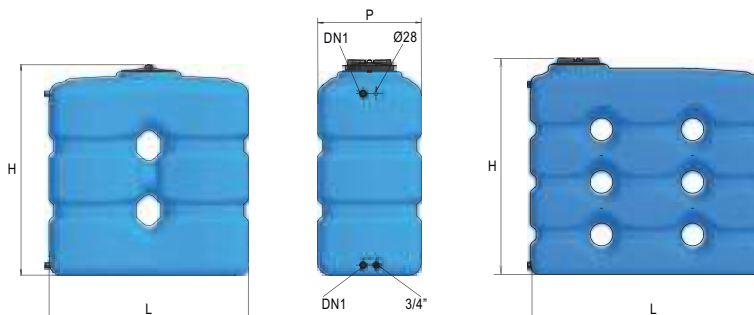

GARANZIA: 2 ANNI



ADATTO A CONTENERE ACQUA E ALTRE SOSTANZE (VEDI TABELLA DI RESISTENZA CHIMICA)



PER ACQUA POTABILE



PER USO FUORI TERRA

COLORI DISPONIBILI:

- BLU Standard
- GRIGIO Su richiesta
- TERRACOTTA Su richiesta

DATI DIMENSIONALI

MODELLO	CODICE	H mm	L mm	P mm	DN1	BOCC. mm	PREZZO €
CPB-500	A550055	1130	830	660	1"	300	437,00
CPN-500	A640055	1080	850	680	1"	300	437,00
CPN-800	A640060	1360	1300	665	1"	300	659,00
CP-1000	1720442	1470	1410	675	1"	300	726,00
CPB-1000	A550062	1440	1270	690	1"	300	726,00
CPN-1000	A640062	1455	1430	675	1"	300	726,00
CPN-2000	A640070	1900	2050	700	1½"	400	1.400,00
CPN-3000	A640074	1890	2585	790	1½"	400	1.998,00

Disponibile versione senza fori.



CPZ



Serbatoi di prima raccolta

Per installazione fuori terra

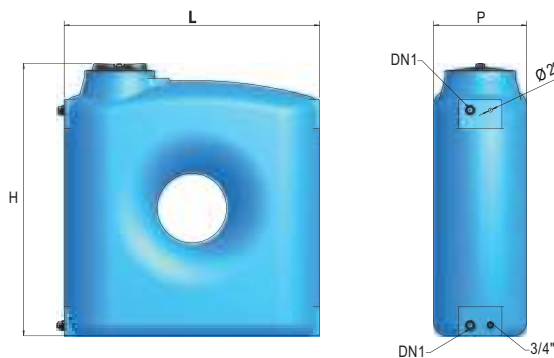

GARANZIA: 2 ANNI



ADATTO A CONTENERE ACQUA E ALTRE SOSTANZE (VEDI TABELLA DI RESISTENZA CHIMICA)



PER ACQUA POTABILE



PER USO FUORI TERRA

COLORI DISPONIBILI:

- BLU Standard
- GRIGIO Su richiesta
- TERRACOTTA Su richiesta

DATI DIMENSIONALI

MODELLO	CODICE	H mm	L mm	P mm	DN1	BOCC. mm	PREZZO €
CPZ-1500	A620067	1860	1760	640	1½"	300	950,00
CPZ-2000	A620070	2050	1910	695	1½"	300	1.100,00

Disponibile versione senza fori.



CV



Serbatoi di prima raccolta

Per installazione fuori terra

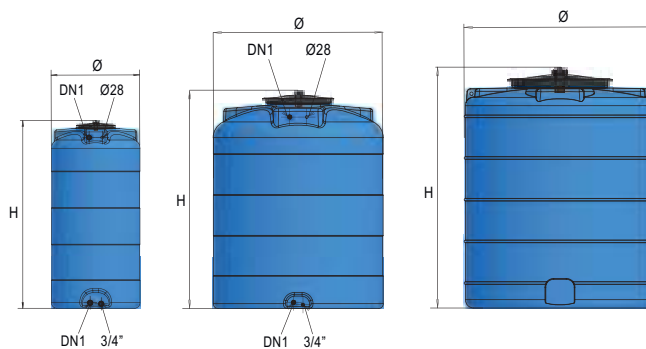

GARANZIA: 2 ANNI



ADATTO A CONTENERE ACQUA E ALTRE SOSTANZE (VEDI TABELLA DI RESISTENZA CHIMICA)



PER ACQUA POTABILE



PER USO FUORI TERRA

COLORI DISPONIBILI:

- BLU Standard
- GRIGIO Su richiesta
- TERRACOTTA Su richiesta

DATI DIMENSIONALI

MODELLO	CODICE	Ø mm	H mm	DN1	BOCC. mm	PREZZO €
CV-300	A510051	630	1170	1"	300	242,00
CV-500	A510055	700	1460	1"	300	329,00
CV-750	A510059	790	1680	1¼"	300	458,00
CV-1000	A510062	790	2180	1¼"	300	530,00
CV-1500	A510067	1060	1920	1½"	300	705,00
CV-2000	A510070	1180	2015	1½"	400	798,00
CV-3000	A510074	1450	2050	1½"	400	1.091,00
CV-5000	A510080	1790	2210	2"	400	1.802,00
CV-10000	A510092	2300	2650	-	600	4.944,00
CV-13000	A510095	2300	3400	-	600	7.004,00

Disponibile versione senza fori.



PA



Serbatoi di prima raccolta

Per installazione fuori terra

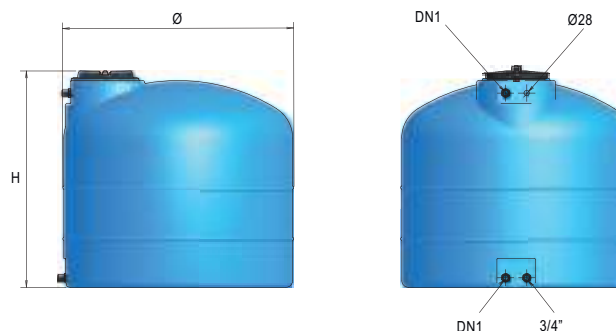

GARANZIA: 2 ANNI



ADATTO A CONTENERE ACQUA E ALTRE SOSTANZE (VEDI TABELLA DI RESISTENZA CHIMICA)



PER ACQUA POTABILE



PER USO FUORI TERRA

COLORI DISPONIBILI:

- BLU Standard
- GRIGIO Su richiesta
- TERRACOTTA Su richiesta

DATI DIMENSIONALI

MODELLO	CODICE	Ø mm	H mm	DN1	BOCC. mm	PREZZO €
PA-300	A560051	770	820	1"	200	242,00
PA-500	A560055	915	940	1"	200	319,00
PA-750	A560059	1060	1045	1¼"	200	412,00
PA-1000	A560062	1205	1125	1¼"	300	484,00
PA-1500	A560067	1300	1350	1½"	300	710,00
PA-2000	A560070	1440	1460	1½"	400	829,00
PA-3000	A560074	1735	1570	1½"	400	1.019,00
PA-5000	A560080	2020	1885	2"	400	1.771,00

Disponibile versione senza fori.



CB



Serbatoi di prima raccolta

Per installazione fuori terra

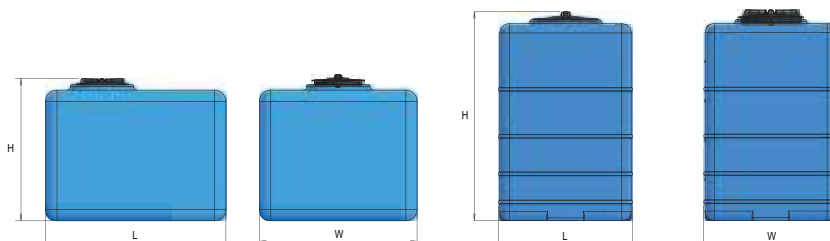

GARANZIA: 2 ANNI



ADATTO A CONTENERE ACQUA E ALTRE SOSTANZE (VEDI TABELLA DI RESISTENZA CHIMICA)



PER ACQUA POTABILE



PER USO FUORI TERRA

COLORI DISPONIBILI:

- BLU Standard
- GRIGIO Su richiesta
- TERRACOTTA Su richiesta

DATI DIMENSIONALI

MODELLO	CODICE	H mm	L mm	P mm	BOCC. mm	PREZZO €
CB-100	1720624	575	500	500	200	144,00
CB-200	1720629	625	600	700	200	221,00
CB-300	1720633	655	700	800	200	283,00
CB-500	A530055 00010	770	1065	720	300	355,00
CBA-500	A530056 00010	1120	720	720	300	401,00



BC



Serbatoi di prima raccolta

Per installazione fuori terra



GARANZIA: 2 ANNI



ADATTO A CONTENERE ACQUA E ALTRE SOSTANZE (VEDI TABELLA DI RESISTENZA CHIMICA)



PER ACQUA POTABILE



PER USO FUORI TERRA

COLORI DISPONIBILI:

- BLU Standard

DATI DIMENSIONALI

MODELLO	CODICE	Ø mm	H mm	BOCC. mm	PREZZO €
BC-60	A570035	380	660	140	125,00
BC-100	A570038	460	720	140	152,00
BC-150	A570043	460	1035	140	175,00
BC-200	A570047	575	915	215	215,00
BC-250	A570049	575	1110	215	240,00
BC-300	A570051	575	1310	215	295,00



SSC



Serbatoi di prima raccolta

Per installazione fuori terra

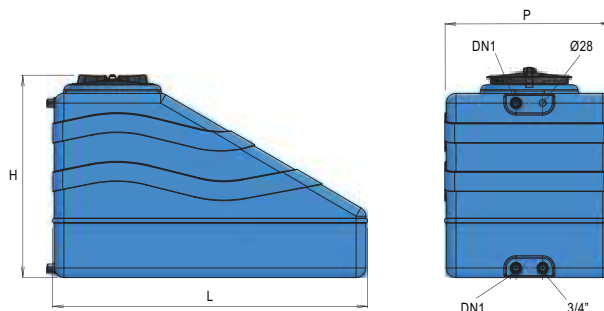

GARANZIA: 2 ANNI



ADATTO A CONTENERE ACQUA E ALTRE SOSTANZE (VEDI TABELLA DI RESISTENZA CHIMICA)



PER ACQUA POTABILE



PER USO FUORI TERRA

COLORI DISPONIBILI:

■ BLU
Standard

DATI DIMENSIONALI

MODELLO	CODICE	H mm	L mm	P mm	DN1	BOCC. mm	PREZZO €
SSC-300	A600051	680	1150	620	1"	300	319,00
SSC-500	A600055	840	1310	710	1"	300	504,00

Disponibile versione senza fori.



JAR ORCIO



Serbatoi di prima raccolta

Per installazione fuori terra

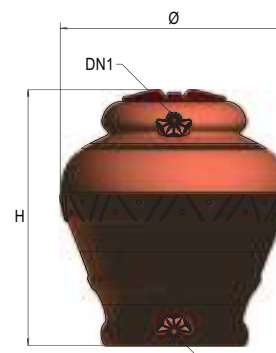

GARANZIA: 2 ANNI



ADATTO A CONTENERE ACQUA E ALTRE SOSTANZE (VEDI TABELLA DI RESISTENZA CHIMICA)



PER ACQUA POTABILE



PER USO FUORI TERRA

COLORI DISPONIBILI:

■ TERRACOTTA
Standard

DATI DIMENSIONALI

MODELLO	CODICE	CAP. litri	Ø mm	H mm	DN1	BOCC. mm	PREZZO €
JAR-300	A5H0051	300	800	1080	1"	400	309,00
JAR-500	A5H0055	518	1020	1140	1"	400	370,00
JAR-750	A5H0059	750	1115	1250	1"	400	520,00
JAR-1000	A5H0062	1020	1190	1600	1"	400	736,00

Disponibile versione senza fori.



CHU



Serbatoi di prima raccolta
Per installazione interrata



CHU 1000 - 2000



GARANZIA:2 ANNI



ADATTO A CONTENERE ACQUA E ALTRE SOSTANZE (VEDI TABELLA DI RESISTENZA CHIMICA)



PER ACQUA POTABILE



MODELLO DA INTERRO



MOVIMENTAZIONE CON MULETTO

DATI DIMENSIONALI

MODELLO	CODICE	CAP. litri	Ø mm	H mm	LATO mm	BOCCAP. mm	PREZZO €
CHU-1000	A590062	1000	915	1415	1720	300	850,00
CHU-2000	A590070	2000	1300	1790	1700	400	1.400,00

N.B. Prolunga inclusa inamovibile (pena decadimento della garanzia)



CU



Serbatoi di prima raccolta
Per installazione interrata



CU 3000 - 5000

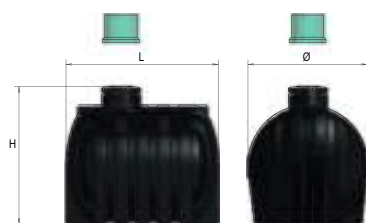

CU 10000

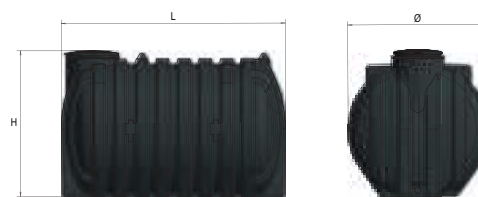

DATI DIMENSIONALI

MODELLO	CODICE	CAP. litri	Ø mm	H mm	LATO mm	BOCCAP. mm	PREZZO €
CU-3000	1720551	3000	1585	1870	1920	500	2.250,00
CU-5000	1720557	5000	1860	2150	2380	500	2.940,00
CU-10000 *	1720563	10000	2130	2225	3410	700	6.720,00

* Serbatoio prodotto in metallocene, materia prima ad alta elasticità.

Prolunga su richiesta.

PROLUNGHE

MODELLO	CODICE PROLUNGA IDONEA
CU 3.000 - 5.000	7081200 00002
CU 10.000	A5G0092 00002



GARANZIA:2 ANNI



ADATTO A CONTENERE ACQUA E ALTRE SOSTANZE (VEDI TABELLA DI RESISTENZA CHIMICA)



PER ACQUA POTABILE



MODELLO DA INTERRO



MOVIMENTAZIONE CON MULETTO



CUV



Serbatoi verticali di prima raccolta

Per installazione interrata/fuori terra



DATI DIMENSIONALI

MODELLO	CODICE	CAP. litri	Ø mm	H mm	BOCCAP. mm	PREZZO €
CUV 1400	A650066 00600	1400	1310	1360	400/150	1.425,00
CUV 1750	A650068 00600	1750	1310	1620	400/150	1.545,00
CUV 2000	A650070 00600	2000	1310	1880	400/150	1.635,00
CUV 3000	A650074 00600	3000	1650	1770	400/150	1.980,00
CUV 3600	A650076 00600	3600	1650	2060	400/150	2.150,00
CUV 4000	A650077 00600	4000	1650	2360	400/150	2.520,00
CUV 6500	A650085 00600	6500	2270	2100	600/150	3.900,00
CUV 8500	A650090 00600	8500	2270	2630	600/150	4.750,00

Serbatoio fornito non forato, possibilità di personalizzazione
Prolunga su richiesta.

PROLUNGHE

MODELLO	CODICE PROLUNGA IDONEA
CUV da 1400 a 4000	A5G0150 00002
	A5G0400 00002
CUV 6500 e 8500	A5G0150 00002
	A5G0600 00002



GARANZIA:2 ANNI



ADATTO A CONTENERE ACQUA E ALTRE SOSTANZE (VEDI TABELLA DI RESISTENZA CHIMICA)



PER ACQUA POTABILE



MODELLO DA INTERRO



PER USO FUORI TERRA



MOVIMENTAZIONE CON MULETTO



SERBATOI MODULARI



Serbatoi di prima raccolta
Per installazione interrata

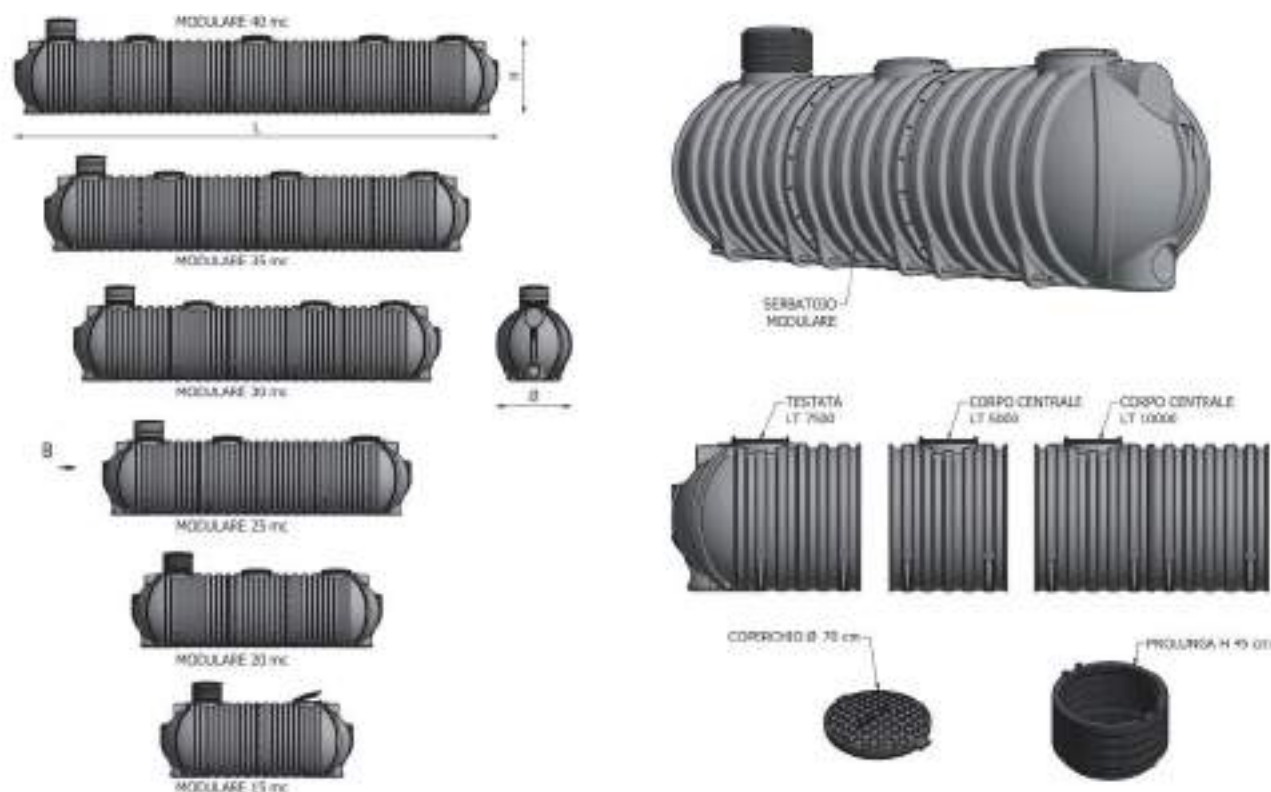

DATI DIMENSIONALI

MODELLO	CODICE	CAP. litri	Ø mm	H mm	LATO mm	BOCCAP. mm	BOCCAP. n°	PREZZO €
MU-15000	A630015	15000	2100	2200	5370	700	2	10.500,00
MU-20000	A630020	20000	2100	2200	7000	700	3	15.000,00
MU-25000	A630025	25000	2100	2200	8650	700	3	17.000,00
MU-30000	A630030	30000	2100	2200	10250	700	4	22.000,00
MU-35000	A630035	35000	2100	2200	11900	700	4	23.800,00
MU-40000	A630040	40000	2100	2200	13500	700	5	28.500,00

Adatto a contenere acqua. Per il contenimento di sostanze non espressamente indicate, contattare l'ufficio tecnico. Il mantenimento delle caratteristiche del liquido contenuto è da verificarsi a cura e responsabilità dell'utilizzatore.

ACCESSORI APPLICABILI

MODELLO	CODICE
PROLUNGA D.700 - H.450	A5G0092 00002
KIT FORO VASCA CON GUARNIZIONE D.110	L3G0110 00002
KIT FORO VASCA CON GUARNIZIONE D.125	L3G0125 00002
KIT FORO VASCA CON GUARNIZIONE D.160	L3G0160 00002
KIT FORO VASCA CON GUARNIZIONE D.200	L3G0200 00002
KIT FORO VASCA CON GUARNIZIONE D.250	L3G0250 00002
KIT FORO VASCA CON GUARNIZIONE D.315	L3G0315 00002
KIT FORO VASCA CON GUARNIZIONE D.400	L3G0400 00002



GARANZIA:2 ANNI



ADATTO A CONTENERE ACQUA E ALTRE SOSTANZE (VEDI TABELLA DI RESISTENZA CHIMICA)



PER ACQUA POTABILE



MODELLO DA INTERRO

IMPIANTI DI RECUPERO ACQUA PIOVANA

UNA RISORSA PREZIOSA

Oltre il 97% dei tot. 1,4 milioni di km³ di acqua sulla terra è acqua marina, inutilizzabile dall'uomo. Del restante 3% di acqua dolce la maggior parte è costituita da ghiaccio (concentrato ai poli).

La parte disponibile per il consumo umano è solamente lo 0,3%; questa percentuale continua a ridursi a causa sia dello scarico nell'acqua di sostanze inquinanti, sia delle irregolari precipitazioni piovose, sempre meno frequenti e spesso pericolosamente troppo abbondanti, che non consentono un adeguato rifornimento di acqua da parte degli acquedotti.

PERCHÈ RECUPERARE L'ACQUA PIOVANA?

L'utilizzo dell'acqua piovana costituisce quindi un prezioso contributo alla riduzione degli sprechi di acqua potabile, ne favorisce un consumo più attento e consapevole e comporta un risparmio considerevole sui costi (fino al 50%).

L'acqua piovana è particolarmente indicata nei seguenti impieghi:

- per la lavatrice e le pulizie della casa: l'acqua piovana non favorisce la formazione di calcare riducendo i consumi dell'anticalcare e, grazie alla migliore azione pulente dell'acqua, si riduce anche l'impiego di detersivo (circa il 50%);
- per il giardinaggio: l'acqua piovana utilizzata per innaffiare le piante favorisce un assorbimento ottimale dei minerali;
- per il wc: l'acqua piovana non favorisce la formazione di calcare.

CONSUMO PRO CAPITE DI ACQUA POTABILE IN UN'UTENZA DOMESTICA

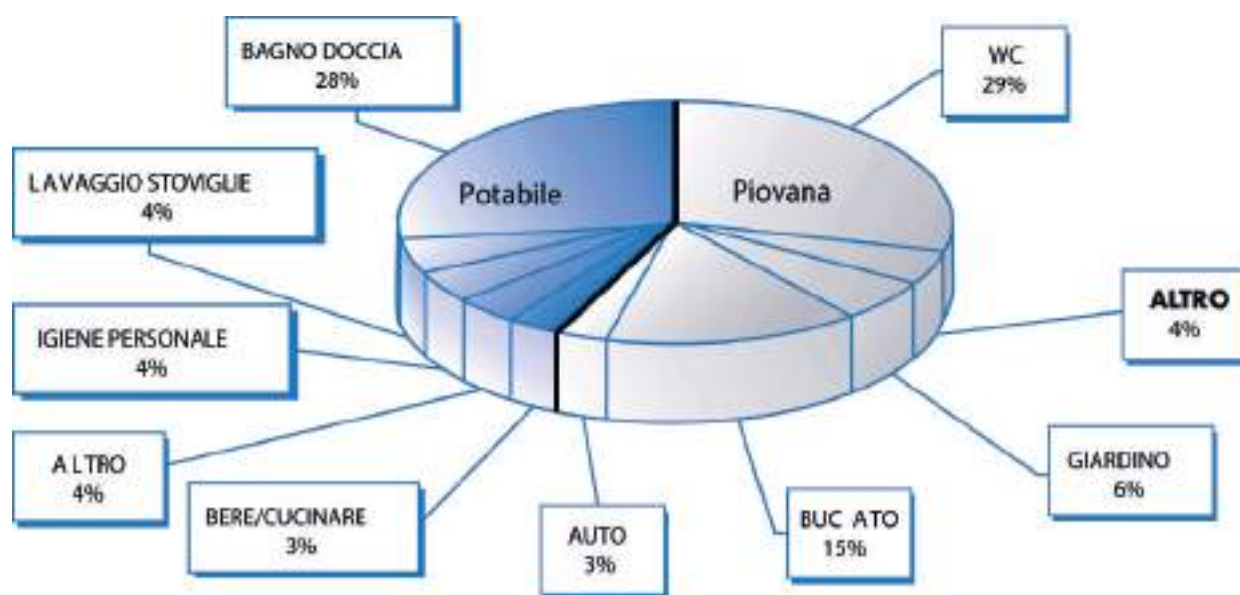

OLTRE LA METÀ DEL
CONSUMO GIORNALIERO
DI ACQUA POTABILE PUÒ
ESSERE SOSTITUITA CON
ACQUA PIOVANA

DIMENSIONAMENTO DEL SERBATOIO

Per calcolare indicativamente il dimensionamento del serbatoio, utilizzare il seguente schema:

RESA DELLA PIOGGIA (R)

Superficie tetto proiettata (S)

La superficie del tetto proiettata è la base della casa, indipendentemente dalla forma e dall'inclinazione.

Valori di precipitazione (Vp)

Il valore di precipitazione locale indica la quantit. di pioggia annuale; pu. essere richiesto in comune o presso il centro meteorologico (media: 1.000 l/m²)

Valore copertura tetto (Vt)

MAT. COSTRUZIONE TETTO	VALORE
Tegola in argilla, cotta e smaltata	0.9
Tetto in cemento o ardesia	0.8
Tetti piani con inghiaia	0.6
Tetti verdi	0.5

$$R = S \text{ (m}^2\text{)} \times Vp \text{ (litri/m}^2\text{)} \times Vt$$

FABBISOGNO IDRICO (FI)

UTENTE	VALORE MEDIO ANNUO		NR.		FABBISOGNO IDRICO (FI)
WC	9.000 litri	x persone	= +
Lavatrice	5.000 litri	x persone	= +
Lavatrice	5.000 litri	x persone	= +
Giardinaggio	450 litri/m ²	x m ²	= +
Altro	x	= +
TOTALE FABBISOGNO IDRICO (Fi)					LITRI

VALORI DA CONSIDERARE PER IMPIANTI DI GRANDI DIMENSIONI:

- Scuola = 1000 l/persona
- Ufficio = 1500 l/persona

Il fattore di calcolo (**FC**) è il valore più piccolo tra la resa della pioggia (**R**) e il fabbisogno idrico (**Fi**).

La costante (**K**) è 0,0625.

Il volume minimo del serbatoio (**V**) quindi sarà:

$$V = FC \text{ (litri)} \times K$$

Prima dell'installazione del sistema di recupero dell'acqua piovana si raccomanda di informarsi presso il comune o gli enti locali preposti in merito alle normative locali vigenti (laddove esistono) sul trattamento delle acque meteoriche ad uso domestico (impiego di debatterizzanti, separazione dell'acqua piovana dall'acqua potabile, ecc.).

SCHEMA DELL'IMPIANTO CON CENTRALINA "S" O "F"

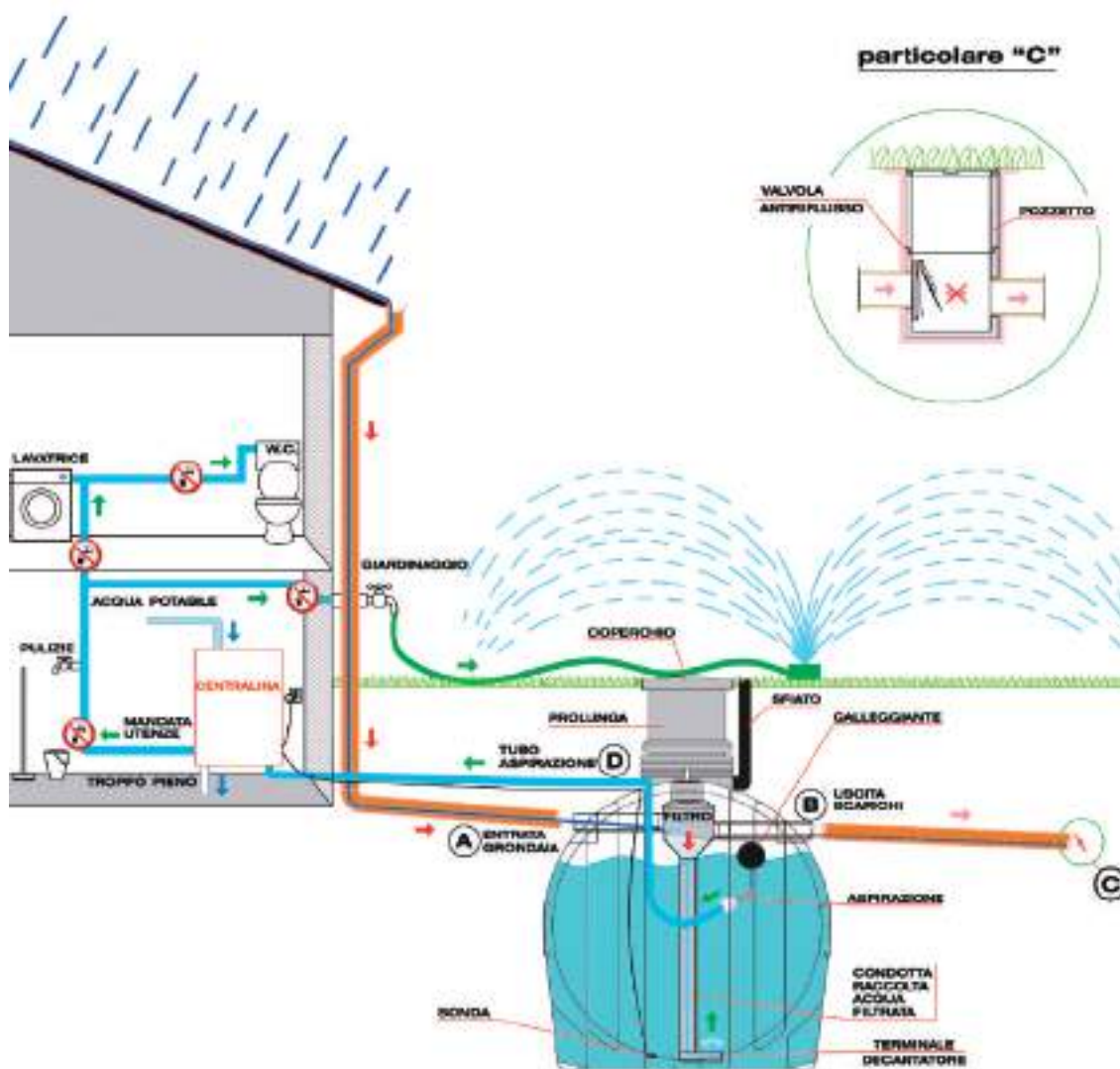

🔗 FUNZIONAMENTO:

L'impianto ha lo scopo di recuperare l'acqua piovana per riutilizzarla in determinate utenze domestiche (WC, lavatrice, irrigazione, pulizie, ecc.). Esso è composto da un serbatoio da interrato, da un sistema filtrante e da una centralina di controllo.

L'acqua viene raccolta dalle grondaie e, tramite un condotto, convogliata verso il filtro all'interno del serbatoio. Il filtro è collocato in posizione inclinata in modo tale che i residui filtrati siano trascinati verso il condotto di scarico.

Il filtro quindi ha la funzione di separare l'acqua dalla sporcizia e incanalarla all'interno del serbatoio tramite una tubazione (terminale decantatore) la cui parte finale è rivolta verso l'alto al fine di non creare turbolenze e quindi non smuovere eventuali sedimenti giacenti sul fondo del serbatoio.

L'aspirazione dell'acqua avviene a 15 cm sotto il livello dell'acqua tramite un tubo flessibile con galleggiante posto all'interno del serbatoio in modo da pescare l'acqua più pura. Una centralina composta da un quadro elettrico e da una pompa integrata controlla l'intero sistema dall'interno dell'abitazione.

La centralina ha inoltre il compito di comandare l'afflusso dell'acquapotabile quando si esaurisce la riserva d'acqua piovana nel serbatoio.

🔗 UN EQUILIBRIO NATURALE

- Ambiente ossigenato
- Temperatura fresca
- Assenza di luce

Sono queste le tre condizioni necessarie per il buon funzionamento del sistema di raccolta dell'acqua piovana.

All'interno del serbatoio interrato la temperatura si mantiene fresca e senza sbalzi termici. L'ossigeno presente favorisce la proliferazione di batteri "buoni" che mineralizzano la sedimentazione sul fondo del serbatoio, mantenendo l'acqua più pura. L'assenza di luce inoltre non favorisce la formazione di alghe, contribuendo a mantenere all'interno del serbatoio un equilibrio naturale.

SCHEMA DELL'IMPIANTO CON MODULO "PX" A POMPA SOMMERSA

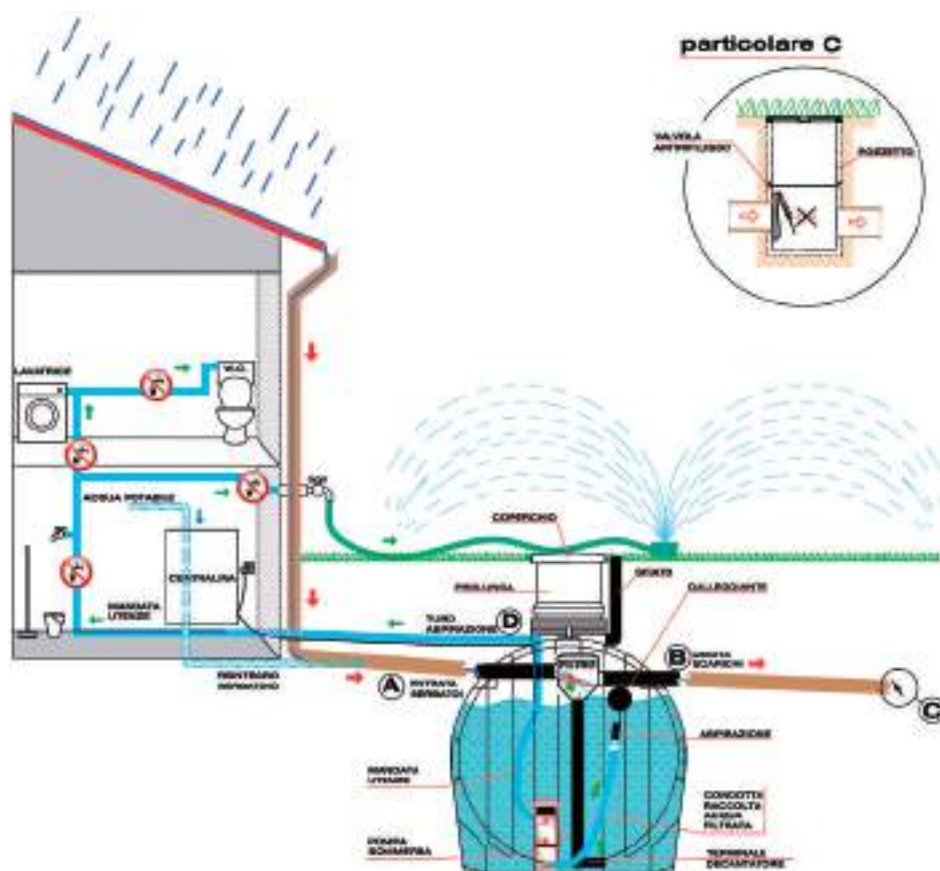

RAIN BASIC



RAIN BASIC CON POMPA SOMMERSA

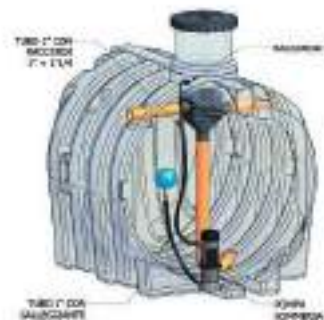

⦿ FUNZIONAMENTO:

Il modulo PX serve per la gestione e la distribuzione dell'acqua piovana attraverso una pompa del tipo sommersa.

Il Kit è composto da una pompa sommersa e da un sistema di integrazione acqua potabile. Lo scopo principale della centralina PX è quello di dare priorità al consumo dell'acqua piovana.

Quando l'acqua piovana contenuta nel serbatoio di raccolta è insufficiente, l'unità di controllo passa all'alimentazione idrica di rete, assicurando così un afflusso di acqua continua ai punti di prelievo. Il gruppo di rottura incluso nel modello PX impedisce che eventuali contaminanti presenti nel serbatoio vadano in contatto con la rete idrica.

⦿ NOTE IMPORTANTI:

Ricordiamo che:

- Prima di procedere con l'installazione del sistema di raccolta dell'acqua piovana, è necessario far valutare le caratteristiche idrogeologiche e morfologiche del terreno;
- È necessario leggere attentamente le istruzioni di installazione fornite a corredo del sistema;
- L'installazione deve essere eseguita a regola d'arte da un tecnico specializzato;
- Una corretta procedura di installazione, assieme ad una regolare pulizia del filtro, è fondamentale per il buon funzionamento del sistema nel lungo periodo;
- L'acqua erogata dalle utenze collegate all'impianto di recupero dell'acqua piovana non è potabile;
- Per l'interramento seguire sempre le istruzioni riportate nelle pagine seguenti.



RAIN SYSTEM



Sistemi di recupero acqua piovana

RAIN BASIC CHU 1000 E CHU 2000

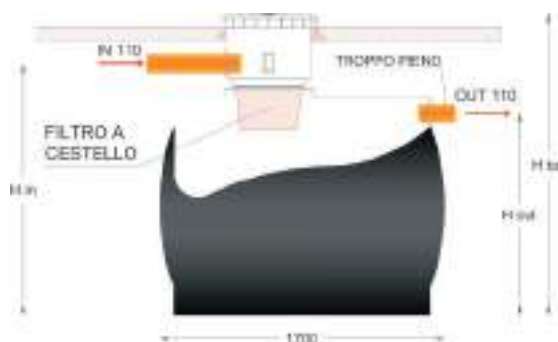

RAIN BASIC CU DA 3000 A 10000

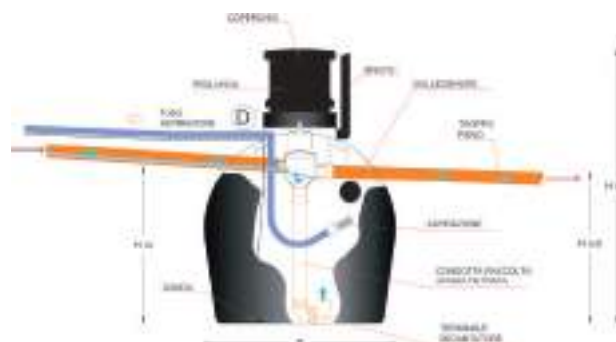

GARANZIA: 2 ANNI



PER ACQUA NON POTABILE



MODELLO DA INTERRO



MOVIMENTAZIONE CON MULETTO

DATI DIMENSIONALI - RAIN BASIC CHU

MODELLO	CODICE	VOLUME litri	L mm	Ø mm	H mm	PREZZO €
RAIN BASIC CHU 1.000	A590062 V0000	1000	1720	915	1415	1.100,00
RAIN BASIC CHU 2.000	A590070 V0000	2000	1700	1300	1790	1.700,00

Dotazione standard del serbatoio CHU 1.000-2.000 con allestimento interno premontato:

Prolunga; filtro a cestello; predisposizioni per allacciamenti idraulici.

Il filtro a cestello premontato ha una portata MAX di 3 L/s. Per portate maggiori, contattare l'ufficio tecnico.

DATI DIMENSIONALI - RAIN BASIC CU

MODELLO	CODICE	VOLUME litri	L mm	Ø mm	H mm	PREZZO €
RAIN BASIC CU 3000 - B	A520074 V0000	3000	1920	1585	2270	2.600,00
RAIN BASIC CU 5000 - B	A520080 V0000	5000	2380	1860	2540	3.350,00
RAIN BASIC CU 10000 - B	A520092 V0000	10000	3410	2130	2660	7.200,00

Dotazione standard del serbatoio CU 3.000 ÷ 10.000 con allestimento interno premontato

Prolunga; filtro autopulente; terminale decantatore; predisposizioni per allacciamenti idraulici.

Il filtro autopulente premontato ha una portata MAX di 1.5 L/s. Per portate maggiori, contattare l'ufficio tecnico.

N.B.: La capacità utile dei serbatoi pre-allestiti si riduce approssimativamente di un 15% per i modelli CU 3.000 e CU 5.000, e di un 10% per il modello CU 10.000.

DATI DIMENSIONALI - RAIN BASIC MODULARE

MODELLO	CODICE	VOLUME litri	L mm	Ø mm	H mm	PREZZO €
RAIN BASIC M 15000 - B	A520093 V0000	15000	5370	2100	2160	11.300,00
RAIN BASIC M 20000 - B	A520094 V0000	20000	7000	2100	2160	15.800,00
RAIN BASIC M 25000 - B	A520095 V0000	25000	8650	2100	2160	17.800,00
RAIN BASIC M 30000 - B	A520096 V0000	30000	10250	2100	2160	23.000,00
RAIN BASIC M 35000 - B	A520097 V0000	35000	11900	2100	2160	25.000,00
RAIN BASIC M 40000 - B	A520098 V0000	40000	13500	2100	2160	29.700,00

Dotazione standard dei serbatoi MODULARI con allestimento interno premontato:

Terminale decantatore; predisposizioni per allacciamenti idraulici.

Per i serbatoi modulari la prolunga è su richiesta.

Per capacità superiori a 40.000 litri contattare l'ufficio tecnico.

N.B.: La capacità utile dei serbatoi pre-allestiti si riduce approssimativamente di un 10% per i serbatoi modulari.

NOTE

La centralina e gli allacciamenti elettrici vanno acquistati separatamente e collegati al momento dell'installazione. Sono esclusi dalla fornitura il materiale idraulico (tubi, raccordi, silicone, ecc.), accessori vari, allacciamenti elettrici, opere murarie e di scavo, installazione e quanto non espressamente citato.

RAIN BASIC MODULARE

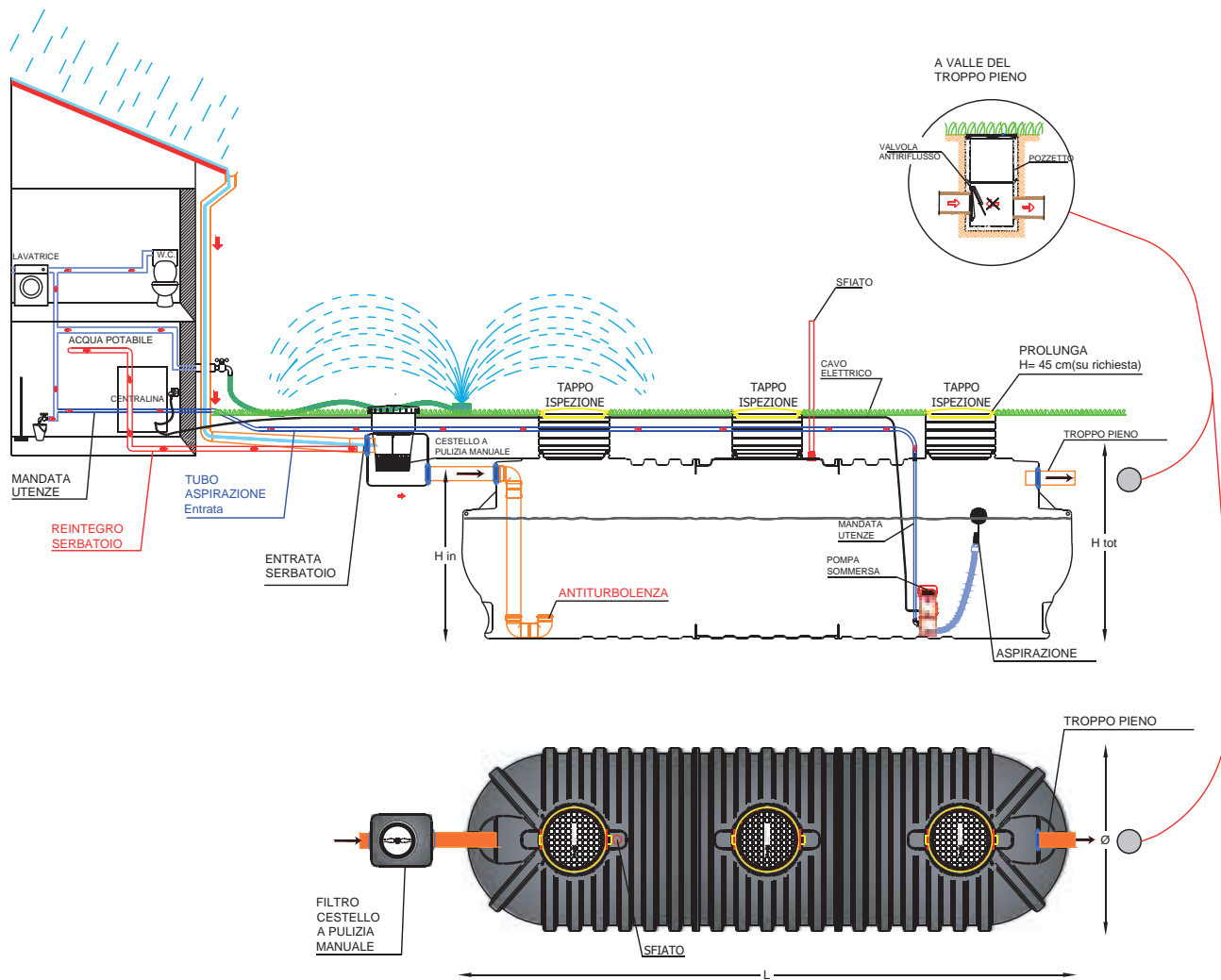

POZZETTO CON FILTRO ESTRAIBILE

Pozzetto con filtro estraibile a pulizia manuale per recupero acque meteoriche (filtro a cestello con maglia 1 mm x 1 mm). Idoneo per portate fino a 3 l/s a filtro pulito (superfici di 550 m²)

MODELLO	CODICE	DIMENSIONI L x L x H	VOLUME litri	Ø TUBI mm	PREZZO €
Pozzetto 110 Rain Syst.	1720629 FRS11	700 x 600 x 625	200	110	690,00
Pozzetto 125 Rain Syst.	1720629 FRS12	700 x 600 x 625	200	125	740,00
Pozzetto 160 Rain Syst.	1720629 FRS16	700 x 600 x 625	200	160	760,00

ACCESSORI PER RAIN SYSTEM

DESCRIZIONE GENERALE DEL SISTEMA RAIN SYSTEM

Il sistema di gestione e distribuzione dell'acqua piovana è governato da una centralina. Lo scopo principale della centralina è di dare priorità al consumo dell'acqua piovana rispetto all'acqua di rete. Generalmente l'impianto è circoscritto a impianto di irrigazione, lavabiancheria, cassetta di scarico WC, lava pavimenti (N.B. L'acqua fornita dal sistema non è mai potabile). La centralina comanda l'afflusso dell'acqua potabile anche nel caso in cui si volesse utilizzare l'acqua di rete invece di quella piovana. Le due riserve d'acqua indipendenti (piovana e di rete) assicurano l'esercizio regolare dell'impianto. Tale commutazione può avvenire tramite un comando manuale, oppure automaticamente (tramite un indicatore del livello di acqua piovana accumulata) nel caso in cui il serbatoio non contenga una riserva d'acqua sufficiente. La centralina è dotata di uno "scarico libero" in conformità con la norma UNI EN 1717, e di un gruppo di rottura che impedisce che eventuali contaminanti presenti nel serbatoio vadano in contatto con la rete idrica.

⊗ CARATTERISTICHE DEI MODULI "PX":

- sistemi dotati di pompa sommersa in acciaio INOX, centralina e gruppo di rottura.
- il modulo PX serve per la gestione e la distribuzione dell'acqua piovana attraverso una pompa del tipo sommersa. Il Kit è composto da una pompa sommersa e da un sistema di integrazione acqua potabile. Lo scopo principale della centralina PX è quello di dare priorità al consumo dell'acqua piovana.
- la centralina elettronica indica, tramite led, se il livello dell'acqua piovana all'interno del serbatoio è sufficiente per l'uso, oppure vicino alla fase di reintegro, o già in funzione di reintegro.
- quando l'acqua piovana contenuta nel serbatoio di raccolta è insufficiente, la centralina comanda l'apertura dell'elettrovalvola per il reintegro dell'alimentazione idrica con acqua di rete. In questo modo è così assicurato un afflusso di acqua continua ai punti di prelievo.

- il gruppo di rottura incluso nel modello PX impedisce che eventuali contaminanti presenti nel serbatoio vadano in contatto con la rete idrica.

⊗ CARATTERISTICHE BASE DELLE CENTRALINE (MODELLI "S" E "F"):

- le centraline funzionano con un comando elettronico automatico, e sono munite di una pompa centrifuga multistadio esterna autoadescente.
- le centraline sono inoltre dotate di un sistema automatico per commutare il prelievo di acqua potabile ogni qualvolta dovesse esaurirsi la riserva d'acqua piovana nel serbatoio; in caso di necessità tale operazione può essere eseguita manualmente.

MODULI E CENTRALINE PER SISTEMI "RAIN BASIC"

Sistemi di gestione e controllo

L'unità di comando controlla e gestisce tutto l'impianto garantendo un continuo funzionamento in totale sicurezza.

È possibile scegliere fra tre diversi sistemi di gestione e distribuzione dell'acqua piovana: il modello PX con pompa sommersa in acciaio INOX, i modelli base S e F.



MODULO A POMPA SOMMERSA "PX"

Il modulo PX è composto dalla pompa inox a immersione, il kit di rottura, un tubo di aspirazione (L. 2,5 m; Ø 1"), un pressacavo M16.



MODELLO	CODICE	Q MAX L / MIN	PREVAL. MAX H (m)	POTENZA kw	DIMENSIONI CENTRALINA H x L x P mm	PREZZO €
MODULO PX1 / CENTRALINA + POMPA SOMMERSA	L3AG080 PX100	0 - 60	49 - 8	0.9	718 x 650 x 260	3.120,00
MODULO PX4 / CENTRALINA + POMPA SOMMERSA	L3AG080 PX400	0 - 145	51 - 9	1.1	718 x 650 x 260	4.250,00
MODULO PX5 / CENTRALINA + POMPA SOMMERSA	L3AG080 PX500	0 - 145	62 - 10	1.49	718 x 650 x 260	4.400,00

Kit comprensivo di galleggiante con succheruola



MODELLO S



MODELLO F

CENTRALINA MODELLO "S" e "F" con pompa autoadescente

Avvertenza: la centralina va installata all'interno dell'abitazione e comunque in luogo chiuso, riparato ed asciutto.

CENTRALINE CONFORMI ALLA NORMATIVA EUROPEA UNI EN 1717



MODELLO	CODICE	POTENZA kw	ALIM. 50 hz	DATI IDRAULICI											DNM POMPA	PESO kg	PREZZO €											
				Q (l/min)	0	10	20	30	40	50	55	60	70	80				H (m)										
Cent. mod. S + elettropompa	L3AG039	0.55	220 V	Q (l/min)	0	10	20	30	40	50	55	60	70	80	H (m)	42.2	40.2	38.2	36.2	33.8	30	27.7	24.8	19.5	14	1"	18	2.700,00
Cent. mod. F + elettropompa	L3AG001	0.75	220 V	Q (l/min)	0	10	20	30	40	50	55	60	70	80	H (m)	57.7	55.3	52.8	50.1	47.1	42.7	39.5	39.5	35.8	19.2	1"	32	4.800,00

Kit comprensivo di galleggiante con succheruola

ACCESSORI PER RAIN SYSTEM





ELETTROPOMPE ACQUE CHIARE - RECUPERO ACQUE PIOVANE



Kit comprensivo di galleggiante con succheruola

MODELLO	CODICE	POTENZA hp - kw	ALIM. 50 hz	DATI IDRAULICI			DNM POMPA	PESO kg	DIMENSIONI Ø X H mm	PREZZO €	
				Q (l/min)	H (m)						
Elettrop. sommersa 0,65 KW + G	L39PG16	0.9 0.65	230 V	Q (l/min)	20	50	100	1"1/4	11.7	461 x 130	2.150,00
				H (m)	44	36	11				
Elettrop. sommersa 1,2 KW + G	L39PG30	1.6 1.2	230 V	Q (l/min)	20	50	100	1"1/4	16.7	588 x 130	2.690,00
				H (m)	75	62	20				

ACCESSORI PER ELETTROPOMPE E REINTEGRO ACQUA PIOVANA

	MODELLO	CODICE	PREZZO €
	Pressoflussostato (2 HP) - Manometro incorporato- pressione regolabile - protezione marcia a secco - IP 65 - D. IN/OUT 1" - p. max 1,5 KW	L39P003	218,00
	Quadro elettrico di protezione QMT5 - 0,65; dim. 150 x 110 x 70 mm (p. 0,9-1,1 HP - A max 7 - protez. 40 IP)	L39Q008	106,00
	Quadro elettrico di protezione QMT10 - 1,2; dim. 150 x 110 x 70 mm (p. 1,3-1,6 HP - A max 10 - protez. 40 IP)	L39Q009	112,00
	Kit di reintegro acqua piovana per serbatoi Rain: quadro elettrico con spie di livello, kit sonde, elettrovalvola	L3A0085	890,00

FILTRI FOGLIA

Per metrature superiori e ulteriori info contattare l'ufficio tecnico.

	MODELLO	CODICE	PREZZO €
	FAP 100 Filtro autopulente interno cisterna (fino a 200 m2)	L3A0031	840,00
	FAP 150 Filtro autopulente interno cisterna (fino a 650 m2)	L3A0032	2.000,00

ACCESSORI PER RAIN SYSTEM

GRUPPO FILTRO E RICAMBI PER AFFINAMENTO ACQUE METEORICHE

Il kit filtrazione acque meteoriche rimuove sedimenti odori e colori nell'acqua piovana garantendo così un'ottima qualità. Il sistema viene montato tra la elettropompa di mandata e le utenze.



MODELLO	CODICE	PREZZO €
Gruppo filtro con cartucce filtranti	L3Y0003	430,00
Cartuccia ricambio CCP 20 SX 25 Micron	L3Y0004	49,00
Cartuccia ricambio CB/EC SX 10 Micron	L3Y0005	105,00
Cartuccia ricambio RAH 90 Micron	L3Y0006	115,00

DEBATTERIZZATORE LAMPADA UV

Debatterizzatore lampada UV per disinfezione acque piovane costituita da una camera di reazione intubata realizzata in acciaio inox, lampade tradizionali ad alta intensità (tipo LPHO), un quadro elettrico per la gestione del cablaggio di collegamento.



MODELLO	CODICE	PREZZO €
debatterizzatore UV 2,7 m3/h	L3Y0007 00006	2.050,00
debatterizzatore UV 5,2 m3/h	L3Y0007 00007	3.800,00
debatterizzatore UV 12 m3/h	L3Y0007 00008	4.950,00

CONDIZIONI DI GARANZIA SULLA LINEA PLASTO

Se installati secondo le norme d'installazione consigliate dal costruttore ELBI, I serbatoi in polietilene sono garantiti contro la formazione di alghe di qualsiasi tipo. La garanzia rimane valida 2 anni contro i difetti di fabbricazione e contro ogni eventuale deterioramento non imputabile a cause esterne. La garanzia decorre dalla data di spedizione riportata in bolla di accompagnamento.

Dalla garanzia sono esclusi:

- spese di installazione;
- danni per il mancato utilizzo;
- danni a terzi;
- danni conseguenti a perdite di contenuto;
- spese di trasporto;
- eventuali utilizzi con liquidi non conformi alla tabella di resistenza dei serbatoi;
- eventuali utilizzi con liquidi diversi da acqua potabile o piovana per i serbatoi di recupero acqua piovana.

NOTE IMPORTANTI:

Prevedere un adeguato sistema di drenaggio per evitare allagamenti in caso di rotture o perdite del serbatoio. Serbatoi adatti a contenere acqua. Per il contenimento di sostanze non espressamente indicate, contattare l'ufficio tecnico. Il mantenimento delle caratteristiche del liquido contenuto è da verificarsi a cura e responsabilità dell'utilizzatore.

INSTALLAZIONE IN SERIE:

Mantenere un'adeguata distanza (min. 20-25 cm) tra i serbatoi tale da consentire libera dilatazione in fase di riempimento.

ATTENZIONE:

Tutti i serbatoi forniti con prolunga devono essere immagazzinati e installati tassativamente con la stessa già montata.

NOTE DI INSTALLAZIONE E MANUTENZIONE DELLA LINEA PLASTO

- ④ Verificare preliminarmente l'integrità del serbatoio e la tenuta dei raccordi; segnalare l'eventuale presenza di difetti.
- ④ Durante le fasi di scarico e movimentazione, prestare attenzione a non urtare il serbatoio con parti rigide o taglienti.
- ④ La movimentazione deve essere eseguita solamente a serbatoio completamente vuoto; è assolutamente vietato sollevare il serbatoio tramite i tubi di entrata e di uscita.
- ④ Posizionare il serbatoio perfettamente in piano su una struttura livellata, priva di asperità e resistente al peso del serbatoio pieno.
- ④ Prima dell'installazione, assicurarsi che nessuna fonte di calore sia posta in prossimità del serbatoio.
- ④ È vietato realizzare parti in muratura che pregiudichino l'eventuale manutenzione o sostituzione del serbatoio stesso.
- ④ Prevedere un adeguato sistema di drenaggio per evitare allagamenti in caso di rotture o perdite dal serbatoio.
- ④ Quando necessario, far saltare le pastiglie di chiusura dall'attacco interessato (serbatoi senza fori).
- ④ Assicurarsi di oscurare il foro di troppo pieno (avendo cura di non impedirne la regolare funzionalità) per evitare il passaggio della luce che potrebbe dar luogo alla formazione di alghe e microrganismi.
- ④ Effettuare periodicamente una regolare pulizia interna del serbatoio, come previsto dalla normativa corrente.
- ④ I serbatoi Plasto sono realizzati con resine speciali che garantiscono la resistenza ai raggi U.V.; pertanto, se installati a regola d'arte, anche esposti ai raggi solari, i serbatoi Plasto non sono soggetti alla formazione di alghe.
- ④ Se i serbatoi vengono interrati (*) come serbatoi di prima raccolta, assicurarsi che il tubo di troppo pieno abbia libero sfogo nell'atmosfera, abbia un andamento lineare e sia il più corto possibile.
- ④ Elbi si riserva di fornire solo guarnizioni per acqua. Nel caso di utilizzo con fluidi diversi, l'acquirente dovrà provvedere per proprio conto ad installare guarnizioni idonee al tipo di liquido contenuto nel serbatoio.

(*) Solo per serbatoi da interro.

AVVERTENZE E PRECAUZIONI GENERALI PER MOVIMENTAZIONE E INTERRAMENTO SERBATOI MODULARI

- A.** Nell'esecuzione di tutte le operazioni deve essere osservato il D.Lgs. n. 81/08 e successive modifiche sulla sicurezza dei cantieri temporanei e mobili.
- B.** Come prima operazione verificare l'integrità del prodotto e la tenuta di raccordi e guarnizioni; segnalare l'eventuale presenza di difetti. Verificare se il materiale corrisponde all'ordine effettuato ed ai dati di progetto.
- C.** Verificare che il serbatoio modulare sia corredato di tutta la documentazione standard (schede tecniche, modalità di interro, ecc...), dei componenti interni e quando previsti di quadro elettrico di comando. Eventuale copia della documentazione può essere richiesta inviando una mail a: marketing@elbi.it
- D.** Assicurarsi che tutti gli elementi non in polietilene siano adatti al liquido che verrà inserito.
- E.** Utilizzare mezzi di sollevamento e trasporto adatti per portata, e in ottemperanza alle norme di sicurezza.
- F.** Evitare urti e contatti con corpi taglienti o spigolosi che potrebbero danneggiare il prodotto.
- G.** Non trascinare o strisciare il serbatoio sulla pavimentazione, il fondo potrebbe danneggiarsi.
- H.** Movimentare i serbatoi solo se completamente vuoti consultando le specifiche di sollevamento di seguito indicate.
- I.** In caso di serbatoio completo di pompa controllare che sia correttamente fissata; comunicare eventuali difetti riscontrati;
- J.** Usare tubazioni flessibili nei collegamenti alla rete idrica per evitare sollecitazioni per il carico e lo scarico del serbatoio;
- K.** Per la scelta del materiale di rifianco e per le modalità di compattazione, far riferimento alle norme europee ENV 1046 e UNI EN 1610.
- L.** Delimitare l'area interessata con adeguata segnaletica durante i lavori di movimentazione.
- M.** E' obbligatorio collegare allo sfiato presente sul serbatoio, una tubazione adeguatamente dimensionata da portare a cielo aperto

⊗ DIVIETI

- A.** È assolutamente vietato utilizzare il serbatoio da interro per uso esterno.
- B.** È severamente proibito utilizzare il serbatoio per conservare liquidi non conformi alla tabella di resistenza dei serbatoi.
- C.** Il serbatoio da interro NON è conforme e NON può essere usato per il contenimento di gasolio.

⊗ IMPORTANTE

Qualora si voglia usare fuori terra un serbatoio non dichiarato idoneo a tale scopo, la garanzia viene a decadere.

⊗ CARICO E SCARICO E MOVIMENTAZIONE

Le operazioni di carico e scarico devono avvenire con cura:

- A.** I manufatti non devono essere buttati dalle sponde del mezzo di trasporto ma caricati e scaricati con cura; utilizzare il golfare dove presenti (CU 3000, CU 5000, CU 10000), negli altri casi (vasche verticali) imbracare il manufatto utilizzando i due appositi incavi posizionati nel fondo esterno della vasca come alloggiamento delle forche del carrello elevatore. Per i serbatoi modulari consultare lo schema relativo sotto.
- B.** I manufatti non devono esser fatti strisciare nè sulla sponda del mezzo di trasporto nè durante altri spostamenti.

⊗ MOVIMENTAZIONE SERBATOI MODULARI

- A.** Per movimentare il prodotto utilizzare mezzi di sollevamento e trasporto adatti per portata, e in ottemperanza alle norme di sicurezza.
- B.** Durante il trasporto evitare i movimenti che possono danneggiare il serbatoio.
- C.** Sollevare il serbatoio solo se completamente vuoto.
- D.** Non rimanere nello spazio di lavoro durante le operazioni di movimentazione.
- E.** Per il sollevamento dei serbatoi modulari utilizzare apposite funi o fasce resistenti al carico da sostenere. Sistemare le funi o le fasce nei tubi d'acciaio presenti sulla parte inferiore dei serbatoi modulari (vedi illustrazioni seguenti). Per evitare sbilanciamenti del carico, posizionarle sempre in modo simmetrico secondo quanto riportato di seguito, rispettando l'angolo di tiro che NON deve essere minore di 45°.

**TABELLA DIMENSIONALE
MU-SERBATOI MODULARI**

ARTICOLO	CODICE	H mm	LUNGHEZZA mm	LARGHEZZA mm	PESO kg
MU-15000	A630015	2200	5370	2100	≈ 500
MU-20000	A630020	2200	7000	2100	≈ 700
MU-25000	A630025	2200	8650	2100	≈ 900
MU-30000	A630030	2200	10250	2100	≈ 1100
MU-35000	A630035	2200	11900	2100	≈ 1300
MU-40000	A630040	2200	13500	2100	≈ 1500



Fino a 25.000 litri

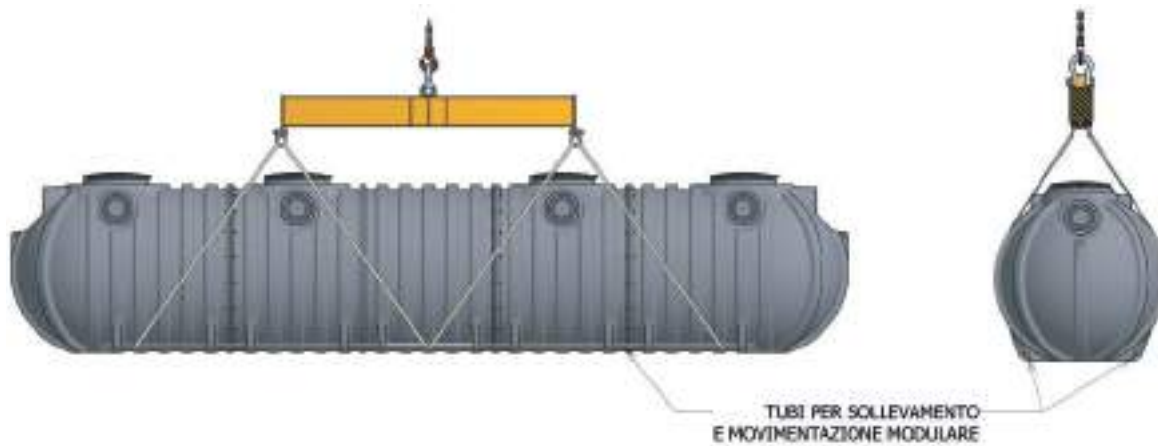

Fino a 40.000 litri

ISTRUZIONI PER UN INTERRAMENTO CORRETTO DI TUTTI I SERBATOI PLASTO DA INTERRO

Legenda materiali di rinfianco e/o interrimento



Per la scelta del materiale di rinfianco e per le modalità di compattazione, far riferimento alle norme europee ENV 1046 e UNI EN 1610.

PRESCRIZIONI

Verificare e far valutare preliminarmente le caratteristiche idrogeologiche e morfologiche del terreno per la compatibilità all'interrimento. Qualora nella zona dell'interrimento la falda fosse più alta del fondo del serbatoio, è necessario predisporre un isolamento idoneo. Il serbatoio non deve essere interrato in zone di pendenza; la terra circostante non deve generare spinte laterali non bilanciate. La massima profondità d'interrimento non deve superare i 50 cm per i serbatoi verticali ed i 90 cm per serbatoi modulari.

1. CONTROLLO SITO

Lo scavo deve essere realizzato a dovuta distanza da eventuali costruzioni. Controllare la distanza da fondazioni e fare lo scavo in maniera tale che non venga pregiudicata la stabilità delle stesse. Prima di procedere consultare un tecnico abilitato. Controllare la presenza di eventuali sottoservizi (cavidotti, tubi acquedotto ecc.)

Non installare le vasche in zone che risultino inaccessibili per eventuali riparazioni e sostituzioni. Evitare le zone soggette ad erosione. Evitare l'incanalamento delle acque nella zona dello scavo (regimentare le stesse con tubazioni, drenaggi). Le vasche devono essere installate ad almeno 2 metri da strade (zone a carrabilità leggera o pesante), in caso contrario consultare il relativo paragrafo (interramento carrabilità leggera o interrimento carrabilità pesante).

POSA SU PENDII (DECLIVI)

Non installare i manufatti su zone franose e zone che siano soggette ad incanalamenti di acque piovane. Nei normali pendii dove la posa crea asimmetrie nelle spinte del terreno sul manufatto è necessario avvalersi della presenza di un tecnico abilitato per lo studio puntuale delle condizioni al contorno (prevenire eventuali muri di sostegno).

2. RINFIANCO E RIEMPIMENTO STANDARD

Preparare una buca di adeguate dimensioni, in modo che tutto attorno al serbatoio rimanga uno spazio di almeno 30 cm (in presenza di terreno argilloso la distanza deve essere almeno 50 cm).

Stendere sul fondo uno strato di sabbia di almeno 15 cm in modo che il serbatoio poggi su una base uniforme e priva di asperità. La base deve essere perfettamente piana. Procedere con il posizionamento del serbatoio completamente vuoto. In caso di presenza di falda o terreno argilloso proseguire al paragrafo relativo.

Procedere al riempimento dello scavo per strati successivi di 15 – 20 cm alla volta, prima riempiendo il serbatoio d'acqua (15-20 cm) e poi con sabbia compattata (15-20 cm). Rispettare la sequenza del seguente schema:

1 Acqua – 2 Sabbia – 3 Acqua – 4 Sabbia etc.

Gli strati di sabbia possono essere compattati utilizzando un leggero getto d'acqua facendo in modo che la sabbia fluisca bene intorno a tutta la vasca ed evitando così nidi di aria che possono creare spinte non simmetriche intorno alla vasca. Durante le operazioni di rinfianco chiudere i tappi superiori di ispezione e riaprirli solo per inserire l'acqua (altri 15-20 cm). Nell'ipotesi di modulari dove sono presenti dei setti è importante fare la procedura di riempimento di acqua e rinfianco contemporaneamente agli altri setti presenti. E' assolutamente vietato utilizzare per il rinfianco materiale in cui siano presenti materiali acuminati, taglienti o ciottoli di varie dimensioni. Utilizzare solo sabbia! Nel caso di scavo su terreno argilloso consultare il paragrafo relativo. È assolutamente vietato gettare la sabbia di rinfianco direttamente sul manufatto dal bordo del mezzo che lo trasporta!

3. INTERRAMENTO STANDARD

Dopo aver riempito e rinfiancato con sabbia il serbatoio, ricoprirlo con terreno vegetale lasciando liberi i boccaporti di ispezione. Con questa modalità di interro la zona diventa pedonabile ed è vietato il passaggio di veicoli ad una distanza inferiore ai 2m dallo scavo (delimitare in maniera permanente l'area perimetrale non carrabile).

SFIATO

Portare il tubo di sfiato sopra nel punto più alto dell'edificio o comunque lontano dall'abitazione per evitare la formazione di cattivi odori (ipotesi di vasca ad utilizzo depurazione). Utilizzare comunque gli sfiati anche per altre applicazioni (stazioni di sollevamento, deolatori ecc.).

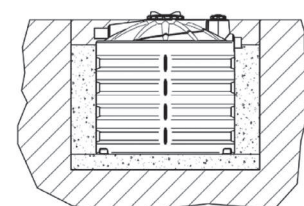
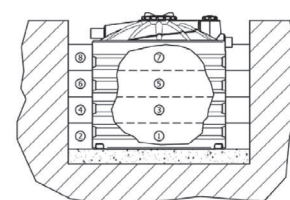
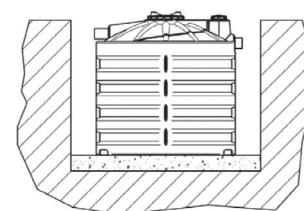

4. INTERRAMENTO CON TERRENO ARGILLOSO

Preparare una buca di adeguate dimensioni, in modo che tutto attorno al serbatoio rimanga uno spazio di almeno 50 cm. Stendere sul fondo uno strato di ghiaia fine (diametro circa 10 mm) di almeno 15 cm in modo che il serbatoio poggi su una base uniforme e priva di asperità. Si consiglia di installare sul fondo un sistema drenante: tubazioni forate oppure tubazioni drenanti allacciate a pozzetto con elettropompa che allontanino le acque dallo scavo. Procedere al riempimento dello scavo per strati successivi di 15 – 20 cm alla volta, prima riempiendo il serbatoio d'acqua e poi con ghiaia (diametro circa 20-30 mm); per questa fase rispettare la procedura del punto 2 con riempimento a strati. Evitare che le acque delle zone adiacenti finiscano nello scavo.

SFIATO

Portare il tubo di sfiato sopra nel punto più alto dell'edificio o comunque lontano dall'abitazione per evitare la formazione di cattivi odori (ipotesi di vasca ad utilizzo depurazione). Utilizzare comunque gli sfiati anche per altre applicazioni (stazioni di sollevamento, deolatori ecc.).

5. REALIZZAZIONE DI POZZETTI

Per l'installazione di pozzetti o chiusini di peso superiore a 50 kg si deve realizzare una soletta in calcestruzzo in modo che il peso della stessa venga distribuito su terreno al di fuori del cono di spinta (e quindi non gravi sulla vasca). È vietato realizzare parti in muratura che pregiudichino la manutenzione e l'eventuale sostituzione del serbatoio stesso.

6. INTERRAMENTO - CARRABILITÀ LEGGERA

Per CARRABILITÀ LEGGERA si intende un peso massimo applicato di 12,5 tonnellate (Classe B125 secondo EN 124/95). Affinché i serbatoi da interro ELBI possano essere installati in zone carrabili in classe B125, deve essere realizzata una soletta autoportante in calcestruzzo armato. La soletta dovrà scaricare il peso delle auto al di fuori del cono di spinta evitando così che il peso non finisca al di sopra delle vasche. Per il dimensionamento della soletta è indispensabile la progettazione da parte di un professionista qualificato. Inoltre, tra la soletta e il serbatoio dovranno esserci almeno 10 cm di aria.

Si consiglia di realizzare una soletta in calcestruzzo anche sotto al serbatoio e stendere poi sopra un letto di sabbia di 10 cm. Entrambe le solette dovranno essere dimensionate da un professionista qualificato. Per quanto riguarda l'interramento del serbatoio fare riferimento ai punti 1, 2 e 3 descritti precedentemente.

7. INTERRAMENTO - CARRABILITÀ PESANTE

Per CARRABILITÀ PESANTE si intende un peso massimo applicato di 40,0 tonnellate (Classe B400 secondo EN 124/95). Affinché i serbatoi da interro ELBI possano essere installati in zone carrabili in classe B400, deve essere realizzata una cassaforma in calcestruzzo armato e una soletta autoportante in cemento armato. La soletta dovrà avere dimensioni superiori allo scavo di interramento del serbatoio in modo che il peso non vada a gravare sullo stesso, ma si scarichi sulla cassaforma. Inoltre, tra la soletta e il serbatoio dovranno esserci almeno 10 cm di aria. Si consiglia di stendere poi sotto al serbatoio un letto di sabbia di 10 cm.

Cassaforma e soletta dovranno essere dimensionate da un professionista qualificato. Per quanto riguarda l'interramento del serbatoio fare riferimento ai punti 1, 2 e 3 descritti precedentemente.

COPERTURA DELLE VASCHE

Per i manufatti (vasche verticali) con copertura fino a 50 cm utilizzare la prolunga h= 25 cm; per i manufatti (vasche modulari) con copertura fino a 90 cm utilizzare la prolunga h= 45 cm (altezza considerata dall'estradosso del tappo). Max 2 prolunghe (richiederle al venditore qualora non presenti in fornitura) e coprire la vasca con sabbia arrivando al bordo superiore della prolunga. Per coperture maggiori, non utilizzare le prolunghe, ma procedere alla posa di soletta autoportante, lasciando 10 cm di aria tra il tappo superiore della vasca e la soletta. Porre sopra la soletta il terreno per arrivare alla quota desiderata. Il peso del terreno superiore e della soletta non dovrà gravare sulle vasche sottostanti. Posare in opera pozzetti per le normali operazioni di manutenzione. Il peso dei pozzetti dovrà gravare sulla soletta e non sulle vasche.

In caso di trattamenti reflui civili si consiglia (al fine di evitare scavi onerosi per la posa in opera delle vasche) di utilizzare stazioni di sollevamento al fine di riportare il refluo in quota.

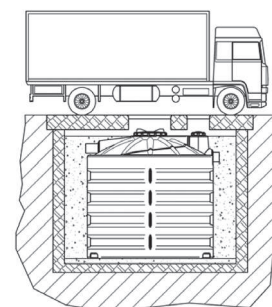
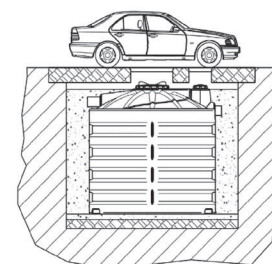
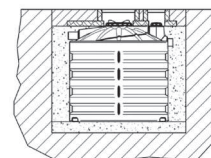
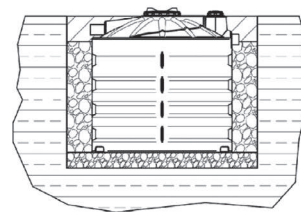

ISTRUZIONI PER INSTALLAZIONE IN SERIE DEI SERBATOI IN POLIETILENE

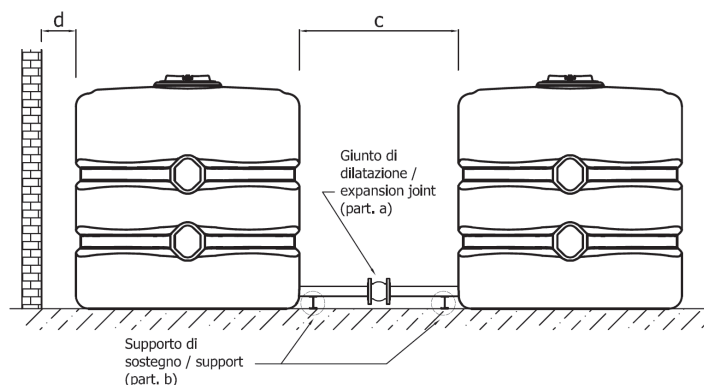

1. Collegare i serbatoi solo con tubazioni flessibili;
2. installare nelle tubazioni di collegamento dei serbatoi un giunto di dilatazione (particolare a);
3. prevedere dei supporti di sostegno (particolare b) per le tubazioni;
4. se vengono installati raccordi, valvole di intercettazione ecc., questi non devono vincolare le tubazioni;
5. installare i serbatoi mantenendo un'adeguata distanza (quota c) tale da permettere libera dilatazione tra loro durante la fase di riempimento;
6. se i serbatoi vengono installati in prossimità di una struttura murale, mantenere un'adeguata distanza (quota d) tale da permettere libera dilatazione del serbatoio durante la fase di riempimento.

ABITANTI EQUIVALENTI (A.E.): DEFINIZIONE

Con **abitante equivalente (AE)**, o carico organico specifico, è definita la quantità di sostanze organiche biodegradabili, derivate da un'utenza civile o assimilabile a questa, convogliate in fognatura nell'arco temporale di un giorno (24 ore), a cui corrisponde una richiesta biochimica di ossigeno a 5 giorni (BOD₅) pari a 60 grammi di O₂ al giorno (D.Lgs. 152/06 art.74-Definizioni).

Il refluo domestico è composto da:

CARICO IDRAULICO: quantità di acqua presente nei reflui scaricati;

CARICO ORGANICO: quantità di sostanze organiche contenute nei liquami (prevalentemente proteine, carboidrati e grassi).

IL CARICO ORGANICO viene misurato indirettamente in BOD₅ (Biochemical Oxygen Demand o Domanda Biochimica di Ossigeno):

il BOD₅ è una misura della quantità di ossigeno (O₂) necessario affinché i batteri possano rendere innocue le sostanze organiche nell'arco di 5 giorni.

L'unità di misura del BOD₅ è quindi gBOD₅/giorno (grammi di BOD₅ al giorno = grammi di O₂ al giorno).

Esempio:

1 A.E. BOD₅ = 1 x 60 g/(abitante x giorno) di O₂ = 60 g/giorno di O₂

5 A.E. BOD₅ = 5x60 g/(abitante x giorno) di O₂ = 300 g/giorno di O₂

SUGGERIMENTI PER IL CALCOLO DEGLI ABITANTI EQUIVALENTI

Nella tabella sottostante vengono riportati i coefficienti da utilizzare in funzione del tipo di utenza per determinare il numero di Abitanti Equivalenti (A.E.) e per poter quindi selezionare il prodotto più idoneo allo scopo.

TIPO DI UTENZA	NUMERO DI...	COEFFICIENTE MULTIPLICATIVO	A.E. / P.E.
RESIDENZE CIVILI ⁽¹⁾	Residenti	1.00	
	m ² residenza	0.03	
	m ³ residenza	0.01	
ALBERGHI, AGRITURISMO, CASE DI RIPOSO, CAMPEGGI ⁽²⁾	Posti letto	0.50	
	Addetti	0.33	
RISTORANTI, MENSE, TRATTORIE ⁽²⁾	Coperti	0.33	
	Addetti	0.33	
CINEMA, TEATRI, MUSEI ⁽²⁾	Posti	0.03	
	Addetti	0.33	
BAR, CIRCOLI, CLUB ⁽²⁾	Clienti	0.14	
	Addetti	0.33	
OSPEDALI, CLINICHE ⁽²⁾	Posti letto	0.50	
	Addetti	0.33	
SCUOLE	Alunni	0.10	
PALESTRE	Frequentatori	0.10	
UFFICI, NEGOZI, ATTIVITA' COMMERCIALI	Impiegati	0.33	
AZIENDE CHE NON PRODUCONO ACQUE REFLUE DI LAVORAZIONE	Impiegati	0.50	
CASERME, PRIGIONI	Letti	1.50	
STAZIONI DI SERVIZIO, AUTOGRILL	Auto	0.16	

⁽¹⁾ per determinare il numero di A.E. scegliere il maggiore tra i tre risultati

⁽²⁾ per determinare il numero di A.E. sommare i due risultati

TABELLA DI RESISTENZA CHIMICA DEI SERBATOI AD ALCUNI FLUIDI E REAGENTI

La tabella è da intendersi solamente come guida generale e indicativa alla resistenza dei serbatoi Elbi della linea PLASTO ai liquidi dichiarati idonei (R) nella tabella. Il mantenimento delle caratteristiche del liquido contenuto è da verificarsi a cura e responsabilità dell'utilizzatore. Per indicazioni più specifiche sul tipo di reagente contattare Elbi.

PRODOTTO	°C		PRODOTTO	°C		PRODOTTO	°C		PRODOTTO	°C	
	20°	60°		20°	60°		20°	60°		20°	60°
Aceto	R	R	Amile cloruro	NR	NR	Glicol trietilenico	R	R	Propilene dicloruro (100%)	NR	--
Acido acetico (100%)	R	LR	Ammoniaca (100% gas)	R	--	Glicole	R	R	Propilenglicole	R	R
Acido acetico (70%)	R	R	Ammonio carbonato	R	R	Glicole etilenico	R	R	Rame cianuro (sat.)	R	--
Acido arsenico (tutte le con.)	R	R	Ammonio cloruro	R	R	Glucosio	R	R	Rame cloruro (sat.)	R	R
Acido ascorbico	R	R	Ammonio fluoruro (sol. sat.)	R	R	Idrochinone	R	R	Rame fluoruro (sat.)	R	R
Acido benzoico (tutte le con.)	R	R	Ammonio nitrato	R	R	Idrogeno	--	--	Rame nitrato (30%)	R	R
Acido boric (tutte le con.)	R	R	Ammonio solfato	R	R	Inchiostro	R	R	Rame solfato	R	R
Acido bromidrico (50%)	R	R	Anidride acetica	R	--	Iodio (sol. in KI)	R	R	Salamoia	R	R
Acido butirrico (tutte le con.)	R	LR	Anidride carbonica	--	--	Latte	R	R	Sali di argento	R	R
Acido carbonico	R	R	Anilina	R	LR	Liquidi di sviluppo fotografico	R	R	Sali di bario	R	R
Acido cianidrico	R	R	Argento nitrato	R	R	Lievito	R	R	Sali di bismuto	R	R
Acido citrico (snt.)	R	R	Aria	R	R	Magnesio carbonato	R	R	Sali di cadmio	R	R
Acido cloridrico (tutte le con.)	R	R	Benzene	LR	R	Magnesio cloruro	R	R	Sali di nichel	R	R
Acido clorosolfonico	NR	NR	Benzina	LR	R	Magnesio idrossido	R	R	Sali di rame	R	R
Acido diglicolico (30%)	R	R	Birra	R	R	Magnesio solfato	R	R	Sali di zinco	R	R
Acido fluoborico	R	LR	Boro trifluoruro	R	LR	Mercurio	R	R	Sidro	R	R
Acido fluoridrico (40-85%)	R	LR	Bromo (liquido)	NR	--	Metilene cloruro	NR	NR	Sodio acetato	R	R
Acido fluosilicico	R	R	Butandiolo	R	R	Nafta	R	LR	Sodio benzoato	R	R
Acido formico (10%)	R	R	Butilacetato	R	LR	Naftalina	R	NR	Sodio bicarbonato	R	R
Acido formico (85%)	R	R	Caffè	R	R	Nichel cloruro	R	R	Sodio bicromato	R	R
Acido glicolico (fino a 70%)	R	R	Calcio carbonato	R	R	Nichel nitrato	R	R	Sodio bisolfato (sat.)	R	R
Acido ipocloroso	LR	--	Calcio clorato	R	R	Nichel solfato	R	R	Sodio bisolfite (sat.)	R	R
Acido nitrico (25%)	R	R	Calcio cloruro	R	R	Nicotina	R	R	Sodio borato	R	R
Acido nitrico (50%)	LR	NR	Calcio nitrato (50%)	R	R	Nitrobenzene	LR	NR	Sodio bromuro	R	R
Acido nitrico (95%)	NR	NR	Calcio ossido	R	R	n-Eptano	R	NR	Sodio carbonato	R	R
Acido ossalico	R	R	Calcio solfato	R	R	Oli minerali	R	LR	Sodio cianuro	R	R
Acido salicilico	R	R	Carbonio tetracloruro	NR	NR	Olio di canfora	NR	--	Sodio clorato (sat.)	R	R
Acido solfidrico	R	R	Cloro liquido	NR	--	Olio di cotone	R	LR	Sodio cloruro	R	R
Acido solforico (conc.)	NR	--	Cloro (100% gas secco)	LR	NR	Olio di mais	R	LR	Sodio ferri/Cianuro	R	R
Acido solforico (fino a 50%)	R	R	Clorobenzene	LR	NR	Olio di ricino	R	LR	Sodio fluoruro	R	R
Acido solforico (70%)	R	LR	Cloroformio	NR	NR	Olio d'oliva	R	LR	Sodio idrossido	R	R
Acido solforico (80%)	R	LR	Concentrati di cola	R	R	Percloroetilene	NR	NR	Sodio ipoclorito (sat.)	LR	NR
Acido solforico (98%)	LR	NR	Destrina (gomma di amido) (18%)	R	R	Piombo acetato	R	R	Sodio nitrato	R	R
Acido solforoso	R	R	Destrosio	R	R	Pidrina	R	LR	Sodio solfato	R	R
Acido stearico	R	LR	Detergenti sintetici	R	R	Polpa di frutta	R	R	Sodio solfito	R	R
Acido tannico (0,1)	R	R	Dibutilfitalato	LR	LR	Potassio bicarbonato	R	R	Sodio solfuro	R	R
Acqua	R	R	Dicloro etano	NR	NR	Potassio bromuro	R	R	Solfuro di carbonio	LR	NR
Acqua di mare	R	R	Diclorobenzene	NR	NR	Potassio carbonato	R	R	Soluzione sapone	R	R
Acqua regia	NR	--	Dietilchetone	LR	NR	Potassio cianuro	R	R	Soluzioni per fotografia	R	R
Acquaragia	LR	NR	Dietilen glicole	R	R	Potassio clorato	R	R	Stagno cloruro (ico)	R	R
Alcool amilico	R	LR	Dimetilammia	LR	NR	Potassio cloruro	R	R	Stagno cloruro (oso)	R	R
Alcool butilico	R	LR	Emulsionanti per fotografia	R	R	Potassio cromato (40%)	R	R	Tetraidrofuran	NR	NR
Alcool da olio di cocco	R	LR	Etere etilico	LR	--	Potassio dicromato	R	R	Toluene	LR	NR
Alcool etilico	R	R	Etil acetato	LR	NR	Potassio esacianoferrato	R	R	Tricolore etilene	NR	NR
Alcool furfurilico	R	R	Etil benzene	LR	--	Potassio fluoruro	R	R	Urea (30%)	R	R
Alcool metilico	R	R	Ferro	R	R	Potassio idrossido	R	R	Vini	R	--
Alcool propargilico (7%)	R	R	Fosfato bisodico	R	R	Potassio nitrato	R	R	Whiskey	R	--
Allume (tutti i tipi)	R	R	Fosfato sodico	R	R	Potassio perclorato (10%)	R	LR	Xilene	LR	NR
Alluminio cloruro (tutte le con.)	R	R	Fruttosio	R	R	Potassio permanganato (20%)	R	R	Zinco carbonato	R	R
Alluminio fluoruro (tutte le con.)	R	R	Furfurolo	LR	NR	Potassio persolfato	R	R	Zinco cloruro	R	R
Alluminio solfato (tutte le con.)	R	R	Gasolio autotrazione*	LR	NR	Potassio solfato	R	R	Zinco ossido	R	R
Amido	R	R	Gasolio uso domestico*	LR	NR	Potassio solfito	R	R	Zinco solfato	R	R
Amile acetato	R	LR	Glicerina	R	R	Potassio solfuro	R	R	Zinco stearato	R	R

R = Resistente LR = Limitata resistenza NR = Non resistente

Per informazioni sulla compatibilità del contenimento di fluidi e reagenti diversi dall'acqua è obbligatorio chiedere informazioni e benestare all'ufficio tecnico.

Per utilizzi con liquidi diversi dall'acqua, tenere conto delle eventuali differenze di peso specifico.

* I serbatoi non hanno l'omologazione dei VVF per il contenimento del gasolio.

Per utilizzi con liquidi e fluidi diversi dall'acqua devono essere ottemperate le norme locali vigenti in materia di ambiente e sicurezza.

ACCESSORI DI SERIE PER ACQUA

- Attacchi:

A. con fori filettati

B. con raccordi: (Fig. 1)

• di scarico (3/4")

• di carico (dn 1) e troppo pieno (dn 1) in PP completi di ghiera e guarnizione;

- Foro Ø 28 per galleggiante.

Figura1

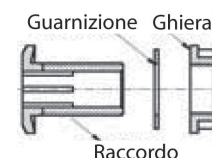

RISPETTO PER L'AMBIENTE

Un tema che ci sta a cuore da sempre, per uno sviluppo sempre più sostenibile

Il nostro cammino è indirizzato, ora più che mai, verso una rotta che punta a standard di miglioramento continuo, eco-sostenibilità e rispetto dell'ambiente.

Come tutte le aziende siamo chiamati a perseguire i nostri obiettivi, ma possiamo scegliere – insieme – di farlo in modo etico rispettando l'ambiente e il nostro territorio.

Lo stampaggio rotazionale è una tecnologia consolidata che utilizziamo in Elbi per la produzione degli articoli in polietilene. I nostri impianti sono dotati di sistemi di recupero dell'energia che riducono al minimo i consumi energetici; gli scarti e gli sfridi di processo vengono reintegrati nel ciclo di produzione con un conseguente riduzione degli sprechi. Alcuni nostri prodotti sono costruiti con materiali rigenerati,

Negli ultimi anni abbiamo installato due grandi impianti fotovoltaici, l'energia pulita e rinnovabile prodotta dai pannelli viene impiegata nei processi produttivi riducendo le emissioni di CO₂ con beneficio dell'ecosistema. Nella sede di Limena (PD) i pannelli fotovoltaici coprono una superficie di circa 8.500 m² e producono circa 1.000.000 kW annui, mentre nella sede di Modugno (BA) la superficie coperta dai pannelli fotovoltaici è di circa 5.000 m² con una produzione di 500.000 kW all'anno.

Anche la fase finale del ciclo di vita dei nostri articoli in polietilene è in linea con il nostro orientamento al basso impatto ambientale. Infatti, per mezzo di una corretta e responsabile raccolta differenziata, essi possono essere riciclati al 100% e trasformati in nuovi oggetti, entrando in un circolo virtuoso di consumo sostenibile. Perché tutti insieme possiamo fare molto.

La nostra adesione al Consorzio PolieCo rappresenta un'ulteriore conferma del nostro impegno, uno step aggiuntivo del percorso di sviluppo sostenibile che Elbi ha intrapreso. La nostra partecipazione è non solo una conferma del nostro adempimento agli obblighi ambientali ma anche, e soprattutto, la garanzia che il nostro prodotto è progettato e realizzato in coerenza con le prescrizioni di sostenibilità ambientale sottese alla normativa. L'adesione a PolieCo rende Elbi responsabile dell'assolvimento del contributo per l'utilizzo del polietilene, sollevando il nostro Cliente da questa incombenza.

Raccontandovi il nostro percorso vogliamo rendervi partecipi dell'impegno che ci siamo assunti per costruire un futuro sostenibile, perché di fatto voi siete i nostri primi sostenitori e promotori, e vi riteniamo parte essenziale della squadra allargata di Elbi, e per questo vi ringraziamo.

Il Presidente Paolo Brustio
e tutto lo staff Elbi s.p.a.

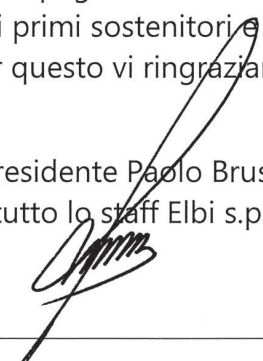

ELBI S.p.A.

Sede centrale e stabilimento: Via Buccia, 9 LIMENA I-35010 (PD) IT – C.P. 103 | Tel +39 (049) 88 40 677 | Fax +39 (049) 88 41 610
Stabilimento e deposito: Via delle Magnolie, 19 MODUGNO I-70026 (BA) IT - Tel. +39 (080) 53 16 843 | Fax +39 (080) 53 16 822
P. IVA: 00838770287 | www.elbi.it | marketing@elbi.it | Società iscritta al registro AEE con numero di iscrizione IT0902000005820
Società soggetta a direzione e coordinamento di Tintoretto srl



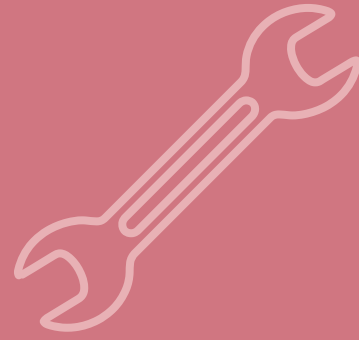

Accessori e ricambi

MEMBRANE PRODOTTI CE



IN GOMMA EPDM

CODICE	MODELLO	PREZZO €
Q120016 00002	Membrana per AC-5/8	8,20
Q120027 00002	Membrana per AC-18/25 Membrana per AC-25 GPM Membrana per AS-25 FLANGIA Ø 145 Membrana per AFV 24/16 Membrana per HM-18 prodotti fino a 03-2018 Membrana per HM-24 prodotti fino a 03-2018	10,30
Q120034 00002	Membrana per HM-24 Membrana per HM-24 GPM Membrana per AC-25 PN 25 Membrana per AF-35/50 Membrana per AFV-50 Membrana per AFH-50	19,50
Q12X024 00002	Membrana per HM-18	26,70
Q120020 01002	Membrana per HM-8 Membrana per AS-25 FLANGIA Ø 86	9,20
Q12X034 00002	Membrana per HXV-50 Membrana per HXH-50	55,60
Q12X038 00002	Membrana per HXV-100 Membrana per HXH-100	72,10
Q120038 00002	Membrana per AFV-60/80/100 Membrana per AFV-Z 60/80/100 Membrana per AFH-80/100 Membrana per AFV-100/16 Membrana per HM-60	51,50
Q120047 00002	Membrana per AFV-150 prodotti prima del 02-2015 Membrana per AFV-200 Membrana per AFV-Z 150 prodotti prima del 02-2015 Membrana per AFV-Z 200 Membrana per AFH-200 Membrana per AFV-200/16	94,70
Q120043 00002	Membrana per AFV-150 prodotti dal 03-2015 Membrana per AFV-Z 150	57,60
Q120051 00002	Membrana per AFV-300 Membrana per AFV-Z 300 Membrana per AFH-300 Membrana per AFV-300/16	115,00
Q120055 00002	Membrana per AFV-500 Membrana per AFV-Z 500	189,00



Le autoclavi montano di serie membrane EPDM

MEMBRANE PRODOTTI CE



MEMBRANE IN GOMMA BUTILE

CODICE	MODELLO	PREZZO €
Q110005 00002	Membrana per SANY-S 0,5/1	7,20
Q110007 00002	Membrana per SANY-S 2 Membrana per SANY-L 3	8,20
Q110009 00002	Membrana per SANY-S 3/4 Membrana per SANY-L 6	16,40
Q110008 00002	Membrana per AC-2	8,20
Q110016 00002	Membrana per AC-5/8 Membrana per DE-8	11,30
Q110020 01002	Membrana per AS-25 FLANGIA Ø 86 NUOVA	12,30
Q110027 00002	Membrana per AC-18/25 Membrana per AC-25 GPM Membrana per AFV-24/16 Membrana per HTS-8 Membrana per HM-18/24 Membrana per DE-18/24	16,40
Q110034 00002	Membrana per AC-20 PN 25 Membrana per HTS-19/30/45 Membrana per AF-35/50 Membrana per AFV-50 Membrana per AFH-50 Membrana per DE-35 Membrana per DEV-50	25,70
Q110038 00002	Membrana per HTS-80/100 Membrana per AFV-60/80/100 Membrana per AFH-80/100 Membrana per AFV-100/16 Membrana per DEV-80/100	61,80
Q110047 00002	Membrana per HTS-140 Membrana per AFV-150/200 Membrana per HTL-170/200/300	128,00
Q110051 00002	Membrana per AFV-300 Membrana per AFV-Z 300 Membrana per AFH-300 Membrana per AFV-300/16	149,00
Q110054 00002	Membrana per HTL-400/450 Membrana per WTL2-450 Membrana per HTL-500 Membrana per WTL2-500/680	242,00
Q110055 00022	Membrana per AFV-500/16 Membrana per DL 750/10 Membrana per DL 750/16 Membrana per HTL-600/800/1000/1200 Membrana per DTL-1200	290,00
Q110062 00002	Membrana per WTL2-800 Membrana per DL 1000/10 Membrana per DL 1000/16 Membrana per HTL-1400/1600/2000 prodotti da 09-2024	310,00
Q110070 00012	Membrana per DTL-1400/1600/2000 (non NSF) prodotti da 09-2024 Membrana per DL 2000/10 prodotti da 09-2024 Membrana per DL 2000/16 prodotti da 09-2024	640,00
Q110080 00012	Membrana per HTL-3000/4000/5000 prodotti da 02-2025 Membrana per DTL-3000/4000/5000 (non NSF) prodotti da 02-2025 Membrana per DL 3000/10 prodotti da 02-2025 Membrana per DL 3000/16 prodotti da 02-2025 Membrana per DL 5000/10 prodotti da 02-2025	1.200,00



MEMBRANE PRODOTTI CE



MEMBRANE IN PLASTISOL

CODICE	MODELLO	PREZZO €
Q140070 01002	Membrana per HTL-1400/1600/2000 prodotti fino a 08-2024	1.020,00
	Membrana per DTL-1400/1600/2000 prodotti fino a 08-2024	1.020,00
	Membrana per DL 2000/10 prodotti fino a 08-2024	1.020,00
	Membrana per DL 2000/16 prodotti fino a 08-2024	1.020,00
Q140080 00002	Membrana per HTL-3000/4000/5000 prodotti fino a 01-2025	1.627,00
	Membrana per DTL-3000/4000/5000 prodotti fino a 01-2025	1.627,00
	Membrana per DL 3000/10 prodotti fino a 01-2025	1.627,00
	Membrana per DL 3000/16 prodotti fino a 01-2025	1.627,00
	Membrana per DL 5000/10 prodotti fino a 01-2025	1.627,00
Q141055 01002	Membrana per AFV-500/16 1 flangia + tirante prodotti dal 01-2011 al 01-2020	620,00
		620,00
		620,00

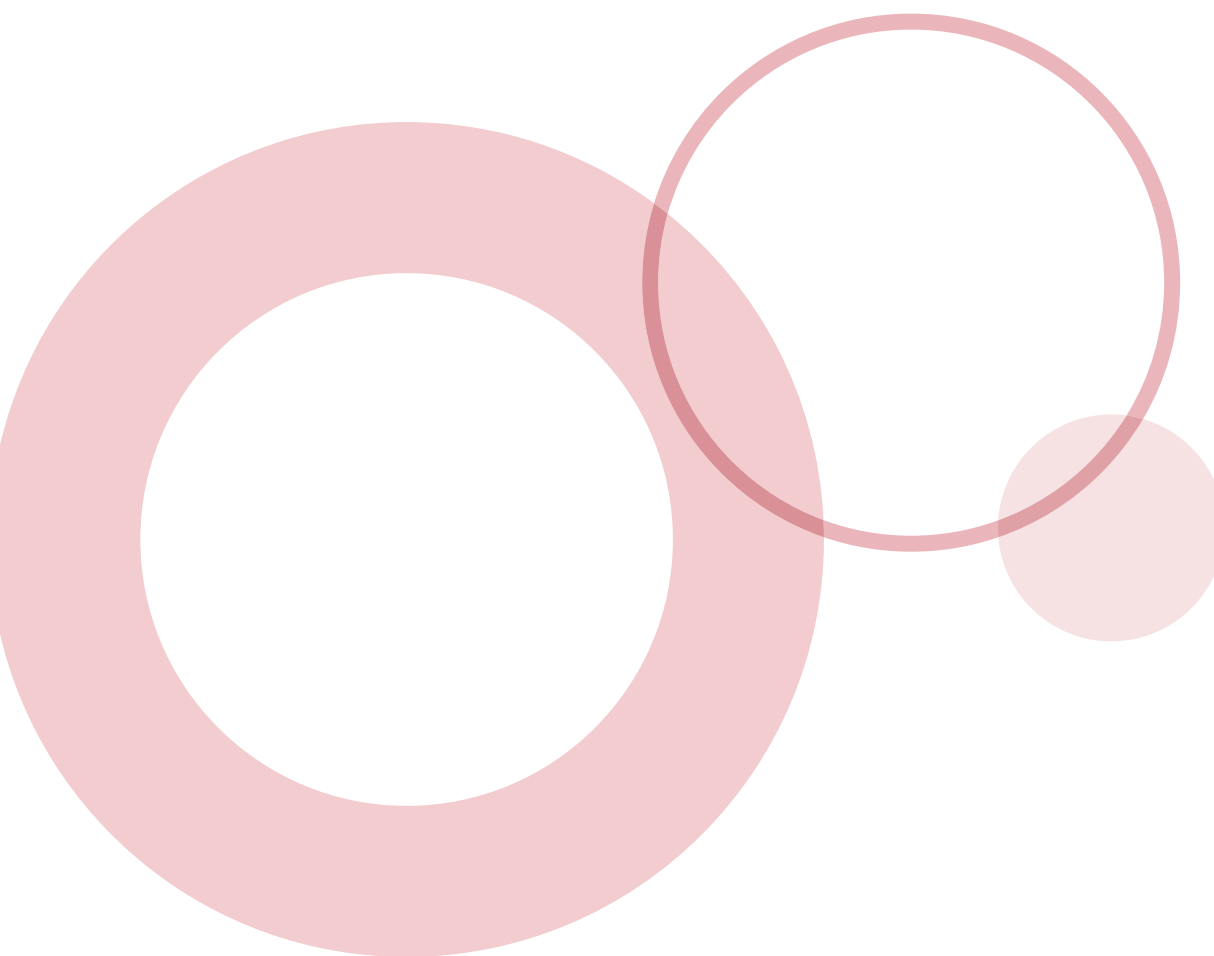

AUTOCLAVI A MEMBRANA



CONTROFLANGE PER AUTOCLAVI A MEMBRANA INTERCAMBIABILE COMPLETE DI ROMPIGETTO (PRODOTTI CE)

MATERIALE	CODICE	MODELLO	ATTACCO	Ø mm	PREZZO €
Acciaio zincato	3A08626 00002	AS-25 FL86	1"	96	7,20
	3A08627 00002	SANY-L 6	G1/2"	95	7,20
	3A09530 00002	AC-2/5/8/12 SANY-S 0,5/1/2/3/4 DE-8	3/4" NPT	95	-
	3A14537 00002	AC-18/25/25 GPM AS-25 FL86 AF-35/50 AFV-50/60/80/100/150(*) AFV-Z 60/80/100/150(*) AFH-50/60/80/100 DE-18/24 AS-25 FL145	G1"	145	5,00
	3A27448 00002	AFV-150(**)/200(**)/300(**)/500(**) AFH 200(**)/300(**) AFV-Z-150(**)/200(**)/300(**)/500(**)	G1.1/4"	260.5 (nr.6 fori) (**)	-
	3A27449 00002	AFV-200(*)/300(*)/500(*) AFH-200(*)/300(*) AFV-Z-200(*)/300(*)/500(*)	1.1/4" NPT F	260.5 (nr.8 fori) (*)	-
	3E08623 00002	HX-2F (fino al 04/2017) AC-2/5/8	G3/4"	96	15,40
	3E14835 00002	HM-24/24 GPM (fino a 03/2017) HS-24 (fino a 03/2017) HMH-60 (fino a 03/2017) HMH-60 (fino a 03/2017)	G1"	148	-
	3E14735 00002	AC-18/25/25 GPM AS-25 FL145 AF-35/50 AFV-50/60/80/100/150(*) AFH-50/60/80/100 AFV-Z 60/80/100/150(*) DE-18/24	G1"	147	24,00
	3E26249 00002	AFV-200(*)/300(*)/500(*) AFH-200(*)/300(*) AFV-Z-200(*)/300(*)/500(*)	1.1/4" NPT	262	180,00
Acciaio inox	3E1453C 00002	AC-20 PN25 AFV-24/16 AF-100/16	1" NPT	145	218,00
	37260QG V0012	AFV 200/16 AFV-300/16 DTS-140 DTL-170/200/300/400/450/500	1.1/4" NPT F	260	461,00
	3A14550 00002	AC-20 PN25 AFV-24/16	G3/4"	145	52,00
	3A14540 00002	AFV-100/16 HTS-8/19/30/45/80/100	1" NPT	145	40,00
Acciaio Top-Pro	3A260QG 00002	AFV-200/16 AFV-300/16 HTS-140/170/200 HTL-300/400/450/500	1.1/4" NPT F (Filetto femmina)	260	110,00
Acciaio vetrificato	3A411ZL 00002	DL-2000/10 prodotto fino a 08-2024 DL-2000/16 prodotto fino a 08-2024 DL-3000/10 prodotto fino a 01-2025 DL-3000/16 prodotto fino a 01-2025 DL-5000/10 prodotto fino a 01-2025	G3" F (Filetto femmina)	410	-
	3A390GA 00002	DL-3000/10 prodotto da 02-2025 DL-3000/16 prodotto da 02-2025 DL-5000/10 prodotto da 02-2025	G3" F (Filetto femmina)	390	850,00
	3A320GA 00002	DL-2000/10 prodotto da 09-2024 DL-2000/16 prodotto da 09-2024	G3" F (Filetto femmina)	310	440,00
	3A320NP 00002	HTL-1400/16000/2000 prodotto da 09-2024	3" NPT F(Filetto femmina)	310	-



* produzione da marzo 2015
** produzione fino a febbraio 2015

VASI DI ESPANSIONE PER RISCALDAMENTO



KIT FISSAGGIO MURALE PER SERIE ER - ERCE

CODICE	ARTICOLO	PREZZO €
8200225	Kit fissaggio murale per ER-5/18	9,20
8200235	Kit fissaggio murale per ER-24	10,30
8200245	Kit fissaggio murale per ERCE-35	10,30



SERBATOI ZINCATI E AUTOCLAVI A MEMBRANA AF-CE

MANOMETRI

CODICE	ARTICOLO	TARATURA bar	PREZZO €
L11BH00	Manometro 0-6 bar	6	13,30
L11BJ00	Manometro 0-8 bar	8	13,30
L11BL00	Manometro 0-10 bar	10	16,40
L11BN00	Manometro 0-12 bar	12	16,40
L11BR00	Manometro 0-16 bar	16	16,40



SERBATOI ZINCATI

AUMENTI PER ESECUZIONI SPECIALI

CODICE	APERTURE D'ISPEZIONE	DISPONIBILE SU:	PREZZO €
8000420	Aperture d'ispezione: Passo di mano dim. int. 100x150	Lt. 200 -10.000	391,00
8000580	Aperture d'ispezione: Passo d'uomo dim. int. 300x400	Lt. 1.000 -10.000	1.648,00



PREPARATORI DI ACQUA CALDA



SCAMBIATORI DI RICAMBIO IN ACCIAIO INOX AISI 316L PER SERIE BF

CODICE	DESCRIZIONE	CONNESSIONE	PREZZO €
2950150 V0012	Scambiatore a fascio tubiero 1,60m ²	Flangiata, Ø 420 - 22 Fori	1.699,00
2960250 V0012	Scambiatore a fascio tubiero 2,50m ²		2.616,00
2950300 V0012	Scambiatore a fascio tubiero 3,00m ²		2.719,00
2950400 V0012	Scambiatore a fascio tubiero 4,00m ²		3.193,00
2960500 V0012	Scambiatore a fascio tubiero 5,00m ²		4.377,00
2960600 V0012	Scambiatore a fascio tubiero 6,00m ²		5.253,00
2961000 V0012	Scambiatore a fascio tubiero 10,00m ²		7.725,00

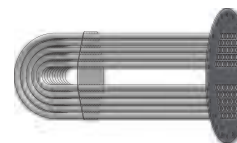

Tutti gli scambiatori vengono forniti con a corredo il ricambio delle viti

ACCESSORI E RICAMBI PER SERIE BF

CODICE	DESCRIZIONE	PREZZO €
G900420 00015	Kit ricambio scambiatori BF	66,50
4204200 V0022	Guarn. di ricambio per scambiatori BF senza traversa	42,20
4214200 V0022	Guarn. di ricambio per scambiatori BF con traversa	41,20
4204205 V0010	Guarn. vapore di ricambio per scambiatori BF senza traversa	100,00
4214205 V0010	Guarn. vapore di ricambio per scambiatori BF con traversa	113,00
3874205 V0012	Ricambio testata scambiatore BF Ø 420 - 22 fori	242,00



RESISTENZE ELETTRICHE SENZA TERMOSTATO

CODICE	DESCRIZIONE	CONNESSIONE	LUNGHEZZA mm	PREZZO €
8601000	Res. MONOFASE 1 KW / 230V	G1.1/4"	295	91,60
8601650	Res. MONOFASE 1,65 KW / 230V	G1.1/4"	450	94,70
8602000	Res. MONOFASE 2 KW / 230V	G1.1/4"	515	97,80
8602600	Res. MONOFASE 2,6 KW / 230V	G1.1/4"	675	105,00
8602601	Res. MONOFASE 2,6 KW / 230V	G1.1/4"	360	115,00
8603300	Res. MONOFASE 3,3 KW / 230V	G1.1/4"	825	138,00
8603301	Res. MONOFASE 3,3 KW / 230V	G1.1/4"	435	126,00
8604001	Res. MONOFASE 4 KW / 230V	G1.1/4"	510	138,00
8705000	Res. TRIFASE 5 KW / 400V	G1.1/2"	445	184,00
8706000	Res. TRIFASE 6 KW / 400V	G1.1/2"	510	197,00
8708000	Res. TRIFASE 8 KW / 400V	G1.1/2"	670	239,00
8710000	Res. TRIFASE 10 KW / 400V	G1.1/2"	820	266,00
8712000	Res. TRIFASE 12 KW / 400V	G1.1/2"	970	294,00
8717000	Res. TRIFASE 17 KW / 400V	G2"	1200	333,00



PREPARATORI DI ACQUA CALDA



RESISTENZE ELETTRICHE CON TERMOSTATO

CODICE	DESCRIZIONE	CONNESSIONE	LUNGHEZZA mm	PREZZO €
8T01500	Res. MONOFASE + TERMOSTATO 1,5 KW / 230V	G1.1/2"	320	409,00
8T02000	Res. MONOFASE + TERMOSTATO 2,0 KW / 230V	G1.1/2"	320	422,00
8T02200	Res. MONOFASE + TERMOSTATO 2,2 KW / 230V	G1.1/2"	320	427,00
8T02500	Res. MONOFASE + TERMOSTATO 2,5 KW / 230V	G1.1/2"	320	437,00
8T03000	Res. MONOFASE + TERMOSTATO 3,0 KW / 230V	G1.1/2"	320	448,00
8T04000	Res. TRIFASE + TERMOSTATO 4,0 KW / 400V	G1.1/2"	400	525,00
8T05000	Res. TRIFASE + TERMOSTATO 5,0 KW / 400V	G1.1/2"	500	551,00
8T06000	Res. TRIFASE + TERMOSTATO 6,0 KW / 400V	G1.1/2"	600	561,00
8T09000	Res. TRIFASE + TERMOSTATO 9,0 KW / 400V	G1.1/2"	700	576,00
8T12000	Res. TRIFASE + TERMOSTATO 12,0 KW / 400V	G1.1/2"	850	607,00

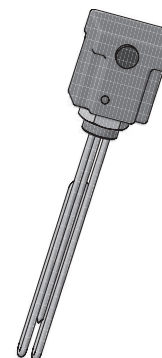

ANODI AL MAGNESIO

CODICE	Ø x L mm	CONNESSIONE	MODELLO	PREZZO €
8560000 00002	32 x 150	G1.1/4"	MODELLO 1	21,60
8560010 00002	32 x 200	G1.1/4"		25,70
8560020 00002	32 x 250	G1.1/4"		29,80
8560040 00002	32 x 320	G1.1/4"		38,10
8560050 00002	32 x 410	G1.1/4"		42,20
8560060 00002	32 x 520	G1.1/4"		48,40
8560070 00002	32 x 670	G1.1/4"		59,70
8560080 00002	32 x 700	G1.1/4"		64,80
8560100 00002	40 x 640	G1.1/2"	MODELLO 2	81,30
8560045 00002	32 x 350	G1.1/2"		87,50
8560065 00002	32 x 550	G1.1/2"		114,00

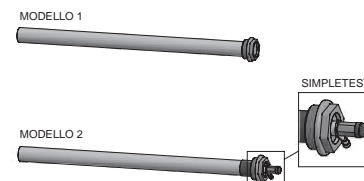

Per verificare la compatibilità dell'anodo, far riferimento alla tabella presente sulla pagina del prodotto.

ANODI A CORRENTE IMPRESSA

CODICE	DESCRIZIONE	PREZZO €
8560170	PROT.CATODICA 550/150 L 700 100÷400 Lt.	329,00
8560175	PROT.CATODICA 550/200 L 750 500÷1000 Lt.	355,00
8560180	PROT.CATODICA 400/200 L 600 1500÷2400 Lt.	427,00
8560185	PROT.CATODICA 450/250 L 700 3000÷5000 Lt.	540,00



RICAMBI E ACCESSORI PLASTO E RAIN SYSTEM



PASSAPARETE/RACCORDI CASSONE PER SERBATOI PLASTO

CODICE	ATTACCO	PREZZO €
8200180	2 pz x1"+ 1 pz 3/4"	14,40
8200190	2 pz x 1"1/4 + 1 pz 3/4"	15,40
8200200	2 pz x 1"1/2 + 1 pz 3/4"	16,40
8200210	2 pz x 2"+ 1 pz 3/4"	21,60



ACCESSORI PER SERBATOI PLASTO/RAIN SYSTEM

CODICE	DESCRIZIONE	Ø mm	PREZZO €
7081060 00002	Coperchi con sfiato	255	12,30
7081070 00002	Coperchi con sfiato	355	19,50
7081080 00002	Coperchi con sfiato	455	25,70
7081100 00002	Coperchio per CHU 1.000-2.000 / CU 3.000-5.000	500	40,10
A5G1092 00002	Coperchio per CU 10.000 - MODULARE	700	104,00
Q220050 00002	Coperchio per CV 10.000 - 13.000	610	103,00
A5G0055 00002	Coperchio per JAR	400	33,90
L310000 00002	Filtro ELBI per acqua piovana	100	138,00
L3GK110 MRB02	Gruppo filtro (filtro e tubazioni per acqua piovana)		360,00



REGOLATORI IDRAULICI DI LIVELLO A CHIUSURA ISTANTANEA "QUICKSTOP"

CODICE	DESCRIZIONE	ATTACCO	PREZZO €
8001100	Regolatore QUICKSTOP PLUS	3/4"	46,30
8001110	Regolatore QUICKSTOP PLUS	1"	49,40
8001120	Regolatore QUICKSTOP PLUS	1.1/4"	54,50
8001130	Regolatore QUICKSTOP PLUS	1.1/2"	61,80

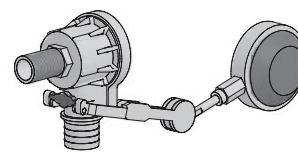

PROLUNGHE E FILTRI PER SERBATOI PLASTO DA INTERRO

CODICE	DESCRIZIONE	H cm	APPLICAZIONE	PREZZO €
A5G0150 00002	Prolunga Ispezione 150 mm	25	tappo spurgo delle vasche da 6 a 50	39,10
A5G0200 00002	Prolunga Ispezione 200 mm	25	DG 5-DG10 - PU 750 PU 1000-PU 1500	41,20
A5G0300 00002	Prolunga Ispezione 300 mm	25	DG 15-DG 20 - PU 1000 PU 1500 e vasche con boccaporto da 355	47,30
A5G0400 00002	Prolunga Ispezione 400 mm	25	boccaporto delle vasche da 6 a 25	57,60
A5G0600 00002	Prolunga Ispezione 600 mm	25	boccaporto delle vasche 35 e 50	73,10
A5G0062 00002	Prolunga Boccaporto 300 mm	41	CHU 1000 e vasche con filettatura da 355	115,00
A5G0070 00002	Prolunga Boccaporto 400 mm	38	CHU 2000	123,00
7081200 00002	Prolunga Boccaporto 500 mm	43	CU 5000 e CU 3000	82,42
A5G0092 00002	Prolunga Boccaporto 700 mm	45	MODULARE e CU 10000	164,00



RICAMBI E ACCESSORI PLASTO E RAIN SYSTEM



VALVOLE ANTIRIFLUSSO

CODICE	DESCRIZIONE	PREZZO €
L39V110 00002	Valvola antiriflusso in pvc - diam. 110	370,00
L39V125 00002	Valvola antiriflusso in pvc - diam. 125	628,00
L39V160 00002	Valvola antiriflusso in pvc - diam. 160	638,00
L39V200 00002	Valvola antiriflusso in pvc - diam. 200	721,00
L39V250 00002	Valvola antiriflusso in pvc - diam. 250	896,00
L39V315 00002	Valvola antiriflusso in pvc - diam. 315	1.194,00



GUARNIZIONI PER INNESTO TUBI

CODICE	DESCRIZIONE	PREZZO €
L390063 00002	Guarnizione innesto diam. 63	32,90
L390110 00002	Guarnizione innesto diam. 110	33,90
L390125 00002	Guarnizione innesto diam. 125	35,00
L390160 00002	Guarnizione innesto diam. 160	36,00
L390200 00002	Guarnizione innesto diam. 200	37,00
L390250 00002	Guarnizione innesto diam. 250	39,10
L390315 00002	Guarnizione innesto diam. 315	48,40
L390400 00002	Guarnizione innesto diam. 400	86,50



KIT FORO VASCA CON GUARNIZIONE

CODICE	DESCRIZIONE	PREZZO €
L3G0110 00002	kit foro vasca con guarnizione d. 110	26,70
L3G0125 00002	kit foro vasca con guarnizione d. 125	28,80
L3G0160 00002	kit foro vasca con guarnizione d. 160	33,00
L3G0200 00002	kit foro vasca con guarnizione d. 200	37,00
L3G0250 00002	kit foro vasca con guarnizione d. 250	57,00
L3G0315 00002	kit foro vasca con guarnizione d. 315	77,00
L3G0400 00002	kit foro vasca con guarnizione d. 400	128,00

RICAMBI E ACCESSORI PLASTO E RAIN SYSTEM



POZZETTO CON FILTRO ESTRAIBILE

MODELLO	CODICE	DIMENSIONI L x L x H	VOLUME litri	Ø TUBI mm	PREZZO €
Pozzetto 110 Rain Syst.	1720629 FRS11	700 x 600 x 625	200	110	710,00
Pozzetto 125 Rain Syst.	1720629 FRS12	700 x 600 x 625	200	125	762,00
Pozzetto 160 Rain Syst.	1720629 FRS16	700 x 600 x 625	200	160	782,00

MODULO A POMPA SOMMERSA "PX"

MODELLO	CODICE	Q MAX L / MIN	PREVAL. MAX H (m)	POTENZA kw	DIMENSIONI CENTRALINA H x L x P mm	PREZZO €
MODULO PX1 / CENTRALINA + POMPA SOMMERSA	L3AG080 PX100	0 - 60	49 - 8	0.9	718 x 650 x 260	3.213,00
MODULO PX4 / CENTRALINA + POMPA SOMMERSA	L3AG080 PX400	0 - 145	51 - 9	1.1	718 x 650 x 260	4.377,00
MODULO PX5 / CENTRALINA + POMPA SOMMERSA	L3AG080 PX500	0 - 145	62 - 10	1.49	718 x 650 x 260	4.650,00



Kit comprensivo di galleggiante con succheruola

CENTRALINA MODELLO "S" e "F" con pompa autoadescante

MODELLO	CODICE	POTENZA kw	ALIM. 50 hz	DATI IDRAULICI											DNM POMPA	PESO kg	PREZZO €											
				Q (l/min)	0	10	20	30	40	50	55	60	70	80				H (m)	42.2	40.2	38.2	36.2	33.8	30	27.7	24.8	19.5	14
Cent. mod. S + elettropompa	L3AG039	0.55	220 V	Q (l/min)	0	10	20	30	40	50	55	60	70	80	H (m)	42.2	40.2	38.2	36.2	33.8	30	27.7	24.8	19.5	14	1"	18	2.900,00
Cent. mod. F + elettropompa	L3AG001	0.75	220 V	Q (l/min)	0	10	20	30	40	50	55	60	70	80	H (m)	57.7	55.3	52.8	50.1	47.1	42.7	39.5	39.5	35.8	19.2	1"	32	5.000,00

Kit comprensivo di galleggiante con succheruola



MODELLO S



MODELLO F

ELETTROPOMPE ACQUE CHIARE - RECUPERO ACQUE PIOVANE

MODELLO	CODICE	POTENZA hp - kw	ALIM. 50 hz	DATI IDRAULICI			DNM POMPA	PESO kg	DIM. Ø X H mm	PREZZO €					
Elettrop. sommersa 0,65 KW + G	L39PG16	0.9 0.65	230 V	Q (l/min)	20	50	100	H (m)	44	36	11	1"1/4	11.7	461 x 130	2.214,00
Elettrop. sommersa 1,2 KW + G	L39PG30	1.6 1.2	230 V	Q (l/min)	20	50	100	H (m)	75	62	20	1"1/4	16.7	588 x 130	2.770,00



Kit comprensivo di galleggiante con succheruola

RICAMBI E ACCESSORI PLASTO E RAIN SYSTEM



ACCESSORI PER ELETTROPOMPE E REINTEGRO ACQUA PIOVANA

CODICE	MODELLO	PREZZO €
L39P003	Pressoflussostato (2 HP) - Manometro incorporato- pressione regolabile - protezione marcia a secco - IP 65 - D. IN/OUT 1" - p. max 1,5 KW	224,00
L39Q008	Quadro elettrico di protezione QMT5 - 0,65; dim. 150 x 110 x 70 mm (p. 0,9-1,1 HP - A max 7 - protez. 40 IP)	109,00
L39Q009	Quadro elettrico di protezione QMT10 - 1,2; dim. 150 x 110 x 70 mm (p. 1,3-1,6 HP - A max 10 - protez. 40 IP)	115,00
L3A0085	Kit di reintegro acqua piovana per serbatoi Rain: quadro elettrico con spie di livello, kit sonde, elettrovalvola	916,00



Pressoflussostato



Quadro elettrico



Kit reintegro acqua piovana

FILTRI FOGLIA

CODICE	MODELLO	PREZZO €
L3A0031	FAP 100 Filtro autopulente interno cisterna (fino a 200 m2)	865,00
L3A0032	FAP 150 Filtro autopulente interno cisterna (fino a 650 m2)	2.060,00



GRUPPO FILTRO E RICAMBI PER AFFINAMENTO ACQUE METEORICHE

CODICE	MODELLO	PREZZO €
L3Y0003	Gruppo filtro con cartucce filtranti	442,00
L3Y0004	Cartuccia ricambio CCP 20 SX 25 Micron	50,40
L3Y0005	Cartuccia ricambio CB/EC SX 10 Micron	108,00
L3Y0006	Cartuccia ricambio RAH 90 Micron	118,00



DEBATTERIZZATORE LAMPADA UV

CODICE	MODELLO	PREZZO €
L3Y0007 00006	debatterizzatore UV 2,7 m3/h	2.100,00
L3Y0007 00007	debatterizzatore UV 5,2 m3/h	3.900,00
L3Y0007 00008	debatterizzatore UV 12 m3/h	5.100,00





Accessori

CONDIZIONI GENERALI DI VENDITA

1. Disposizioni generali

1.1. Le presenti condizioni generali, salvo deroghe specificatamente concordate per iscritto, disciplinano tutti gli attuali e futuri contratti di compravendita tra le parti.

2. Offerte

2.1. L'Acquirente dichiara di conoscere ed accettare pesi, superfici, forme, dimensioni e comunque tutti i dati tecnici indicati da Elbi nelle sue pubblicazioni.

2.2. Elbi si riserva la facoltà di apportare, senza alcun avviso, tutte le modifiche che a suo giudizio rappresentino un miglioramento del prodotto come pure di cessare la produzione di qualsiasi modello escludendo qualsiasi diritto dell'Acquirente a pretendere alcun risarcimento a tale titolo.

2.3. La documentazione allegata alle offerte di Elbi è destinata ad uso esclusivo dell'Acquirente, con esplicito divieto di renderla accessibile, anche parzialmente, a terzi senza autorizzazione scritta di Elbi.

3. Ordini

3.1. Ogni ordine conferito dal Cliente si intende accettato da Elbi solo dopo l'emissione della Conferma d'Ordine.

Gli ordini conferiti impegnano definitivamente il Cliente e non possono essere modificati o annullati senza il consenso scritto, anche via fax o e-mail, di Elbi o con l'esecuzione dell'ordine modificato.

3.2. Nel caso il Cliente rediga l'ordine in nome e per conto di altri che gli avessero conferito tale incarico, con la firma dell'ordine si impegna in solido all'adempimento di quanto da lui convenuto.

3.3. Gli ordini raccolti da rappresentanti della Elbi, non sono vincolanti sino ad accettazione scritta, anche via fax, della stessa ovvero a loro esecuzione.

3.4. Elbi si riserva la facoltà di annullare l'ordine nell'ipotesi in cui l'esecuzione sia resa impossibile o irragionevolmente onerosa da un impedimento imprevedibile o indipendente dalla sua volontà.

4. Prezzi

4.1. I prezzi si intendono franco partenza nostro magazzino, salvo diversa pattuizione scritta tra le parti, e sono espressi in Euro. L'IVA non è compresa nei prezzi e sarà esposta in fattura separatamente in base all'aliquota vigente a tale data.

5. Consegna

5.1. I termini di consegna sono puramente indicativi. In nessun caso un ritardo nella consegna potrà giustificare richieste di indennizzo e/o l'annullamento di un ordine. Un eventuale diritto al risarcimento dei danni è comunque limitato al valore del contratto.

5.2. Qualora si verificassero ritardi di consegna dipendenti da causa di forza maggiore, il termine di consegna della merce si intenderà prolungato per un periodo pari a quello dell'evento che ha cagionato il ritardo.

5.3. Qualora sia stabilito un termine di consegna e questo sia differito dal Cliente, Elbi sarà autorizzata a pretendere il pagamento dell'importo della merce disponibile, ovvero a ritardare ulteriormente la consegna della merce.

6. Spedizione e passaggio del rischio

6.1. Le spedizioni vengono effettuate nel modo ritenuto più opportuno da Elbi, salvo precise indicazioni.

6.1. Se non previsto l'imballaggio viene fatturato al prezzo di costo. La Elbi non accetta in restituzione gli imballaggi.

6.3. Per consegne inferiori ai mille Euro (e per le sole isole di Sicilia e Sardegna consegne inferiori a millecinquecento Euro) sarà applicato un addebito del 5% con un minimo di Euro 40,00 quale contributo spese di trasporto.

6.4. Per consegne in cantiere, è previsto un contributo fisso per spese di trasporto pari al 5%.

7. Restituzione di merci

7.1. La restituzione di merce necessita di preventiva accettazione scritta di Elbi.

7.2. In caso di restituzione concordata della merce Elbi addebiterà al Cliente costi amministrativi pari al 30% dell'importo della fattura. La stessa si riserva di valutare ulteriori riduzioni del valore della merce restituita.

7.3. Elbi non accetterà in restituzione merce trascorsi 3 (tre) mesi dalla consegna.

8. Condizioni di pagamento

8.1. I pagamenti, salvo condizioni espressamente pattuite per iscritto devono essere effettuati presso la sede di Elbi, in Limena (PD), Via Buccia 9.

8.2. I pagamenti devono essere effettuati entro i termini di scadenza indicati in fattura.

8.3. Il Cliente non potrà compensare il proprio debito per fornitura di merci con eventuali crediti non riconosciuti o contestati da Elbi e non potrà sospendere in toto o in parte i pagamenti.

8.4. Nel caso di pagamenti effettuati dal Cliente oltre i termini riportati in fattura la Elbi è autorizzata ad emettere R.B. e fattura per gli interessi di mora che saranno addebitati ex art. 5 D. Lgs. n. 231/2002. È salvo in ogni caso il diritto della Elbi ad agire per il risarcimento del maggior danno. L'emissione di R.B. comporta l'addebito delle spese di bollo e relativi oneri bancari. Gli interessi saranno dovuti senza che sia necessaria un'espressa messa in mora.

8.5. Il mancato rispetto dei termini di pagamento di una fornitura da parte del Cliente comporterà l'immediata esigibilità di tutti i pagamenti ancora in sospeso tra le parti, con decadenza dal beneficio del termine.

9. Sospensione delle forniture

9.1. Il mancato o ritardato pagamento di una fattura autorizza Elbi a sospendere le eventuali forniture in corso sino al soddisfo del credito.

10. Garanzie

10.1. Elbi consegna al Committente merci conformi alle leggi vigenti in Italia. Il Committente accerterà che la merce sia conforme alle leggi del Paese in cui egli opera ed informerà prontamente, e comunque prima della spedizione, Elbi di eventuali opportune modifiche da apportare alla merce e/o all'imballaggio.

11. Riserva di proprietà

11.1. All'atto della consegna il Cliente dovrà immediatamente procedere alla verifica della merce.

11.2. Eventuali reclami devono pervenire per iscritto alla Elbi entro 8 giorni dal ricevimento della merce o, in caso di vizi occulti entro 8 giorni dalla loro scoperta e non oltre i termini stabiliti dalla vigente normativa. La sostituzione della merce non significa accettazione della contestazione.

Le contestazioni sulla quantità dei colli e lo stato degli imballi vanno formulate sul relativo documento di trasporto all'atto della consegna o comunque, a pena di decadenza, entro due giorni lavorativi successivi alla consegna della merce.

11.3. Elbi si impegna a porre rimedio a qualsiasi vizio, mancanza di qualità o difetto di conformità dei prodotti ad essa imputabile, verificatosi entro i termini stabiliti dalla vigente normativa dalla consegna dei Prodotti, purché lo stesso Le sia stato notificato tempestivamente in conformità al punto 2 della presente clausola.

11.4. Salvo il caso di dolo o colpa grave, Elbi sarà tenuta (a sua scelta), alternativamente a:

a) fornire al Cliente prodotti dello stesso genere e qualità di quelli risultati difettosi o non conformi a quanto pattuito; Elbi può in tal caso esigere, a spese del committente, la resa dei prodotti difettosi, che diventano di sua proprietà;

b) riparare a proprie spese il prodotto difettoso o modificare quello non conforme al pattuito;

c) rimborsare al Cliente il prezzo pagato per i prodotti non conformi contro restituzione dei medesimi.

La garanzia di cui al presente articolo è assorbente e sostitutiva delle garanzie legali per vizi e difformità ed esclude ogni altra possibile responsabilità di Elbi comunque originata dai prodotti forniti; in particolare il Cliente non potrà avanzare altre richieste di risarcimento del danno, di riduzione del prezzo o di risoluzione del contratto. Decorsa la durata della garanzia nessuna pretesa potrà essere fatta valere nei confronti di Elbi.

11.5. Ogni eventuale riparazione e intervento dipendenti dalla presente garanzia sono subordinati al preventivo pagamento delle merci da parte dell'Acquirente.

11.6. La garanzia è comunque circoscritta e limitata alla esatta corrispondenza del prodotto fornito a quello commissionato per iscritto. Rimane di esclusiva responsabilità del Cliente ogni problema di montaggio, adattamento in relazione all'uso cui il prodotto è destinato ed usura naturale. Rimangono altresì esclusi dalla garanzia ogni parte ed accessorio del prodotto costruiti direttamente dal Cliente o da terzi.

12. Gestione reclami

12.1. In caso di contestazioni di Prodotto o Servizio, il Cliente deve richiedere al commerciale di riferimento il Modulo Reclami ufficiale ELBI. Il modulo va compilato dal Cliente in ogni sua parte seguendo le indicazioni riportate sullo stesso. Dove richiesto, il modulo va corredato di immagini fotografiche che raffigurino il difetto riscontrato in modo chiaro ed indubbio. Il modulo debitamente compilato e le foto vanno inviate tramite e-mail all'azienda alla casella di posta: ordinith@elbi.it

Nel caso in cui il Controllo Qualità ritenesse opportuno richiedere ulteriori informazioni necessarie per la valutazione del reclamo, il Cliente riceverà una richiesta di integrazione. La pratica ufficiale di reclamo sarà aperta solo con la ricezione di tutte le informazioni necessarie all'analisi del reclamo. Il reclamo non verrà processato se non completo di tutti i dati richiesti, comprese eventuali integrazioni. L'azienda provvederà a dare riscontro al Cliente nel più breve tempo possibile.

13. Clausola risolutiva espressa

13.1. La merce consegnata al Cliente resta di proprietà della Elbi sino al momento dell'integrale pagamento del prezzo.

13.2. Fintanto che sussiste la riserva di proprietà, l'Acquirente senza previo consenso scritto di Elbi non può costituire in pegno o vendere a terzi la merce oggetto della fornitura.

14. Clausola di salvaguardia

14.1. L'eventuale inefficacia o invalidità parziale o totale di una clausola delle presenti Condizioni Generali di Vendita non comporta l'invalidità rispettivamente dell'intera clausola ovvero delle stesse Condizioni Generali di Vendita.

Le parti contrattuali si impegnano a sostituire la clausola nulla o inefficace con altra tramite la quale possa essere legalmente raggiunto lo scopo economico che il contratto e le presenti condizioni si erano prefissate.

15. Legge applicabile e foro competente

15.1. I contratti, regolati dalle presenti Condizioni Generali di Vendita, sono disciplinati per quanto non previsto dalle stesse esclusivamente dalla legge italiana e dalla Convenzione di Vienna del 1980. Per ogni controversia sarà esclusivamente competente il Foro di Padova con espressa esclusione di ogni altro foro concorrente e/o alternativo.

16. Comunicazioni

16.1. Ogni comunicazione e/o ordine destinata a Elbi si intende ad essa validamente trasmessa solo se pervenuta al seguente indirizzo: via Buccia n. 9, Limena (PD) - IT; Tel +39/049/8840677 Fax +39/049/8841610 e-mail: info@elbi.it

Ai sensi e per gli effetti di cui all'art. 1341 c.c. l'Acquirente dichiara di aver letto attentamente le clausole sopra riportate ai nn. 2) Offerte; 3) Ordini; 4) Prezzi; 5) Consegna; 6) Spedizione e passaggio del rischio; 7) Restituzione di merci; 8) Condizioni di pagamento; 9) Sospensione delle forniture; 10) Garanzie; 11) Riserva di proprietà; 12) Gestione reclami; 13) Clausola risolutiva espressa; 14) Clausola di salvaguardia; 15) Legge applicabile - Foro Competente; 16) Comunicazioni.

I prezzi riportati nel presente listino si intendono al pubblico, IVA esclusa.

SEDE E STABILIMENTO CENTRALE:

Via Buccia, 9 35010
Limena (PD) – IT | C. P. 103
Tel 049-8840677
Fax 049-8841610 (commerciale)
Fax 049-769675 (amministrazione)
Fax 049-8846938 (acquisti)

STABILIMENTO E DEPOSITO DI MODUGNO:

Via delle Magnolie, 19
70026 MODUGNO (BA) - IT
Tel 080-5316843
Fax 080-5316822

DIREZIONE VENDITE ITALIA:

DANIELE MICHIELOTTO
e-mail: d.michielotto@elbi.it

**AREA MANAGER
NORD-CENTRO ITALIA:**

PAOLO CARPENE
Cell. 347-0572760
e-mail: p.carpene@elbi.it

AREA MANAGER SUD E ISOLE:

MATTHIAS BATTISTELLA
Cell. 349-8110676
e-mail: m.battistella@elbi.it

UFFICIO COMMERCIALE ITALIA

CRISTINA BERTO
c.berto@elbi.it

ORDINI E PRATICHE RECLAMO

ordinith@elbi.it

AGENZIE CENTRO – NORD:

LIGURIA

BRANCATELLI 4.0 srl
Via Roma, 146
17038 Villanova d'Albenga (SV)
Tel. 0182-20159
e-mail: info@brancatelli.net

PIEMONTE - VALLE D'AOSTA

**AGENZIA CON DEPOSITO
CD RAPPRESENTANZE
di Cavallari Christian**
Via Quarto dei Mille, 20
10142 Torino
Tel. 351-7093838
e-mail: info@agenziaacd.it

AL - VC - BI

CP - Clima Piemonte
Piazza Binello, 3
14010 Antignano (AT)
Tel. 338-9120135
e-mail: info@agenziaBINELLO.com

MILANO - MONZA BRIANZA

SIMPLY WATER srl
Via Ballerini, 14
29122 Piacenza
Tel 0523 578277
e-mail: rosangela.perrotta@simplywater.it

LO - PV - LC - VA - BG - CO - SO

**PIACENZA
SIMPLY WATER srl**
Via Ballerini, 14
29122 Piacenza
Tel 0523 578277
e-mail: rosangela.perrotta@simplywater.it

TRENTINO ALTO ADIGE

AGENZIA TONINI
Via Saragat, 15
37066 Sommacampagna (VR)
Tel 045 510741
Cell. Gionghi Paolo 335-7084033
e-mail: info@agenziatonini.com

MANTOVA - VERONA

AGENZIA TONINI
Via Saragat, 15
37066 Sommacampagna (VR)
Tel 045 510741
Cell. Tonini Matteo 349-5621850
Cell. Tonini Elisa 353-4099549
e-mail: info@agenziatonini.com

BRESCIA - CREMONA

AGENZIA MARAI IVAN
Via Borgo di Sotto, 25
25015 Desenzano del Garda (BS)
Cell. Marai 348-5857001
e-mail: ivan.marai@yahoo.it

BELLUNO - TREVISO

AERTREVISO SNC
Via Francesco Beccaruzzi, 10
31100 Treviso
Tel 0422-423741
e-mail: info@aertreviso.it

PADOVA - VENEZIA - VICENZA - ROVIGO

AGENZIA SCHIAVON
Via Marconi, 94/A
35010 Cadoneghe (PD)
Tel 049-8874134
e-mail: info@agenziaschiavon.it

FRIULI VENEZIA GIULIA

**AGENZIA CON DEPOSITO
TERMONORD snc**
Via Dardargo, 1
33170 Pordenone
Tel 0434-553939
e-mail: info@termonord.com

BO - FE - MO - PR - RE

TERMO3 SRL
Viale della Mercanzia, Blocco 4B, interno 26
40050 Centergross - Funo di Argelato (BO)
Tel 051-8659307
e-mail: info@termo3.it

FC - RN - RA e RSM

Valtancoli Andrea Rappresentanze
Via Fondo Bandiera, 22
47893 Borgo maggiore (RSM)
Cell. 335-5349898
e-mail: info@habitatetecnologie.com
Cell. Casadei Massimiliano 335-5876520
Cell. Fiore Massimo 329-6498887
Cell. Bellini Massimo 335-6926965
Cell. Coppola Giulia 391-7757277

TOSCANA

**AGENZIA CON DEPOSITO
GIGONI SRL**
V.le Leopardi, 29
57121 Livorno
Tel 0586-410106
Cell. Filippo Gigoni: 335-7412364
Cell. Giorgio Gigoni: 335-6267450
Cell. Piergiorgio Gigoni: 335-5289743
e-mail: gigoni@gigoni.it

MARCHE

AIRCLIMA srl
Via Crimea, 64
62012 Civitanova Marche (MC)
Tel. 346-1890082 / 0733 812504
per province AP-FM-MC
Pierfrancesco Zigiotti
Cell. 335.648718
per province AN-PU
Fabrizio Zigiotti
Cell. 335.8455613
e-mail: ufficio.airclima@gmail.com

UMBRIA

MARINI PAOLO
Località Montecavallo, 46/P
61042 Apecchio (PU)
Cell. Marini 335-6065301
e-mail: paolomarini1961@gmail.com

LAZIO

**AGENZIA CON DEPOSITO
R.T. RAPPRESENTANZE
TERMOTECNICHE Srl**
Via Ettore Gabrici, 11/27
00173 - Roma
Tel. 06-79321403
e-mail: alessia@agenziaart.it
e-mail simone.galli@agenziaart.it

AGENZIE SUD:

ABRUZZO - MOLISE

ENERTEC di Pantaleo Luigi
Via Luigi Polacchi, 6
65129 Pescara
Cell. 338 9146400
e-mail: enertecagenzia@gmail.com

CAMPANIA

VINCENZO SITO RAPPRESENTANZE
via M. Moretti, 13
80014 Giugliano in Campania (NA)
Back office 345-6165823
Cell. Vincenzo Sito 335-7416509
e-mail: enzposito@libero.it

PUGLIA

NATOLA DONATO
S.S. 16 Sud Complanare Ovest, 90
70126 Torre a Mare (BA)
Tel 080-4038570
Cell. 348-7075150
e-mail: agenzianatola@gmail.com

BASILICATA

C & G Energie srl
Tecnologie - servizi - ingegneria - rappresentanze
Sede legale: via del Gallitello, 89 - Potenza
Sede operativa: via Aldo Capitini, 28 - Potenza
Tel 0971-1933301
e-mail: cegenergiesrl@gmail.com

CALABRIA

**AGENZIA CON DEPOSITO
EUROSERVICE snc**
Viale Emilia, 98/D
88060 S. Maria di Catanzaro (CZ)
Tel 0961-769015
e-mail: info@euroservicesnc.it

AGENZIE ISOLE:

SICILIA

BOMMARITO ANTONINO
Via S. Quasimodo, 15
90014 Casteldaccia (PA)
Tel. 091-9100743
Cell. 338-1444979
e-mail: nino@bommaritorappresentanze.it
e-mail: borgognone76@gmail.com

SARDEGNA

**AGENZIA CON DEPOSITO
Sinergie Rappresentanze di Pau e Pili snc**
Via Tirso, 121
09170 Oristano
Tel 0783-359975
Cell. 345-8307496
e-mail: sinergie@sinergie.info
e-mail: commerciale@sinergie.info

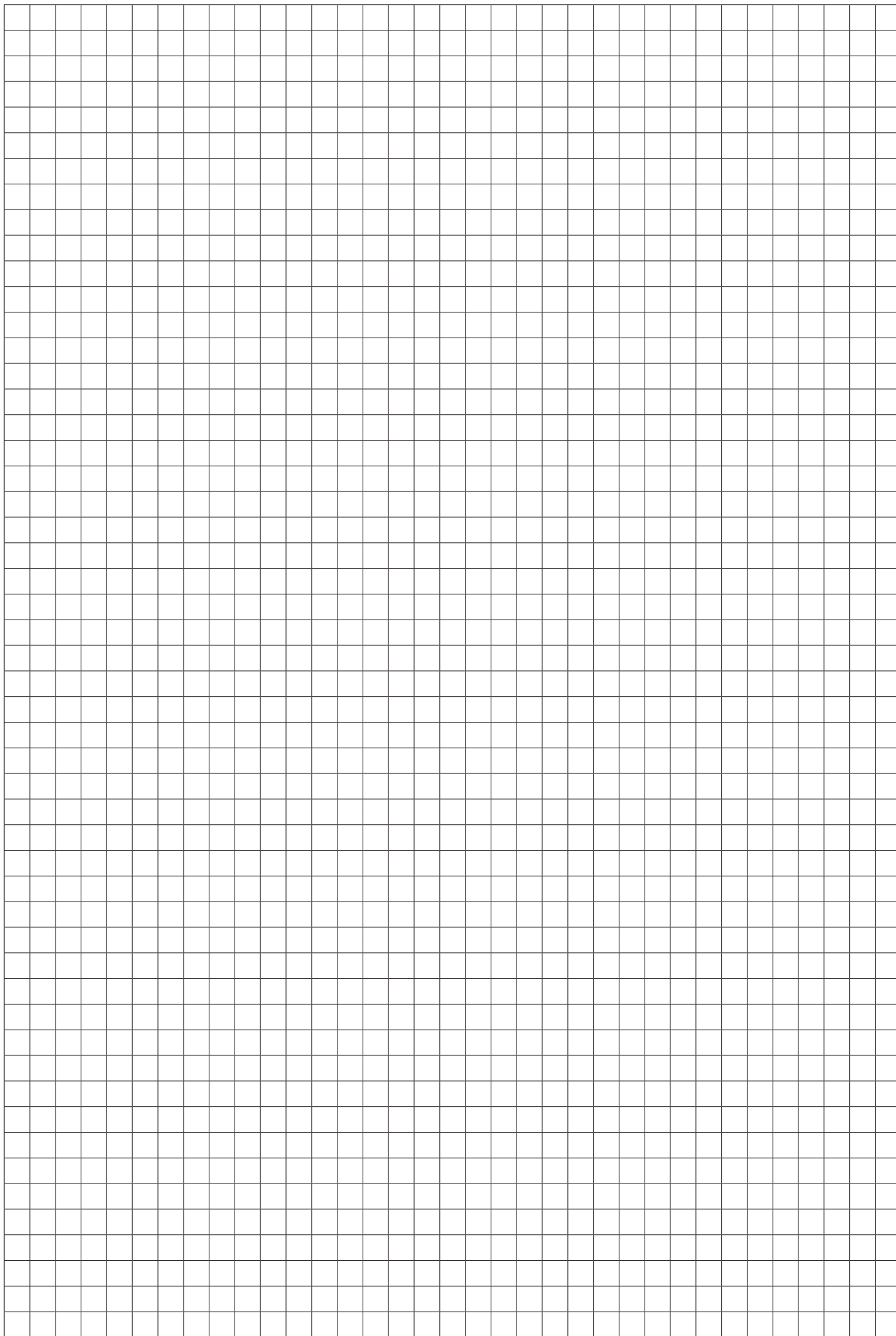





Fermo restando le caratteristiche basilari del prodotto, la società si riserva di apportare modifiche in ogni momento al solo scopo di miglioramento.

I colori e le misure riprodotti nei cataloghi sono indicativi.

E' vietata la riproduzione anche parziale di questo catalogo.

While the basic features of the product will remain unchanged, the company reserves the right to make any change to its products without need for prior notice.

The colours and dimensions shown in the catalogue are an indication only.

It is forbidden to reproduce any part of this catalogue.

AZIENDA CON
SISTEMA DI GESTIONE QUALITA'
CERTIFICATO DA DNV
ISO 9001



Elbi S.p.A.
Sede legale e
Stabilimento principale:
C.P. 103 - Via Buccia, 9
35010 LIMENA (PD)
Tel +39-049-8840677
Fax +39-049-8841610

Stabilimento e
deposito di Modugno:
Via delle Magnolie, 19
70026 MODUGNO (BA)
Tel +39-080-5316843
Fax +39-080-5316822

e-mail: info@elbi.it
www.elbi.it

